



L-Imnara

"L-Imnara" hu perjodiku li johroġ darba fis-sena mill-Ghaqda Maltija tal-Folklor. Jitqassam b'xejn lill-membri ta' l-Ghaqda u ma jinstabx għall-bejgħ. Il-hlas tas-shubija fl-Ghaqda (li jista' jiġi rivedut) hu ta' LM1.50 fis-sena għall-membri f'Malta, LM2.50 fis-sena għall-membri fl-Ewropa, u LM 3.00 fis-sena għall-membri fl-Awstralja. Tithallas ukoll lira oħra bħala registrazzjoni darba biss.

Min irid jissieheb fl-Ghaqda Maltija tal-Folklor u jirċievi "L-Imnara" taht il-kundizzjonijiet msemmija, għandu jibgħat il-hlas dovut lit-Teżorier: Is-Sur George Glanville, "Spring", Triq Mater Boni Consilii, Il-Fgura, PLA 16.

Il-perjodiku "L-Imnara" ilu johroġ mill-1978. L-artikoli jittrattaw il-folklor lokali u huma riżultat ta' osservazzjonijiet u riċerki originali. Il-kitbiet huma prinċipalment bil-Malti, iżda jistgħu ikunu bl-Ingliż.

Kitbiet originali jistgħu jintbagħtu lill-Editur: Is-Sur Guzi Gatt, 7C "Perry Courts", Triq B'kara, San Giljan SLM 13.

L-GHAQDA MALTJA TAL-FOLKLOR:

Il-Kumitat għas-sena 2006:

President Onorarju: Is-Sur Guido Lanfranco.

President: Is-S'na Maria R. Pisani; Viċi President: Is-Sur Angelo Dougall; Segretarju: Is-Sur Guzi Gatt; Teżorier: Is-Sur George Glanville; Assistent Segretarju: is-Sur Carmelo Pace, Assistent Teżorier: Is-Sur Alfred Borg, Membri: is-Sur Anton Attard; is-Sur Frans Farrugia; u Is-Sur Joseph Fenech,

L-IMNARA

Vol. 8 Numru 3

2006

Harġa Numru 30

ID-DISGĦA U GHOXRIN SENA TA' PUBBLIKAZZJONI

WERREJ

It-Tberfil :	Guzi Gatt 101
Għajdut, Qlajjet, u Folklor fuq il-Gremxul tal-Gzejjer Maltin:	Arnold Sciberras 108
Intietef Folkloristiċi mill-Ghasri:	Toni Calleja 113
It-Taqbil Folkloristiku f'Bormla:	Angelo Dougall 120
It-Toponomastika tad-Dwejra:	Alex Camilleri 124
Hsieb l-Ilma Ġieri fil-Birgu ta' l-Imghoddi:	Anton Attard 132
Kitba ta' Qabel iż-Żwieġ:	George Cilia 134
Kotba li Qrajna:	Maria R. Pisani 136
Nota dwar il-Buttar, il-Btieti, u l-Kaputa:	Guido Lanfranco 137
Apprezzament: Ġuze' Chetcuti u Sabina Cassar:	141
Rizzi Mimli:	Karmenu Pace 142
Mill-Imghoddi	Lorenzo Zahra 146
Ċief Moqli bit-tadan jew għall-Istuffat:	Steve Borg 147
Kif Kienet Tissajjar li-Fekruna f'Wied il-Ghajn:	Steve Borg 149
L-Istatut ta' l-Ghaqda tal-Folklor:	151
Membri effettivi 2006	152

Bullettin ta' L-Ghaqda Maltija tal-Folklor. Johroġ darba fis-sena. L-opinjoni jiet li jidhru hawn m'humiex neċessarjament dawk ta' l-Ghaqda jew ta' l-Editur, jekk ma jkunux hekk speċifikati.

Indirizz ta' l-Editur: 7C "Perry Courts", Triq B'kara, San Giljan,

SLM 13



IT-TBERFIL

Guži Gatt

Fl-1978, eżatt fl-ewwel harga ta' l-Imnara, il-pittur Rafel Bonnici Cali` kiteb artiklu fuq kif hu kien spiċċa mdaħħal f'biċċa folklor marbuta ma' l-ewwel karozzi tal-linja fost dawk li kienu mahdumin Malta.

Skond Cali` fl-artiklu tiegħu: *Folklor fuq il-Karozzi tan-Nar* (1), meta ntemmet l-ewwel Gwerra Dinjija fl-1918, is-servizzi Inġliżi bdew ibiegħu b'irħis xi whud mill-karozzi l-kbar li kellhom (l-aktar l-ambulanzi) u li issa li spiċċat il-gwerra kienu jqisu li m'ghadx għandhom bżonnhom. Xi Maltin moħħhom jilhqilhom u li jaraw fit-tul xtraw minn dawn l-ambulanzi, židulhom xi żewġ bankijiet fuq ġewwa u gallarija fuq wara, u ġabu l-permess biex jgħabbu l-passiġġieri (2). In-nies ta' l-irhula ntebħu li b'karozza bħal din kont tasal il-Belt iktar malajr milli bit-tramm jew bil-vapur ta' l-art, u l-biċċa ntogħbot.

F'Hal Tarxien, fejn trabba u kien joqgħod Rafel Bonnici Cali`, kien hemm wiehed jismu Ċelest, li xtara ambulanza qadima, żebagħha kahla ċar, biex taqbel ma' ismu, u kitbilha **Ta' Ċelest**, b'ittri kbar mal-ġnub. Dak iż-żmien, is-sidien

ta' dawn il-karozzi mhux biss setgħu jaħdmu għal fejn iridu u jaħdmu meta jridu, imma setgħu jiżbgħu il-karozzi tagħhom kif ifettlihom huma. Xi hadd mill-Furjana jiżbogħ il-karozza hadra; ieħor minn Tas-Sliema jiżbogħha kahla; u nibqgħu sejr in hekk. Wiehed raġel mill-Belt żebagħ il-karozza hamra – il-kulur tal-martri - għax kien partitarju tal-festa ta' San Pawl. Imma ma kienx kuntent b'daqshekk biss. Qabbad lil Rafel Bonnici Cali` biex ipingilu x-xbiha ta' San Pawl fuq il-ġnub tal-karozza. Fi kliem Rafel Bonnici Cali` nnifsu: "*lx-xogħol intogħgob u għalhekk sidien oħra qabbduni npingilhom qaddisin u xbihat oħra fuq il-karozzi tagħhom...Sid minn Hal Qormi ried lil San Ġorg fuq iż-żiemel, ieħor minn Haż-Żebbuġ ried lil San Filep, ieħor mill-Hamrun ried lil San Gejtano ...u wiehed minn Ghawdex ried lil San Pietru Pawl, il-patron tal-parroċċa tan-Nadur*" (3) Minbarra x-xbihat tal-qaddisin, Gran Mastri u persunaġġi oħra mill-istorja ta' Malta, it-tiżjin tal-karozzi kien jinkludi wkoll girlandi ta' fjuri pinguti mal-ġnub u l-warrani tal-gallarija.

Għall-habta ta' l-1927, il-gvern deherlu li kellu jibda jikkontrolla t-trasport pubbliku daqsxejn aħjar. Mhux biss holoq ir-rotot mill-irhula għall-Belt (għalkemm hafna drabi dawn kienu għadhom bla hinijiet fissi) imma npona wkoll kulur partikolari għal kull rotta, u qatagħha li ma riedx aktar girlandi, ismijiet, u xbiehat mal-ġnub tal-karozzi fuq barra. Hekk intemm hešrem is-sehem ta' Bonnici Cali` u pitturi oħra bħalu fit-tiżjin tal-karozzi tan-nar (4).

Imma mqar bl-ilwien imposti mill-Gvern, xorta kien hemm il-wisa' fejn is-sid seta' juri l-individwalita' tiegħu. Dak it-tiżjin li bil-Malti jissejjah TBERFIL, magħmul minn linji rqaq, tikek, weraq, eċċ., jekk ikun magħmul bil-għaqal ma kienx jagħti fil-għajn hafna u seta', u baqa', jsir.

Dari, it-tberfil kien aktar magħruf fuq il-karettuni. Aktar tard bdew jitberflu wkoll il-karozzini. Il-karozzin daħal f'Malta għall-habta ta' nofs is-seklu dsatax; imma l-karettun imur fem aktar lura fl-istorja. It-tberfil tal-karozzi tal-linja jinhass li ġej mit-tberfil tal-karettuni, li llum għebu mit-toroq tagħna imma li dari kienu magħrufa ma' kullimkien. Ikun tajjeb li nniżlu f'it dak li hu magħruf fuq it-tberfil tal-karettuni.

Għad hawn hafna li għadhom jiftakru li l-karettuni "tax-xogħol" jew

“tal-holoq”, jigiġfieri dawk li kienu jintużaw mill-bdiewa fil-garr u l-bejgħ ta’ kull xorta ta’ ghelejjel, kienu jinżebgħu oring. Anke dawk il-karettuni l-kbar imsejha “tal-ġebel” li kienu jintużaw għall-garr tal-knaten u x-xorok mill-barrieri kienu jkunu, fil-biċċa l-kbira, oring. Dan għaliex dawn il-karettuni kienu jinżebgħu bil-MINJU. (*red lead*). Il-minju kien jinbiegħ bl-użin għax kien jiġi magħqud u tqil, qisu stokk, imbagħad kien jithallat maż-ZEJT TAL-KITTEN (*linseed oil*) biex jiġi artab biżżejjed li tkun tista’ tapplikah bil-pinzell. (Aktar tard waslu wkoll laned bil-minju mħallat u lest, imma fil-bidu kont trid thalltu int.) Dari l-injam kien jinżebgħ jew bil-bjankett (*white lead*), jew bil-minju (*red lead*) bhala *undercoat*, imbagħad fuqu kien jingħata l-kulur. Imma l-karettuni tal-ġebel u tax-xogħol kienu jingħataw xi tliet passati minju u jibqgħu hekk – oring.

Mela karettun miżbugħ oring kien jittiehed għand il-BERFIEL biex dan iżejnu b’dik iż-żina li aħna nafuha bhala TBERFIL. It-tberfil isir biż-żebgħa. Mill-gwerra l hawn sar possibli li wiehed imur f’hanut taż-żebgħa u jixtri kull skala u kull lewn ta’ żebgħa mħallta u lesta kemm tiftaħ il-bott u tbill il-pinzell fiha. Imma ma kienx minn dejjem hekk. Dari, iż-żebgħa kont trid thallatha int, jew tqabbad lil taż-żebgħa jhallathilek. U kont trid tingħada bit-TRAB TAL-KULUR li kien jinxtara bl-użin. Dat-trab kien jiġi fl-ixkejjer, u

tal-hanut kien ikollu xi sitt kuluri differenti: l-isfar, l-ikhal, l-aħdar, l-aħmar, l-iswed u l-kannella. Iż-żebgħa kienet tithallat hekk: tholl ftit trab tal-kulur fiż-żejt tal-kittien, iżżid ftit bjankett biex tagħti

u l-ikhal (ara ftit id-disinj f’paġna 105 u 106).

It-tberfil tal-karettuni kellu r-regoli tiegħu. Kien jitberfel biss in-naħa ta’ barra taż-żewġ roti, in-naħa ta’ barra taż-żewġ lasti, u t-trufijiet tad-dliegħi

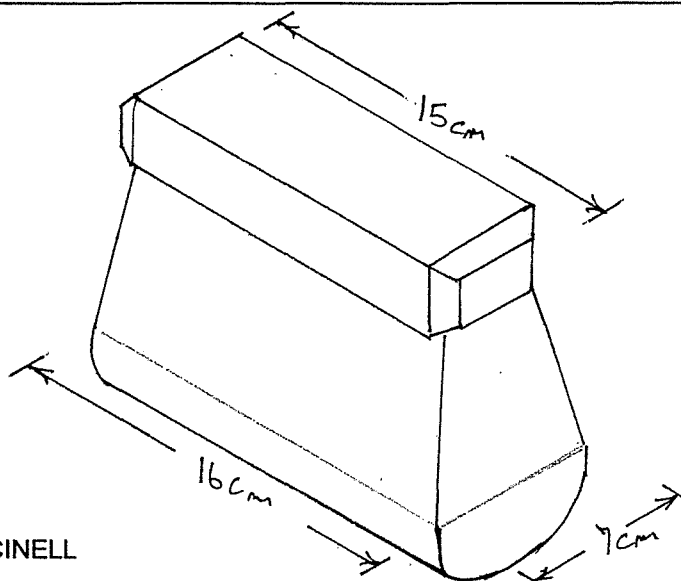

II-MACINELL

Dari, iż-żebgħa kont thallatha int jew ihallatielek tal-hanut. Biex thallat ried ikollok irħama lixxa u ċatta. Tiffa’ ftit trab tal-kulur fuq l-irħama, iżżid iż-żejt tal-kittien ġo hofra li tagħmel fit-trab, tagħgen kollox b’sikkina taż-żebgħa, imbagħad taqbad il-macinnell minn-naħa ta’ fuq, u tagħfas il-qiegħ tond tiegħu fuq it-tahlita taż-żebgħa. Bil-macinnell toghrok, tishaq, iżżelleġ u tagħfas fuq it-tahlita biex tkisser iż-żrar u ċ-ċapep tat-trab biex it-tahlita tiġi haġa waħda u t-trab jinhall kollu fiż-żejt. Biex iż-żebgħa tissahħaħ aktar, kien hawn min iżid ftit bjankett mat-tahlita. Il-macinnell kien ikun magħmul mill-rħam ukoll, u kien hawn ikbar, iżgħar u daqs dak li jidher fid-disinn.

s-sahħa lit-tahlita (għax it-trab tal-kulur imħallat biż-żejt tal-kittien biss ma kienx b’sahħtu biżżejjed biex jiksi u jgħatti sewwa), tiffa’ ftit AKKWADIRRAZA (*acqua di rasa* – speci ta’ terpentina biex it-tahlita tirraq u l-pinzell jiġri iktar), u ftit VERNIC (*varnish*) biex wara li tiżbogh, iż-żebgħa tinxf aktar malajr.

Fit-tberfil tal-karettuni l-aktar li kienu jintużaw kienu l-isfar

u tas-salib. Meta mort inkellem lil Ġanni u Leli Caruana “tal-Buġann” minn Hal Ghaxaq, li missierhom kien magħruf għall-bini tal-karettuni u li n-nies għadhom sallum jehdulhom xi rota biex isewwuhelhom, Ġanni kien qalli hekk:

Darba ġie wiehed u riedni nberfillu r-roti miż-żewġ naħiet – fuq barra u fuq ġewwa. Ghidtlu: Int ta’ x’hiex int dilettant, tal-karettun jew tal-karnival? Għax jekk inberfilulek kif qed tghid int, għall-karnival biss ikun tajjeb!

Minn barra ż-żebgħa, biex tberfel trid ukoll pinzell irqiq bix-xagħar daqsxejn twil. I-berfiela li tkellimt magħhom kollha qablu li l-aħjar ikun pinzell tax-xagħar tal-gemel (*camel's hair*). Imma dari, bejn għax pinzell tajjeb mhux dejjem kont issibu, u bejn għall-ekonomija, mhux l-ewwel darba li l-berfiela għamlu l-pniezel tagħhom huma stess. Min iberfel il-karettuni kien jiltaqa' ma' hafna żwiemel, u kienet haġa hafifa li taqta' f'it xagħar twil minn denb iż-żiemel jew mill-frenża ta' fuq għonqu. Imma Michael Saliba "Tal-Milied", li joqgħod lejn Tač-Ċawla, r-Rabat t'Għawdex, u li fi żmienu kien iberfel il-karozzi tal-linja, qalli li

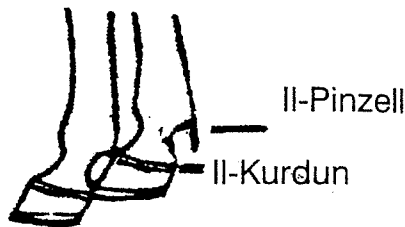

Il-pinzell ta' ma' għarqub iż-żiemel

l-aħjar xagħar mhux ta' denb iż-żiemel, imma dak li ż-żiemel ikollu minn taħt sidru sa taħt zaqqu. Veru li mhux iż-żwiemel kollha jagħmluha, imma fil-biċċa l-kbira, fix-xhur tax-xitwa, iż-żwiemel JILBSU – jġifieri jtellgħu aktar xagħar u suf ma' gisimhom kollu. Is-sidien IGİZZUHOM jew IQARWZUHOM - jġifieri jnehħulhom ix-xagħar żejjed li jkollhom. Taħt zaqq iż-żiemel jinbtu xi erba' xagħriet twal li jkunu rotob, u dari kienu

jfittxuhom għal xi pinzell tad-dberfil. Hawnhekk ta' min wiehed jgħid li ma' għarqub iż-żiemel jikbru wkoll xi xagħriet twal, u bil-Malti dawn jissejġu l-PINZELL. Imma dawn ma kinux jinqatgħu; għax dak ix-xagħar qiegħed apposta biex meta ż-żiemel jogħroq, l-għaraq iġelben ma' saqajh u, permezz ta' dawn ix-xagħriet twal, joqtor għal ma' l-art. Jekk dan ix-xagħar jitnehħa, l-għaraq jibqa' nieżel għal go difer iż-żiemel u biż-żmien id-difer jitherra, bi ħsara kbira għall-bhima.

Michael Saliba qalli wkoll li hemm xagħar iehor, aħjar minn dak taż-żiemel, li dari kien jintuża biex jagħmlu xi pinzell irqiq. Il-moghża, bejn bizleġha u sieqa ta' wara għandha xi f'it xagħar twil (li jiġi bħal dak li l-bniedem għandu taħt abtu). Dan ix-xagħar kien jintuża għall-pniezel, għalkemm ma kenitx haġa hafifa biex tikkonvinci lill-moghża biex thallik taqtagħhulha!

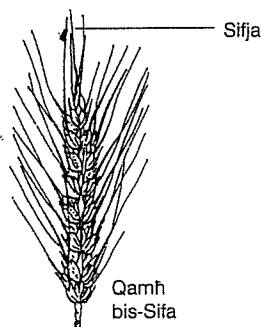

Is-sifa taż-żbul

L-istess Michael Saliba qalli li meta kienu jiġu veru daharhom mal-ħajt, xi

berfiela ġieli użaw mqar is-sifa taż-żbul biex jagħmlu pinzell twil u irqiq. Dan kien jintuża darba, mbagħad jintrema.

Il-pinzell irid ikollu wkoll manku minfejn taqbd. Paul Saliba "tal-Busa" minn San Giljan qalli li jekk taqbad rixa u tifliha sewwa, tinduna li fil-ponta tagħha, dik il-ponta li dari kienet tintuża bħala pinna, ikun hemm toqba rqiqa hafna. Qalli li missieru ġieli ha l-ikbar rixa li seta' jsib fil-ġewnaħ ta' tiġieġa, u dahħal ix-xagħar f'dik it-toqba rqiqa biex seta' juża r-rixa fit-tberfil tal-karozzini.

Fil-paġni li jmiss qed nuru kif kienu jitberflu l-karettuni. Dawn id-disinji huma ta' **Felič Gauci** minn Ƨal Tarxien, li missieru kien magħruf bħala Nenu tal-Karettuni u kien armat bir-remissa fi Triq Lanzon f'Ƨal Tarxien stess.

Id-disinji juru t-tberfil tal-karettuni li jkunu miżbugħin orinġ. Dawn kienu jkun l-karettuni l-kbar, tax-xogħol, jew "tal-holoq". Karettuni iżgħar, magħrufa bħala "tač-ċinga", kienu jinżebgħu fil-biċċa l-kbira ħodor, u fit-tberfil, minflok ič-čelest jew il-blu ċar kien ikollhom l-isfar.

Il-karettuni "tač-ċinga" kienu jkun għal xogħol ta' inqas strapazz, ngħidu aħna xi bejjiegh tal-ħaxix-jew tal-pitrolju.

Biex ma nħalluhomx barra nistgħu nsemmu wkoll il-karettuni "tal-molol". Dawn kienu jissejġu wkoll "tan-namra" jew "tal-familja" għax kienu jkun maħsuba biex jintużaw minn min ried johroġ lill-familja għal xi dawra, jew minn dawk li kienu jieħdu pjeċir jirkbu u jsuqu għal għonq it-triq. Minn dawn kien hawn li kellhom xi saqqu żgħir li jitqiegħed fuq ix-xatba għall-kumditat' tar-rikkieb.

IT-TBERFIL TAL-KARETTUN TAL-HOLOQ

DISINN TA' FELIX GAUCI

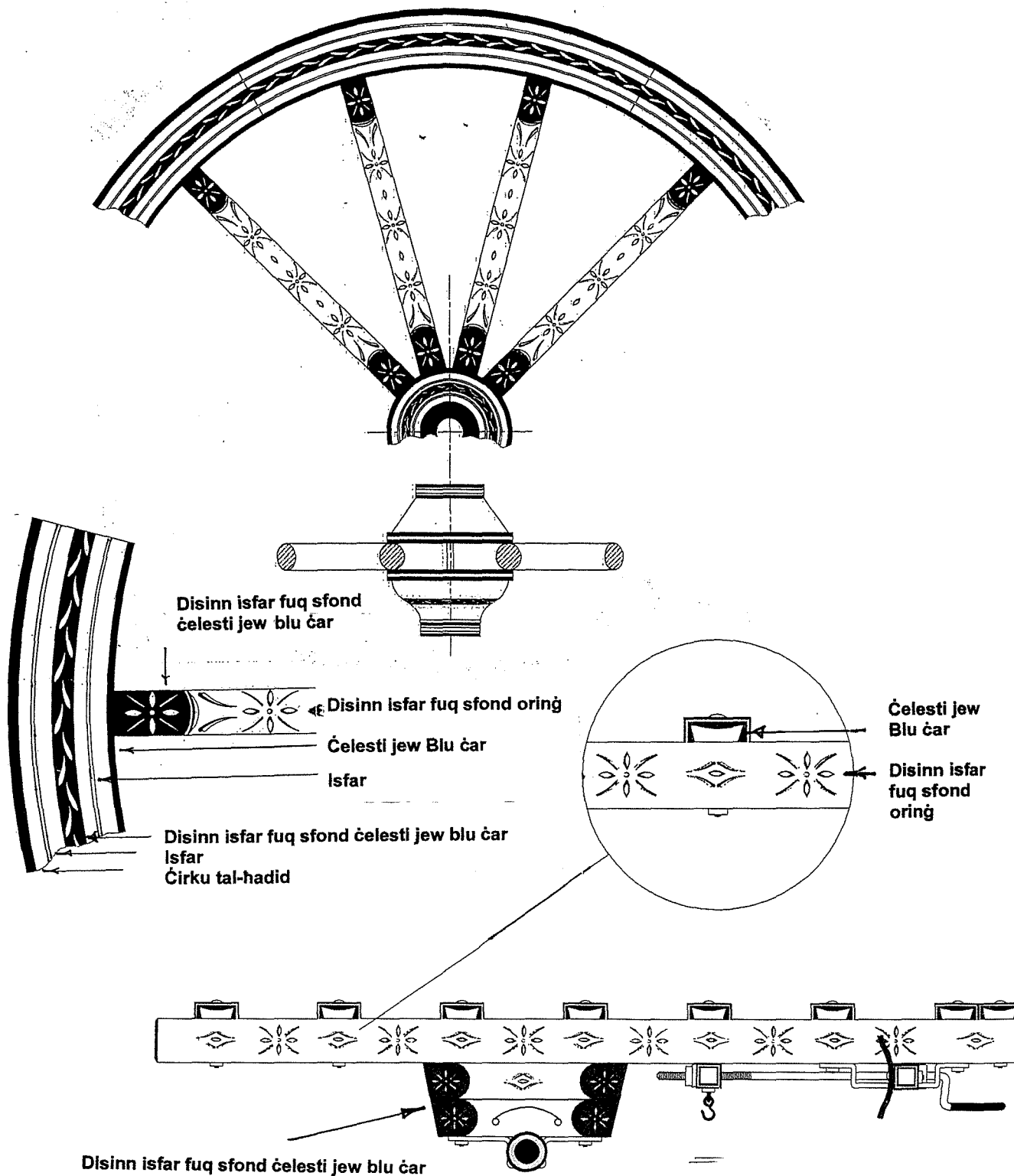

IT-TBERFIL FUQ IL-KAROZZINI

Il-karozzini huma maghmula mill-injam tal-fagu. Dari kienu jinżebghu minn lewn iż-żebbuġa, u t-tberfil tagħhom (skond Paul Saliba *Tal-Busa*) kien ikun skond id-disinn li qed jidher ma' ġenb din il-kolonna. Is-sinjali tan-nofs hu iswed, u ż-żewġ sinjali l-oħra li hemm fuq kull ġenb tiegħu huma homor skuri. Skond is-Sur Saliba, dan l-aħmar kien jiġi billi l-ewwel jinżebagh sinjal bil-minju (li jkun oring), imbagħad fuqu tgħaddi iehor b'aħmar li jissejjah **karminju** (*carmine*). Fuq dan il-kulur ara t-taqsima fuq in-noghra.

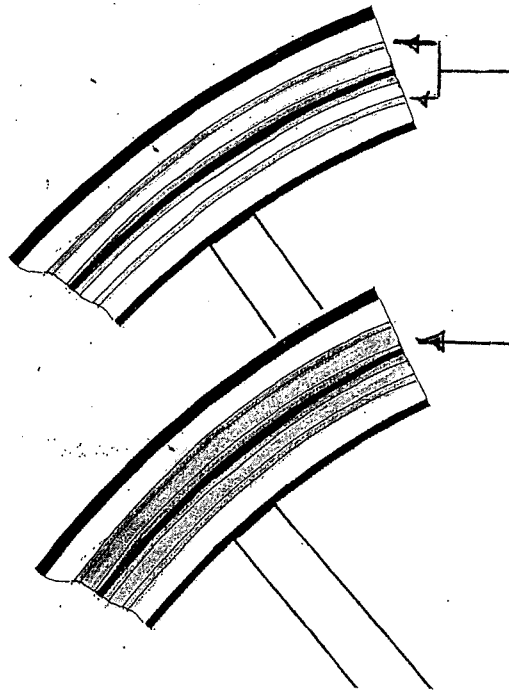

Erba' sinjali miżbughin bil-minju (li jkun oring) u wiehed (fin-nofs) iswed

Dawn il-hames sinjali jitgħattew b'passata żebgħa hamra li jghidulha "karminju". Il-karminju jkun mifqugh sew bil-verniċ biex is-sinjali ta' taħt jibqgħu jidhru.

Ir-roti tal-karozzin

IT-TBERFIL FUQ TAL-LINJA

Peress li s-servizz tat-trasport pubbliku f'Malta beda b'karozzi ta' sidien privati, kulhadd armat għal rasu u jaħdem għal fejn irid, is-sidien fittxew li jagħtu dik il-laqta individwali lill-vetturi tagħhom, jekk xejn, biex is-servizz tagħhom jintagħraf minn dak ta'

hadd iehor. Kif għidna, fil-bidu kien jitqabbd xi artist bħal Bonnici Cali, jew jekk il-karozza jkollha biss xi kitba li tirriklama xi ditta jew xi prodott kien jitqabbd xi *sign-writer*. Dari, kemm it-Tarzna kif ukoll mas-servizzi Ingliżi, kien ikun hemm hafna minn dawn is-*sign writers* jew "żebbigħa" li xogħlhom, barra t-taħlit taż - żebgħa, kien li

jiżbghu l-kliem u t-tabelli kemm abbord u kemm fl-uffiċini u l-hwienet tax-xogħol. It-tabelli tal-hwienet, qabel ma daħlu l-mezzi moderni, kienu wkoll, hafna drabi, miżbugħa minn żebbigħa li jaħdmu mas-servizzi jew it-Tarzna. Imma meta tiżjin bħal dan ma baqax iktar permess fuq il-karozzi tal-linja, l-artist inqala' l-barra, u s-*sign writer* baqa' jagħmel biss dak il-kliem li juri fuq liema linja kienet taħdem il-karozza: *Valletta - Zejtun,*

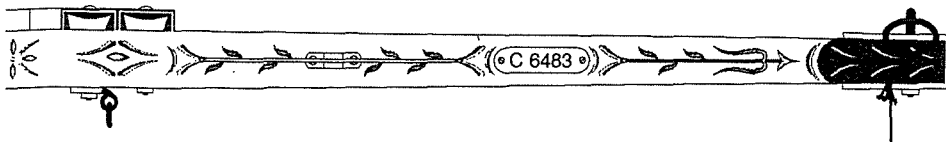

Disinn isfar fuq sfond ċelesti jew blu ċar

Valletta – Zabbar, eċċ. Imma s-sidien xtaqu xi haġa iktar, u sabu mezz biex, inkiss inkiss, dahal tip ta' tberfil jixbah lil dak tal-karettuni u l-karozzini.

Sadattant pero, dawk li kienu jberflu kienu tghallmu jiktbu. Peress li xi ismijiet, l-aktar ta' qaddisin, xorta baqghu jinkitbu (fiċ-ċokon) fuq tal-linja u fuq it-trakkijiet privati, nibet stil ta' kitba li jintgharaf u li jista' jissejjah "l-alfabett tat-tberfil". Fil-paġna li jmiss qed nirriproduċu dan it-tip ta' *font*. Dawn l-ittri kitibhomlna Joe "il-Pittur" Farrugia li joqghod Ta' Giorni. L-Imnara ghandha wkoll kampjuni ta' dan l-alfabett bl-ittri miżjuda b'dawk li jissejhu "dellijiet". Wiehed mill-kampjuni li ghandha l-Imnara hu xoghol ta' Joe Farrugia "il-Pittur", u l-iehor hu ta' Michael Saliba "Tal-Milied".

(1) L-Imnara Nru. 1, Ġunju 1978

(2) L-istorja tat-trasport pubbliku bil-karozzi tan-nar hawn Malta bdiel għall-habta ta' l-1905 meta twaqqfet il-kumpannija *The Malta Motor Omnibus and Transport Syndicate Ltd.* Fuq dan is-sugġett ara l-ktieb *L-istorja tat-Trasport f'Malta*, Guido Lanfranco, PIN, 1999

(3) L-Imnara Nru. 1, Ġunju 1978

(4) Għal hafna snin baqghet tikkira ta' dan it-tip ta' tiżjin, imma minflok fuq barra, fuq in-naha ta' ġewwa tal-karrozza tal-linja - madwar il-gabina tax-xufier - fejn is-sid dejjem kien isib post fejn iqiegħed xi statwetta, anke b'xi bozza żgħira tixgħel quddiemha, xi vażun b'xi bukkett żgħir tal-fjuri tal-plastik, ritratti tat-tigrijiet taż-żwiemel, santi ma kullimkien, posters ta' l-artisti, u l-bqija. F'Ottubru ta' l-1985 il-puluzija tat ordni li santi, stikers, statwetti, ritratti, riklami, u twaħhil iehor kellu jitneħħa minn fuq il-karozzi tal-linja. Fuq din l-ordni kienu saru protesti anke fil-parlament.

A B C D E
 F G H I J
 K L M N O
 P Q R S T
 U V W X Y
 Z Ž Ć Ć Ħ
 1 2 3 4 5 6
 7 8 9 0 ! ?

L-alfabett tat-tberfil, miktub minn Joe Farrugia "il-Pittur". Meta jitberflu fuq it-trakkijiet u vetturi ohra, dawn l-ittri jinżebghu bid-"dellijiet" kif jidher fil-kampjun tal-ġenb. L-Imnara ghandha verżjoni "Għawdxija" ta'dan it-tberfil, miktuba minn Michael Saliba "Tal-Milied".



XX-NOGHRA

Fl-ewwel kwart tas-seklu sittax, il-kapitlu tal-katidral ta' l-Imdina indahal għax-xogħol ta' tiġdid, tisbiħ, u tibdil fil-katidral ta' dak iż-żmien. Inbidel is-saqaf, saret faċċata ġdida, tqiegħed bieb ta' barra ġdid, u ġew irrangati n-navi u l-kampnar il-waħdieni li kellu l-katidral dak iż-żmien. Ix-xogħol beda fl-1518 u baqa' jkaxkar sa l-1539 u aktar. Rendikont tax-xogħol u l-ipejjeż li saru għadu jeżisti fl-arkivji, u t-tagħrif ġie ppubblikat fi ktieb interessanti bl-isem ta' *The 'Mandati' Documents at the Archives of the Mdina Cathedral, Malta 1437-1539* ta' Stanley Fiorini (1992). Fil-glossarju li hemm f'dal-ktieb (paġna lvii) jissemmew dawn il-kelmiet marbuta maż-żebgħa u l-kuluri (it-tifsir li hemm wara kull kelma ma jinstabx fil-ktieb imma hu tiegħi):

Trimintina: It-terpentina; li dari kienet issir bil-lampik ta' raża mehuda mis-siġar taż-żnuber, kellha anke uzi mediċi. Dari ġieli ntuzat bhala dlik kontra l-qamel fir-ras. Imma t-terpentina kienet tintuża l-aktar bhala *thinner* biex traqqaq iż-żebgħa u thaffef il-mixi tal-pinzell.

Blanectu: Il-bjankett; żebgħa bajda magħrufa mill-inqas minn żmien l-Eġittu tal-qedem. Bl-Ingliż tissejjah *white lead*. Jgħidu li fil-qedem kienu jagħmluha billi jittfghu il-hall ġo vażetti żgħar taċ-ċomb u jordmu l-vażetti ġo munzell demel tal-bhejjem. Id-demel jehmer u jishon, u l-vażetti taċ-ċomb kienu jitherrew u jsiru trab abjad li jkun tajjeb għaž-żebgħa. Ghalkemm aktar tard sabu mezz aħjar ta' kif jaħdmuh, il-bjankett baqa' jintuża kważi sa żmienna; sakemm wara l-gwerra ma' baqax jintuża fiż-żebgħa kummerċjali peress li ċ-ċomb hu perikoluż għall-bniedem.

Carmasinu: Il-kermes. Dan it-trab ta' kulur aħmar jiġi minn insett imsejjah *Coccus ilicis* li

jgħix minn fuq ċerti siġar tal-ballut. L-iġsma niexfa tan-nisa ta' dan l-insett jinsaħqu biex jiproduċu trab aħmar skur. Fl-1842, G.F. Angas fil-ktieb tiegħu *A ramble in Malta and Sicily*, kiteb li fil-Hdud u fil-btajjel il-Maltin kienu jilbsu barnuża hamra li kienu jiżbghuha "with the Kermes of Barbary". Il-kermes jissemma fid-dizzjunarju ta' De Soldanis *Damma tal Kliem Kartaginis mscerred fel fom tal Maltin u Ghaucin* ta' l-1759.

Zafarana: X'aktarx trab isfar mehud mix-xitla taż-żagħfran, magħruf l-aktar għat-taħwir ta' l-ikel imma li kien jintuża wkoll bhala żebgħa tad-drapp.

Dan kollu juri li kliem bħal "bjankett" u "terpentina" kienu ilhom f'halq il-poplu mill-inqas minn żminijiet medjevali, u bdew jinqatgħu biss minn ftit wara l-gwerra l-hawn. Fost kliem ieħor marbut maż-żebgħa u fi żmienna qed jinqata' nsibu il-kelma **NOGHRA**. Din hi kelma qadima semitika li kienet għadha komuni sa ftit ilu. Hasra li qed tmut.

In-Noghra hi trab aħmar skur. Kif qal tajjeb De Soldanis, in-noghra kienet tintuża minn mastrudaxxi u skrapan, imma dari kienet komuni wkoll fit-tibjied; imħallta mal-ġir u l-ilma kienet tagħti lewn hamrani skur. It-Torri l-Aħmar, ngħidu ahna, kien ikun imbajjad bin-noghra.

Il-mastrudaxxi kienu jużawha biex oġġett magħmul mill-injam ta' l-abjad (ngħidu ahna xi antiporta u anke xi tebut) iġibuh qisu tal-kawba. Kienu jhollu fuq in-nar ftit kolla "tal-holoq" magħrufa wkoll bhala "tal-mastrudaxxa". Ma' din kienu jżidu ftit trab tal-kulur kannella msejjah "terratombra", u ftit trab aħmar imsejjah **noghra**. Wara li jiżbghu l-injam b'din it-taħlita

kienu jagħtu il-"gomma lakka" biex l-injam jiġi jleqq. Il-gomma lakka (jew l-alakka) llum nafuha bhala "*shellac*". L-iskrapan kienu jagħmlu xi haġa simili u ċerti żraben ileqqu hafna baqgħu magħrufa bhala "ta' l-alakka".

Hawnhekk nixtieq ngħid li **n-noghra** u **l-minju**, ghalkemm it-tnejn trab ta' lewn aħmar, m'humieħ l-istess haġa (ghalkemm hawn min jaħseb hekk). In-noghra hi *red earth, red oxide, natural ochre, terra rossa, ocre rossa naturale*, (Fe₂O₃), trab aħmar li jinstab fl-istat naturali fil-blat; filwaqt li l-minju hu *red lead, minium, rosso di piombo, minio*, (Pb₃O₄) li, bħall-bjankett, jiġi miċ-comb.

Biex ma jintnesewx, ejjew innizlu l-ismijiet taż-żebgħa u t-trab tal-kulur kif kienu magħrufa u kif kont issaqsi għalihom m'għand taż-żebgħa sa ftit taż-żmien ilu:

Bjankett: Lead white, Bianco di piombo, Bianchetto

Ċinabru: Cinnabar, Cinabro di miniera,

Minju: Red Lead, Minium,

Noghra: Red Oxide, Terra rossa

Karminju/Kermes: Carmine, Kermes

Terratombra: Burnt Umber, Terra

d'ombra bruciata

Terra di Siena: Raw Sienna, Terra di Siena

Terra Ġerna: Raw Earth Umber, Terra gialla

Terpentina: Turpentine, Acqua di rasa

Virdirram: Verdigris

Żejt tal-kittien: Linseed oil

Hajr (biex ingabar it-tagħrif fuq it-tberfil u t-taħlit taż-żebgħa):

Felix Gauci (tal-Karettuni) minn Hal Tarxien, **Ganni u Leli Caruana** (tal-Bugann) minn Hal Ghaxaq,

Karmenu Rotin (tal-Karettuni) mill-Munxar, Ghawdex,

Joe Farrugia (il-Pittur) minn Ta' Giorni

Mikiel Saliba (tal-Milied) mir-Rabat t'Ghawdex,

Paul Saliba (tal-Busa) minn San Ġiljan,

Joe Zerafa (il-Prins) minn Hal Qormi,

Karmenu Vella (il-Buwġi), mix-Xagħra,

Edwin Ciappara (taż-Żebgħa)

mir-Rabat ta' l-Imdina,

Karmenu Azzopardi (il-Pittur)

mir-Rabat ta' l-Imdina

GĦAJDUT, QLAJJJET, U FOLKLOR FUQ IL-GREMXUL TAL-GŻEJJER MALTIN

Kitba ta' Arnold Sciberras

Disinjji ta' Jeffrey u Romario Sciberras

Matul il-medda taż-żmien, il-poplu Malti ġabar diversi għajdut u qlajjiet dwar ir-rettili kollha li jeżistu fil-gżejjer Maltin. Dan forsi minhabba l-apparenza tagħhom, u l-mod ta' kif dawn jiċċaqalqu u jikkomunikaw ma' xulxin. Hafna minn dawn il-qlajjiet huma ta' xehta negattiva u ftit li xejn għenu biex dawn il-hlejjaq ikomplu joktru fis-selvaġġ.

Dan l-artiklu se jiġbor fih dak kollu li għandu x'jaqsam ma' speċi waħda, il-gremxula, li hi waħda mid-disa' speċi ta' rettili ta' l-art li għandna fil-gżejjer Maltin. Mir-rettili kollha, il-gremxula (*Podarcis filfolensis*) hi l-unika speċi endemika għal Malta; jiġifieri li waħda bhalha eżatt ma tinstab imkien aktar fid-dinja. Meta nħarsu lejn l-għajdut li ntqal fuqha matul is-snin, jidher li hi l-favorita mal-Maltin fost ir-rettili ta' pajjiżna. Dan probabli minhabba l-ilwien sbieħ li jkollha fi żmien in-namur u għax il-bixra ta' ġisimha hija pulita u misluta meta tqabbilha ma' rettili oħra, ngħidu aħna l-wiżgħa. Il-wiżgħa hi mistkerrha wisq minhabba l-istruttura tal-ġilda tagħha u minhabba li kapaċi titla' ma' uċuh lixxi, mqar ma' ħajt imkaħħal. Madankollu għadek issib il-maġġoranza tal-poplu Malti jifixkel id-differenza bejn wiżgħa u gremxula, u mhux l-ewwel darba li ssib lil xi hadd jgħidlek li mas-saqaf tad-dar jew ma' xi lampa ta' t-triq bil-lejl hemm gremxula. Dan mhux possibli. Il-gremxula u l-wiżgħa għandhom jintgħarfu faċilment minn xulxin, u filwaqt li l-pali ta' idejn il-wiżgħa jippermettulha li titla' anke ma' xi wicc lixx, tal-gremxula jixbħu iżjed lil-pali ta' jdejna hliet li is-swaba', speċjalment ta' saqajha, huma hafna itwal u r-raba' subgħa huwa kwazi darbtejn itwal mis-swaba' l-oħra. Id-dwiefer huma twal hafna meta mqabbla mal-pala ta' l-id u tas-sieq u dan il-fatt jippermetti li l-gremxula tigr

b'dik il-veloċità enormi fix-xagħri jew fuq xi ħajt tas-sejjeħ mingħajr ma' tiżloq, filwaqt li il-wiżgħa qisha titkaxkar u tiżzegleg meta tigr ma' xi ħajt.

Fatt ieħor hu li Malta għandna żewġ speċi ta' wiżgħat u waħda mid-differenzi ta' bejniethom hija illi speċi minnhom għandha d-dwiefer fil-hames swaba' filwaqt li l-oħra għandha biss dwiefer vera fit-tielet u raba' subgħa. Il-bqija tas-swaba' għandhom difer falz jixbah hafna li tagħna. Raġuni oħra għala mal-lampi tat-toroq insibu il-wiżgħa u mhux il-gremxula hi li din ta' l-aħħar toħroġ biss bi nhar, filwaqt li il-wiżgħa toħroġ matul il-lejl peress li d-dieta tagħha tikkonsisti iżjed f'bahrijiet u nemus li nsibuhom mal-lampi tat-toroq.

Il-kuluri tal-gremxul huma mportanti hafna fil-hajja sesswali tagħhom. Meta l-gremxula jkollha l-kuluri jgħajtu, din turi li qiegħda fi żmien in-namur u f'daž-żmien tiproteġi iżjed mis-soltu t-territorju tagħha. B'dawn il-kuluri jgħajtu, l-gremxul jaraw u jagħrfu iżjed lil xulxin mill-bogħod, u jevitaw hafna konflitti speċjalment bejn l-irġiel. Meta l-kulur tad-dahar, li jkun generalment aħdar jgħajjat bi speċi ta' xibka sewda fuqu, ma jhallix l-effett mixtieq fuq gremxul ieħor, il-gremxul - speċjalment l-irġiel - jgħollu

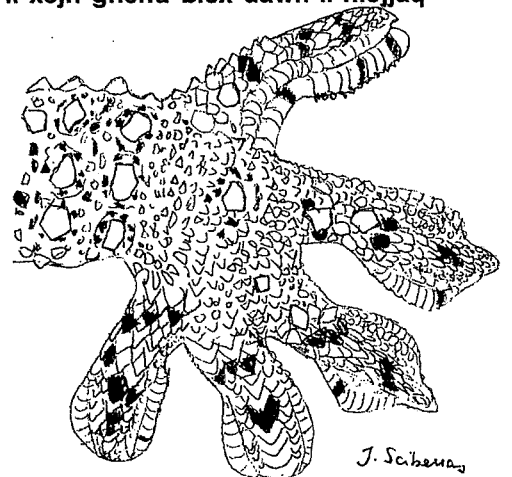

Id ta' wiżgħa tal-kampanja minn fuq

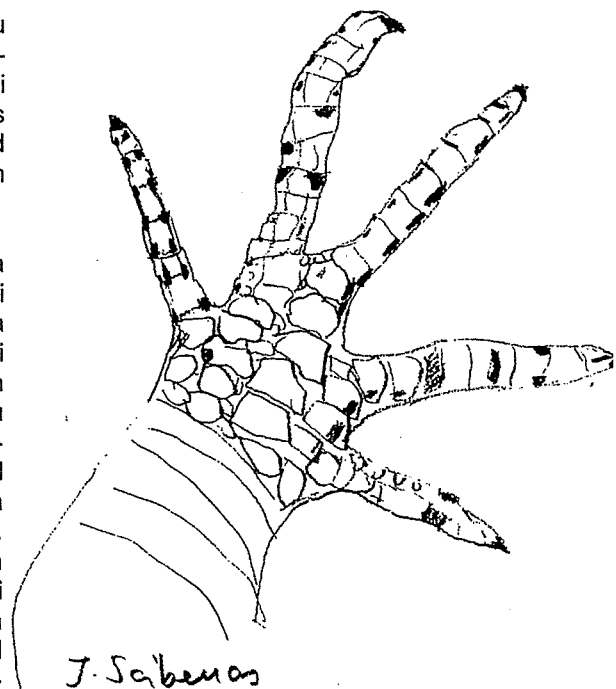

Id ta' gremxula minn fuq

għonqhom biex jidher il-kulur tiegħu. Il-kulur ta' l-għonq jiddependi mil-lokalita' fejn tgħix il-gremxula. B'dan il-mod, il-gremxul jagħtu sinjali differenti skond xi jkunu iridu jikkomunikaw. L-iżjed sinjal komuni huwa li jgħollu u jniżżlu rashom skond kemm huma eċitati, u jekk dawn is-sinjali kollha ma jaħdmux, issir għieda aggressiva li taf tiegħu madwar 75 – 85 sekonda u tikkonsisti fi għim u ġiri wara xulxin. Parti kbira mill-għieda hi pożi biex ibeżżgħu lil xulxin u rari li l-għied jikkawża xi forma ta' griehi.

Kif semmejt fil-bidu, waħda mir-raġunijiet għala l-gremxul jingħogob minn-nies hi l-ilwien li għandu, speċjalment fiż-żmien tan-namur. Dawn l-ilwien taw lil din l-ispeci ismijiet differenti f'lokalitajiet differenti ta' Malta u Għawdex. Biex nagħtu eżempju: fl-inħawi ta' Wied il-Għajn, gremxul kbir u mimli ilwien sbieħ jgħidulu S-SULTAN u jgħidulu hekk għax hu l-isbah fost dawk l-animali li huma meqjusa bħala tat-tkaxkir. Imma lejn Haż-Zebbuġ u f'ħafna lokalitajiet f' Għawdex, ħafna jsejhu lil dan ta' l-aħħar bħala l-GRINGU. L-iżjed isem popolari f'Malta għall-gremxula kkulurita huwa d-DIRBI (hawn min ukoll jgħidha DORBI). Dan l-isem jingħad li nibet minn Hal Qormi fejn sallum għadek issib ħafna nies jirreferu għalih hekk. Ħafna minn dawn in-nies jemmnu li dawn l-ismijiet li semmejt huma ta' speċi differenti; jiġifieri jemmnu li l-gremxula u d-dirbi m'humieq l-istess. Imma fil-fatt id-dirbi hu gremxula bil-kuluri jgħajtu li jkollu l-gremxul tul iż-żmien tan-namur (u tul is-sena f'postijiet fejn il-ħdura ddum fit-tul). Minbarra n-nies komuni hawn ukoll il-maġġoranza tan-naturalisti Maltin li wkoll jifxklu kif jagħrfu is-sess tal-gremxula għax draw jibbażaw l-identifikazzjoni tagħhom fuq il-kuluri. Ħafna jaħsbu li r-raġel ikun kollu lwien sbieħ filwaqt li l-mara tkun ta' lewn kannella. Dan hu żball li ntqal f'ħafna kitbiet u anke intwera f'fotografija riċenti. F'kitba minnhom l-awtur jenfasizza li l-gremxula ta' Kemmunett ma tkunx ta' lewn aħdar imma ta' lewn iswed u kannella. Dan mhux minnu għax

il-lewn aħdar li għandha din il-gremxula fir-rebbiegħa m'hawnx isbah minnu. Il-kittieb probabli li qal hekk għax dejjem żar lil dan il-post fis-sajf. Il-gremxul Malti, fiż-żewġ sessi, jbidel il-lewn fi żmien in-namur minn kannella għal aħdar jgħajjat u huwa possibli li r-raġel ikun ta' lewn jgħajjat iktar mill-mara, imma mhux dejjem ikun il-każ. Il-mara kapaċi tkun ta' lewn aħdar wkoll. Il-mara żżomm parti territorjali iżgħar minn tar-raġel imma xorta tiddefendiha minn gremxul oħra. Il-par jiddefendu t-terrorju ta' xulxin, imma dan biss waqt żmien in-namur u tul żmien it-tqala sakemm il-mara tbid. F'dan iż-żmien mhux l-ewwel darba li tara par jixxemxu flimkien.

Kien hemm bosta naturalisti li spjegawli xi forma ta' omosesswalita bejn il-gremxul. Jiddiskrivu li waqt għieda bejn l-irġiel, wiehed minnhom jaqbad lill-iehor minn dahru u jipprova jgħammru. Ġieli pprezentawli ukoll ritratti u filmat ta' dan isehh. Skond studji li għamilt jien jirriżulta li dan hu iżjed forma ta' stupru - għax il-mara ma thallix - milli forma ta' omosesswalita. Is-sessi għandhom jingħarfu billi tqabbel il-kobor u l-istatura tal-gremxul - l-ragel ikun ġeneralment ikbar mil-mara, u billi tqabbel l-istruttura tar-ras li tar-raġel tkun ġeneralment kbira u robusta filwaqt li tal-mara tkun pullita u għandha ukoll forma ta' għonq.

Wara żmien in-namur, il-kuluri jibdeu ibattu, u fis-sajf issib kważi gremxul ta' lewn kannelli biss. Dan hu għala ħafna nies miż-Żurrieq waqt li kont niġbor dan it-tagħrif qaluli li id-dirbi johroġ fir-rebbiegħa u l-gremxul hu tas-sajf.

Jekk nieħdu l-aspett tal-logħob krudili tat-tfal, speċjalment fi żmien missieri (daqs 30 – 35 sena ilu), il-gremxula spiss kienet tkun il-vittma. It-tubi tal-karozzi ta' dak iż-żmien kienu jiġġebbd u ħafna iżjed minn tal-lum. It-tfal kienu jsibu xi siġra tal-laring jew tal-lumi u kienu jieħdu minnha biċċa fergħa b'saħħitha u li jkollha forma ta' Y. Jaqbd u tubu ta' tajer ta' karozza u jaqtgħuh strippli twal u irqaq li jkunu jiġġebbd u bħall-lastiku. Maż-żewġ

trufijiet tan-naħa ta' fuq tal-Y kienu jorbtu strippla mit-tubu, u ż-żewġ strippli jintrabtu flimkien b'biċċa ġild li ħafna drabi kienet tkun xi lsien meħud minn xi żarbun mormi. Hekk kien isir dak li hu magħruf bħala **il-wadab**. B'dan il-wadab it-tfal kienu jisparaw ċomb jew żrar lejn kull haġa li tiċċaqlaq; bħal għasafar tal-bejt, xi qatgħa huttaf, wizgħat, sriep, xahmet l-art u gremxul. Lejn Hal Qormi

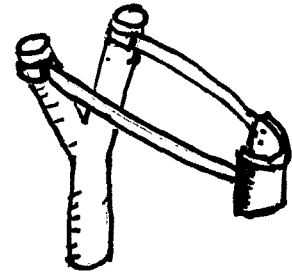

Il-wadab

speċjalment, nies li intervistajt qaluli li fi ffulithom kienu jilagħbu b'dan il-mod u l-gremxula kienet qabda prestiġjuża għax kienet ittella' l-iżjed punti f'din "il-logħba" peress li diffiċli taqbadha. Il-logħba kienet issehħ billi qabel ma jmorru jikkaċċjawha jaraw fejn huwa l-aktar post favorit għall-gremxul biex jixxemmex. Il-post jimmarkawh b'xi kulur jew b'xi ġebel żgħir mqiegħed fuq xulxin. Imbagħad jistab u jgħassu għal xi gremxula ħierga minn xi toqba u jippruvaw jolqtuha billi jisparaw fuqha bil-wadab minn ffit metri bogħod. Passjoni għar minn din kienet ta' żmien il-Ġimgħa il-Kbira meta l-gremxul kien jiġi msallab ħaj fuq salib żgħir ta' l-injam u jithalla jmut fix-xemx jew anki f'xi drabi jingħata in-nar ħaj. Ħafna minn dan il-gremxul imsallab kien jipprova jehles u jispiċċa jċarrat idej minn mal-musmar biex ffit granet wara jinstab mejjet minn xi infezzjoni jew b'telf ta' demm mill-ferita. Xi kultant kien ukoll jiġi mgħallaq biex jipprezenta lil Ġuda.

Ix-xahmet l-art ma kienx jintuża għal dan l-iskop għax għandu idej żgħar wisq biex issallbu, tqil u ma setax jiġi mgħallaq għax struttura ta' għonq m'għandux u il-gidma tiegħu hija b'saħħitha. Il-wizgħa ma kinetx tintuża ħafna għax kienu

jitqażżuha. Illum huma hafna li jiddispaċiom għal li għamlu fi tfulithom; ohrajn jgħiduha bi ftaħir u hemm min ma jinteressahx. Imnalla ma kontx ngħix f'dak iż-żmien.

Minbarra l-qtil tal-gremxul bil-wadab, it-ftal ta' dari kienu spiss jaqbd u l-gremxul haġ bi speċi ta' ngassa magħmula minn pjanta selvaġġa li tissejjaħ **hafura**. Dil-haġa hi magħrufa sew ma' l-erbat irjihiet ta' Malta, imma hafna jassoċċjaw il-hafura mal-qbid tal-gremxula, u mhux tad-dirbi, gringu, eċċ... u hemm raġuni valida għala. Il-qabda tal-gremxula kienet issir hekk: Il-hafura hi pjanta twila u rqiqa hafna li malajr titnaddaf mill-weraq li jkollha magħha biex jibqa' biss zokk aħdar twil. Tarf iz-zokk, l-iktar parti rqiqa tiegħu, kienet tintlewa u tintrabat b'għoqda hafifa biex tiġi qisha ngassa. Din l-ingassa stajt tqarribha lejn ras xi gremxula li toħroġ tittawwal 'il barra minn ġo xi toqba. Ma l-ingassa kien jitqiegħed f'it b'zieq, u dan malajr kien jiforma bħal rita rqiqa, bħal speċi ta' buzzieqa tas-sapun imma ċatta. Kif tara l-b'zieq il-gremxula tmur tilagħqu. B'naqra heffa kont iddahhal l-ingassa f'ras il-gremxula u bi skoss hafif tiġbed il-gremxula minn ġo-toqba. Jekk ma tinqabadx sewwa, l-gremxula malajr toħroġ rasha mill-ingassa u tisġiċċa. F'din il-"logħba" tissemma biss il-gremxula għax din kienet issir fis-sajf meta allura l-gremxul ikun bil-għatx. Fir-rebbiegha, meta nsibu l-gremxul fi żmien in-namur, it-temperatura ma tkunx daqshekk għolja u 'id-dirbi' ma jinqabdux bil-hafura għax ma jkunux daqshekk bil-għatx. Anke l-ikel li tiekol il-gremxula fir-rebbiegha jkollu iżjed kontenut ta' ilma. Ma' dan nistgħu nassoċċjaw il-qawl '**lahqu libsuli il-hafura**' u '**hafif daqs gremxula**'. Dawn iż-żewġ qwieli ġbarthom minn Haż-Zebbuġ, Haż Qormi u l-Marsa. Kien hemm ukoll minn qalli li l-heffa titqabbel ma' animalali oħra wkoll, mhux biss mal-gremxula.

Fir-raħal ta' Marsaxlokk, fejn baqa' hafna tradizzjonijiet speċjalment dawk marbuta mal-baħar u fejn fid-diskors għad hemm aċċent Malti qadim, smajt dawn l-

espressjonijiet: **niexef għuda**, għal xi hadd magħlub u, **misluta bħall-gremxula**, li tintuża l-iżjed għal ftaħla li tkun irqiqa u bla figura ta' mara adulta. Mill-istess raħal kif ukoll minn Birzebbuġa, smajt kemm-il darba u ikkonfermawli n-nies tal-post li jhobbu jassoċċjaw nies ta' kulur samrani mal-gremxul ta' Filfla. Smajt sajjied jgħid lil iehor "Inhraqt u ġejt iswed qisek gremxula ta' Filfla" Din il-frazi li ġejja smajtja biss fin-Nadur u jingħad li hemm biss tintuża. Meta xi hadd ikun stramb jew issibu dejjem għalih wahdu jgħidu: "dan qisu gremxula ta' Kemmunett". In-naħa tax-Xagħra hafna kienu dawk li qaluli li huma jemmnu li jekk qattus jaħtaf u jiekol gremxula dan jimrad minnufih u joghlob u f'hafna każi imut.

Il-gremxula, bħal animalali oħra, għandha sehem importanti fis-superstizzjonijiet. Filwaqt li l-wiżgħa mistkerrha u l-bahrija l-

Mellihin, sas-snin sebghin kont tara f'it gremxul fil-lokalita u din kienu jqsuha bħala risq. Illum m'għadekx issib gremxul hemmhekk hlief forsi xi f'it li n-nies stess pprovaw jerġgħu jintroduċu fil-ġonna tagħhom. Din ma sarex il-Mellieha biss imma f'hafna inhawi f'Malta. Il-popolazzjoni stabbli li hemm fl-inhawi tal-bajja ta' l-Għadira giet introdotta riċentement fis-snin disghin.

Haġa li tinkwetani fuq dawn l-introduzzjonijiet li ma jkunx xejn studjati hi li jekk xi hadd ifettillu, bħalma ġieli gara (fortunatament ma qabdux), jgħib il-gremxul minn gzejjer oħra fil-qrib, bħal ngħidu aħna Kemmuna jew Kemunett, biex jittlaqhom fil-ġnien tiegħu, dan ikun qed inigges il-ġenetika tal-popolazzjoni li teżisti fi gżiritna. Dan għaliex kull gżira ssostni popolazzjoni ta' gremxul ta' ġenetika differenti.

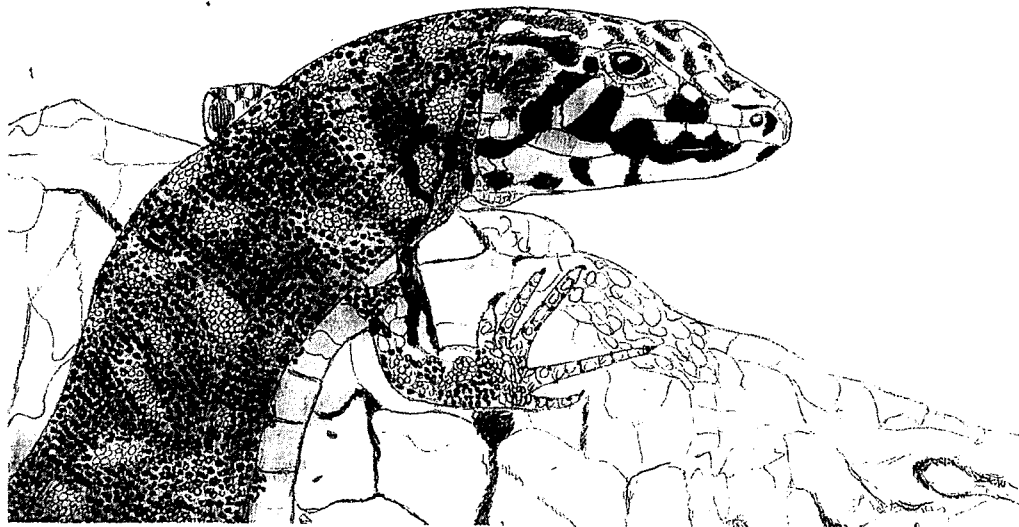

Gremxula raġel ta' Kemmunett

kbira tal-leblieb u l-bahrija ta' ras il-mewt iġibu is-saħta, il-gremxula f'hafna lokalitajiet hija meqjusa li ggħib ir-risq speċjalment f'postijiet fejn m'hijiex daqshekk abbondanti. Għal xi raġunijiet mhux daqshekk magħrufa il-gremxul ma ssibux kullimkien. Skond studji tiegħi in-naħa ta' l-irdum taż-Żurrieq tibqa' tiela' saċ-Ċirkewwa, jigħifieri l-irdum tal-Majjistral ta' Malta, ma ssibx gremxul. Skond ma qaluli hafna

L-iżjed part ta' ġisem il-gremxula li magħha hemm marbuta super-stizzjonijiet hi id-denb. Kif inhu magħruf dawn ir-rettili, biex jiddefendu ruħhom, kapaci jwaqqgħu biċċa minn denbhom. Id-denb jaqa' imma jibqa' jferfer, biex l-għadu jintilef iħares lejha u il-gremxula tilhaq taħrab għar-refuġju tagħha. Dan id-denb jagħmel xi erba' minuti jferfer, sakemm is-sistema tintefa wehidha

u ma jiċċaqlaqx iżjed. Il-gremxula mbagħad wara ftiit xhur (minn 4 sa 6 - jiddependi miż-żmien tas-sena u t-temperatura) terġa' ttella' iehor.

Għal xi raġuni mhux daqshekk ċara hafna tismagħhom iġhidu li d-denb ikun qed "jidgħi"; ikun qiegħed joffendi l-persuna jew l-annimal li kkawża din il-gerħa lill-gremxula u dan issa jifta' saħta fuqu.

Storja klassika hija l-gremxula ta' Filfla b'zewġt idnub. Irridu niftakkru kemm qalghet bombi fuqha Filfla u l-gremxul tagħha u min jaf kemm gremxul inqatlu jew intlaqtu. Id-denb, f'xi każi rari, ma jinqatax kollu ma l-impatt u s-sistema taċ-ċirkulazzjoni tibqa' intatta. Minn-naha l-oħra, xi forma ta' ferita xorta tkun saret fid-denb Dan jistimula lill-ġisem li jkabbar iehor; u għalhekk jiġu qishom zewġt idnub. Hafna drabi d-denb l-originali ikun itwal minn dak li jkun għadu kemm tela'; imma jista' jkun li maż-żmien jiġu kważi ndaqs. Għalkemm rari hafna, ġieli instabu wkoll gremxul bi tlett idnub. Dan il-fenomeno ma jiġri biss lil dawk ta' Filfla imma kull għamla ta' rettilu li kapaċi jwaqqqa' d-denb u għandu dawk iċ-ċelloli apposta biex jiġġenera iehor. Per eżempju: Malta dal-fenominu ġieli nstab ukoll fuq il-wizgħat. Min kien iżur lil Filfla f'dawn iż-żminijiet imsemmija (fi żmien il-bumbardamenti) kien ikollu iżjed ċans jinzerta gremxula b'dan il-fenomeno, allura tistgħu timmaginaw minn fejn giet din l-istorja. Iżda, huwa fatt li meta żort lil Filfla għal dan l-istudju (bil-permess) rajt persentaġġ għoli ta' gremxul b'zewġt idnub u l-bombi kien ilhom li nqatgħu għal aktar minn tletin sena. Hemm kaċċa qawwiya fuq il-gremxul mill-għasafar tal-baħar (bħall-gawwi). Imma din ta' zewġt idnub jista' jkun ukoll li għandha x'taqsam mal-kobor tal-gremxul. Il-gremxula ta' Filfla tlahhaq madwar 30cm, filwaqt li ta' Malta ma taqbiżx is-17cm. Meta tqabbel il-ħxuna tal-ġilda taħt mikroskopju ssib li ta' Filfla hija hafna ehxen. Allura jista' jkun li hafna mid-dnub ma jinqatgħux kompletament u jilhaq jitle' iehor minhabba din ir-raġuni. Ġieli issib ukoll lil minn jirreferi

għall-gremxula ta' filfla b'zewġt idnub, jiffixkilha u jgħid b'zewġt irjus. Din tingħad ukoll għall-gremxula tal-Ġebbla tal-Ġeneral. Fuq din il-gremxula ta' l-aħħar jintqal ukoll li hija ta' daqs kbir hafna u tixrob il-fungu (li m'hu xejn fungu imma pjanta parassita li wiehed mill-postijiet favoriti tagħha huwa fuq il-Ġebbla tal-Ġeneral) li bil-Malti jissejjah **Gherq Sinjur**. Hawn minn jgħidlek ukoll li din il-gremxula għandha zaqqa hamra għax tiekol biss minn dan l-gherq sinjur. Il-verita hija li din il-gremxula hija meqjusa bħala sottospeċi għaliha u għandha tendenzi morfologiċi li tkun ta' lewn hamrani min-naha ta' taħt. Hu minnu li l-gherq sinjur jerħi kulur hamrani meta tmissu, imma l-gremxula ma tkunx qed tiekol lilu iżda tkun qed tħuf għall-insetti li jkun qegħdin fuqu. Rigward il-kobor esagerat li ġieli jsemmu m'hu xejn hliet għajdut għax din il-gremxula hija biss ftiit ċentimetri ikbar minn dik li ssib fuq Malta. Din l-istorja tal-gremxula tal-Ġeneral hija msemmija u miktuba ukoll minn sa żmien is-seklu sittax u fis-snin sittin, Guido Lanfranco kkonferma dan l-iżball f'wahda mill-kitbiet tiegħu.

L-unika leġġenda li tissemma fiha l-gremxula hija dik tal-Maqluba, il-Qrendi. Hemm hafna verżjonijiet differenti ta' din il-leġġenda. Wahda li laqtet lili speċjalment minhabba il-gremxul tghid hekk: "Fejn tinstab il-Maqluba illum kien raħal b'hafna nies hżiena u mażuni, moħħhom fil-pjaċir u l-brijju u mimlijin dnubiet. Tant kienu hżiena dawn in-nies li lanqas Luċifru ma felahom u darba fost l-oħrajn tela' minn taħt l-art u qala' r-raħal b'id wahda minn postu u waddbu f'nofs ta' baħar u b'hekk giet Filfla; u l-gremxul sewdieni, ikrah (skond dak li qalli din il-leġġenda) u b'zewġt idnub huma dawk in-nies imxajtna ta' dak ir-raħal.

Il-qlajjiet u l-leġġendi li semmejna kollha kellihom l-effett tagħhom fuq kif il-Malti jħares lejn dawn il-hlejjaq li tant huma benefiċċjali għall-bniedem. L-isparar, il-qbid u (l-agħar fattur) il-bexx, fixklu u qerdu għadd kbir ta'

popolazzjonijiet ta' gremxul. Hafna minnhom naqsu drastikament jew sparixxew fix-xejn bħal f'postijiet bħal Hal Qormi fejn kont issib hafna, u illum issib ftiit. Min-naha l-oħra, f'postijiet bħal Tas-Sliema u Baħar iċ-Ċagħak il-gremxul żdied u mmansa. F'dawn in-naħat dejjem kont issib iżjed nies ta' ċertu edukazzjoni li b'xi mod beżgħu għal dawn il-hlejjaq u tghallmu li l-gremxula hi annimal kurjuż, ntelligenti u kapaċi taddatta ruħha għal ċerti bidliet. Jekk tmur f'postijiet iffrekwentati l-iżjed mit-turisti (li ngħiduha kif inhi; jibzgħu għan-natura iżjed minna) bħal per eżempju l-bajja ta' Kemmunett, issib għexieren ta' gremxul jiġru mas-saqajn, jiekol li jsib u li joffrulu n-nies bħal xi biċċa ħobż biż-żejt, butir jew xi naqra ġelat. Il-frott jitgħaxxaq ukoll bih u jekk toffrilo biċċa tadama jew dulliegħa jagħmel nofs ta' nhar jilgħab magħha.

Il-gremxul, illum (u ilu minn l-1992) hu protett bil-ligi bħar-rettili l-oħra kollha u hadd ma jista' jaqdbu, jfixklu jew joqtlu u hija tal-misthija li għadek issib xi nies li għadhom ma tghallmux japprezzawh. Ahna furtunati biż-żejjed li għandna din l-ispeċi li tinstab f'hafna popolazzjonijiet differenti endemici u jinstabu f'artna biss. Jekk nitilfu din il-ġawhra naturali tagħna nkunu komplejna nitilfu l-identita' ta' pajjiżna.

Hajr

L-ewwelnett nixtieq nibda billi nringrazzja lil missieri Mario talli mingħajr ma jaf hu kien il-persuna li nibbet dan l-interess qawwi tiegħi dwar in-natura Maltija u talli tagħni xi tagħrif dwar x'kien isir fuq ir-rettili fir-raħal tiegħu fi ffulitu. Nixtieq nringrazzja ukoll lit-tfalja tiegħi Esther u lil hija Jeffrey ta' l-għajnuna li tawni f'dan u f'xogħolijiet oħra riċenti u lil Mario Gauci fuq informazzjoni rigward dan l-artiklu u l-ospitalita' ġeneruża tiegħu waqt l-istudji tiegħi fuq dan is-sugġett ġewwa Ghawdex. Grazzi ukoll lil Profs Patrick J Schembri ta' l-għajnuna regorali li nsib minnu dwar dan is-sugġett. Hajr ukoll lil Steve Borg għall-għajnuna tiegħu f'dan ix-xogħol speċjalment fil-grammatika Maltija. Fl-aħħar u mhux l-inqas nixtieq nringrazzja lil dawk l-anzjani u rahlin kollha li issapportew l-ibbumbardjar ta' mistoqsijiet tiegħi u bil-paċenzja kollha qagħdu jweġbuni.

(Ikompil fil-paġna li jmiss)

Referenzi

- Baldacchino AE, Schembri PJ (1993) Ir-Rettli u l-Amfibi tal-Gzejjer Maltin. SSCN:Malta, +46p
- Baldacchino AE, Schembri PJ (2002) Amfibi Rettli u Mammiferi fil-Gzejjer Maltin. Kullana Kulturali 39. Pubblikazzjonijiet Indipendenza, 258pp. 10pls.
- Buonamico, G. F. (1670) Joh. Franc., Mss. fil-Bibljoteka Nazjonalni
- Bonnet Guido/Attard J. (2005) The Maltese Countryside (Vol II) PEG, 392pp.
- Gulia, Gavino, (1858) "Repertorio di Storia Naturale."
- Gulia Giov (1890) Erpetologia maltese. Il Naturalista Maltese, 1(2):14-15
- Lanfranco G.G (1955) Reptiles and Amphibians of the Maltese Islands. Malta Year Book, p.198-203
- Lanfranco G.G (1960) Cynomorum Coccineum Linn., A Maltese Historical Plant Source: Melita Historica: Journal of the Malta Historical Societyh. 3(1960)1(53-70)
- Savona-Ventura C. (no date) Reptiles & Amphibians in Maltese medical folklore. Civilization 10
- Savona-Ventura C (1990) Maltese Medical Folklore. Man and the
- Herpetofauna in Malta. A Review. Malt Med J, 2(1):41-43
- Schembri PJ (1975) Two-tailed Gecko. Malt Nat, 2(1):25
- Schembri PJ (1986) The Maltese Wall lizard Civilization 27
- Sciberras A. (2004) The Contribution of Maltese Reptiles to Agriculture. Mcast link issue 9 pg.6
- Sciberras A (2005) Reptiles - Our scaly friends. The Malta Independent. October 22nd pg.6
- Sciberras J. (2001) Mhux Ta' Filfla !!! Huttafa issue 44pg.8 Birdlife Malta

IL-HUĠĠIEĠA TA' LEJLIET SAN ĠWANN (23 ta' Ġunju 2006) FIR-RAMLA TA' BIRŻEBBUĠA

Reġghet saret il-Huġġieġa ta' San Ġwann, wara hafna snin li din it-tradizzjoni folkloristika antika kienet ilha li nqatgħet. Fuq din it-tradizzjoni folkloristika kien inkiteb hafna fir-revista tagħna l-IMNARA u dawn l-ahhar sentejn il-huġġieġa reġghet ġiet irxuxtata. Bhas-sena l-oħra, bil-ħidma tas-Sindku ħabrieġi Joseph Farrugia (aktar magħruf bħala "ir-Rikie") u bil-permessi kollha meħtieġa, il-Kunsill Lokali ta' Birżebbuġa reġa' organizza din l-attivita`. Kienet huġġieġa enormi li tqabbdet xid-disgħa ta' bil-lejl, lejliet jum San Ġwann. Kienu hafna ż-żgħażaġh li hadu nteress fiha u fit-tradizzjoni folkloristika tagħha. Qabel il-Gwerra (1939-45) ġo Birżebbuġa kienu jsiru żewġ hġejjeġ mit-tfal u ż-żgħażaġh f'lokalitajiet differenti

a.d.

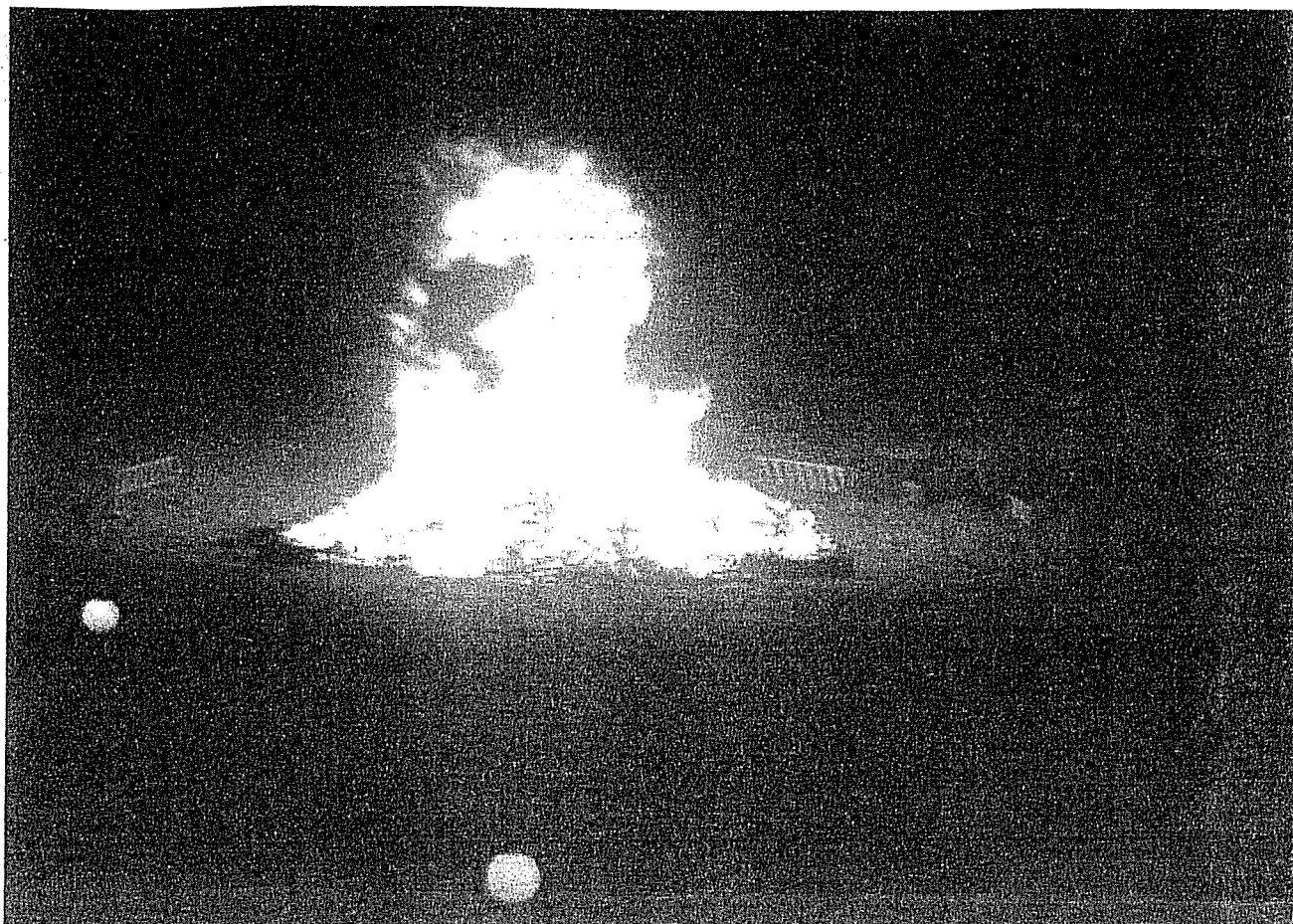

INTIETEF FOLKLORISTIĊI MILL- GĦASRI

Toni Calleja

Nhar l-24 ta' Awissu 1955 miet il-bużnannu tiegħi, Ġorġ Galea, Tal-Merkant (1864-1955). Billi minn-naħa l-waħda kien jiġi n-nannu t'ommi, u minn-naħa l-oħra kien jiġi missier ir-raġel ta' oħt missieri l-kbira – Sika, omni bagħtitni maz-zija Kelina biex niehdu bixkilla mimlija affarijiet ta' l-ikel fid-dar fejn kien għadu kif miet il-bużnannu Ġorġ.

Għadni niftakarni sejjer inċerkes, qisu l-bierah; iz-zija bil-bixkilla fidha l-waħda, u jien imqabbad ma' djulha n-naħa l-oħra. Kienet bixkilla li konna ngħidulha "tan-nefqa" jew "tar-razzjon". Kien fiha stanjata ta' l-aluminju bajda, minn lewn il-fidda, mimlija kafe jahraq u jfuħ bit-taċċi tal-qronfol u biċ-ċikwejra, imkebbha ġo xalpa tas-suf tan-nagħaġ biex ma tiksahx; ratal zokkor misrur ġo karta safra minn dawk tat-tiben (Malta kienu jgħidulhom "taz-zokkor"), u xi nofs tużżana kagħak taz-zokkor magħġuna bil-qxur tal-mandolina, mimlija ġulgġien u hlewwa, mghottija b'sarvetta bajda magħmula bin-newl, b'faxx ikhal minsuġ bil-hajt ta' l-Ingilterra fuq żewġt iġnub.

Fl-Għasri kien hemm id-drawwa li minn meta jmut xi

hadd, sa ma jsir il-funeral, il-bieb tad-dar jinżamm imbexxaq, anke bil-lejl, għall-kumdata tal-viżitaturi li jkunu ġejjin u sejrin. Meta wasalna nbuttajna l-bieb u bqajna dehlin ġewwa. Iz-zija għajtet bil-mod, minn taht l-ilsien, u tlajna t-taraġ għal fuq is-setaħ, fejn laqgħuna wliedu Minka u Pawla, skunslati għal mewt ta' missierhom, avolja kien bniedem kbir, fuq id-disgħin.

Kemm Mikiel Anton Vassalli (1) kif ukoll De Soldanis (2) isemmu l-kelma **GHAŻA** fid-dizzjunarji tagħhom. Aquilina, fid-dizzjunarju tiegħu *Maltese English Dictionary* jgħid li tirreferi għal drawwa qadima li issa spiċċat – *disused custom*. (3) Imma did-drawwa kienet għada teżisti żgur sa tfuliti, fis-snin ħamsin, frahal twelidi, l-Għasri.

It-Tagħżija hi l-ghoti ta' l-ghomor u l-kondoljanzi lil min ikun mietlu xi hadd. U aktar minn hekk, id-drawwa li n-nisa f'dar il-mejjet, għal tmint ijiem shaħ, ma jqabbdux nar biex isajru. It-twemmin kien li n-nar tad-dinja kien iżid it-tbatija tan-nar tat-tisfija tal-purkatorju. Ta' l-inqas sasnin ħamsin, familja li kien imutilha xi hadd kien jintbagħtilha l-ikel id-dar mill-qraba, mill-ħbieb u mill-ġirien, biex tisjir ma jkunx hemm għalfejn isir, ta' l-inqas sa kemm idum il-katavru d-dar. In-nisa ta' dik id-dar mhux biss ma jsajrux għal xi jiem, imma lanqas biss jixirfu mill-bieb 'il barra jekk mhux għall-knisja jew qadi ieħor ta' bżonn kbir. Għalhekk il-bixkilla mimlija bl-ikel li

bagħtet omni maz-zija Kelina. Dari, il-kotra tan-nies kienu jithallew imutu d-dar għax dik li xi hadd minn niesek imutlek l-isptar, xejn ma kienet tinżlilhom tajjeb. Kienu jibżgħu li n-nies idoqqu bihom u jgħidu: "Ara mank żammewh id-dar; bagħtuh l-infermerija (l-isptar) biex jehilsu minn taħbitu!" Issa dan mhux talli li ma kien ikun minnu xejn, anzi, min jaf dawk li jkunu jbejtu miegħu b'liema qsim il-qalb kienu jiddistakkaw ruħhom minnu. Kontra d-dhul l-isptar, imma l-aktar fl-inkurabbli (kif kien jissejjaħ dari l-isptar tax-xjuħ), in-nies kellha stigma qawwija wisq.

ĊOFF ISWED MAL-BIEBA TA' L-ISTANGA

Malli l-moribond imut, u s-Saċerdot – li min jaf kemm ikun ilu jassistih – ibierek il-katavru, xi żewġt irġiel minn ta' ġewwa kienu jakkumpanjawh lura d-dar. Ma kinux iħalluħ imur lura waħdu għax mat-triq seta' jkun ittantat mid-demonju. Il-ħsieb kien li billi l-qassis kien f'pika max-xitan (jew ma' *Sbatna*, kif kien jissejjaħ) biex jirbaħ dik ir-ruħ għal Alla, issa li l-mejjet ikun għamel mewta tajba, ix-xitan ta' l-infern, tellief u avvelut, kien jaf jagħtih xi fastidju! Il-Kappillan ta' l-Għasri Dun Karm Vella (1951-1965) kien jemmen wisq b'hekk, u kont noġħa nisimgħu jirakkonta fuq iz-zuntier fuq dawn il-hwejjeġ. Issa halliha li mbagħad bil-lejl kont noqgħod nibza'!

Hekk kif tghaddi l-hasda li ġġib magħha l-mewt, dlonk kienet tibda tithejja l-ghorfa jew kamra li fiha jkun se jitqiegħed il-mejjet qabel il-funeral. Kienu jitneħħew l-inkwatri u l-mobbli ż-żgħar, fil-waqt li għamara inqas maniġġenti kienet titgħatta b'lozor bojod. Il-pumi u l-ħabbatiet kienu jinqalgħu minn mal-bibien ta' barra b'sinjal ta' viżtu. Aktar lejna, flok jaqilgħu il-pumi bdew jagħmlu

ôff kbir iswed mal-bieba ta' l-istanga, kif ghadhom sal-lum. Lejn nofs is-snin hamsin tas-seklu li ghadda, wasal l-Ghasri r-Redifusion u hafna kienu dawk li dahhluh f'darhom. Imma bhala sinjal ta' viztu, meta jmutilhom xi hadd kienu jergghu jaqilghuh mill-aktar fis. Issa halliha li din spiss kienet tkun skuza tajba biex jiffrankaw il-pagatella tieghu!

Fil-knisja ta' l-Ghasri, bhala turija ta' rispet, ghall-funeral kien jitneħħa l-ward kollu ta' fuq l-artal, u l-kanipew u l-ventartal kienu jagħmluhom ta' lewn vjola.

F'dak li hu ilbies, in-nies kienet tagħmel il-viztu billi xxidd hwejjeġ ta' kulur iswed, l-aktar in-nisa. L-irġiel kienu jilbsu jew faxxa sewda, jew sempliċi dabra sewda mehjuta mal-komma. Anke f'dan kienet tidhol il-klassi soċjali. Il-faxxa kienet għall-puliti, u d-dabra sewda għan-nies komuni. Drawwa li illum spiċċat kienet li l-irġiel ma jqaxxrox leħja għal żmien twil, bhala turija ta' vistu u niket. Ohrajn kienu anke juri żdingar fi hwejjigħom u fil-mod li jilbsu biex juru dan in-niket. Dawn is-sinjali ta' luttu, l-aktar dik li ma jqaxxrox il-leħja, ilhaqtha sewwa fl-Ghasri ta' tfuliti.

IL-KEFEN, IT-TWIEBET U I-GHASSA MAL-MEJTIN

Nifhem li fl-Ghasri t-tkeffin kien isir minn dawk ta' ġewwa. Min ma kienx assolutament jinjala', x'aktarx li kien isib xi ħniena, imma dejjem min-nies ta' ġewwa stess.. Ghax jekk min jagħmel dax-xogħol, jigiġieri min kien ikeffen, ma kienx ikun ta' ġewwa, n-nies kienet titmezmez minnu u tiskartah. Ara kemm hu hekk, ċertu raġel mill-Ghasri, bejn

b'karita' u kemm biex idahhal dik il-pagatella, beda jerfa' l-bandiera tal-mejtin; jigifieri l-istandard ta' xi wahda mill-fratellanzi li hemm fir-rahal. Inzerta li dal-proxxmu kien bejjiegh il-melħ, u meta n-nies saret taf bil-biċċa tal-bandiera, in-negozju naqsu tant li l-istandard kellu jtilqu. Intant, fl-Ghasri ta' tfuliti, in-nisa kienu jitkeffnu bl-iswed minn rashom sa saqajhom; u l-irġiel bil-kunfratija u l-muzzetta tal-fratellanza tagħhom, għax kwazi lkoll kienu fratelli – jew f'tar-Rużarju, jew f'tas-Sagrament.

Imma biż-żmien kollox jinbidel: Fil-Bullettin (4) tal-Hadd, 24 ta' Jannar, 1971, il-Kappillan gab din in-nota: "Dahlet id-drawwa sabiħa fir-rahal tagħna li l-mejtin (nisa) jitlibbsu l-ABJAD flok l-ISWED. Drawwa sabiħa li għandna nżommuha. Illum l-abjad aktar jaqbel mal-liturġija tal-mejtin". Fl-istess Bulletin, il-Kappillan kien gab din-nota qasira: "Skond tagħrif li wasilna dan l-aħħar, l-ghassa mal-mejtin bil-lejl

(fiċ-ċimiterju) inqatgħet għal kollox". Nifhem li dan kien il-mod diplomatiku li bih il-Kappillan ried iwassal lill-parruċċani tieghu t-tmiem tad-drawwa ta' l-ghassa ta' bil-lejl mal-kadavri, wkoll fiċ-ċimiterju.

Kien hemm ordni li d-dfin ma setax isir qabel jiskorru l-24 siegħa fuq il-mewt, u jekk il-hin kien jiskadi wara nżul ix-xemx, id-dfin kien ikollu jistenna sa l-ghada. Ćirka l-1965, wara l-Konċilju Vatikan II, sar possibli li l-quddies isir ukoll wara nofsinhar, u l-funerali ma baqghux isiru biss in-naħa ta' filghodu. Anzi, bil-mod il-mod, il-funerali bdew isiru wkoll filghaxija, bid-difna ssir minnufih, wkoll jekk f'xi każi rarissimi ma jkunx ghadda hin biżżejjed. U illum illaxkaw tant affarijiet fejn jidhlu l-hajjin, għax għandna nkunu stretti fejn jidhlu l-mejtin?!

Fi tfuliti, il-funerali, mill-knisja għaċ-ċimiterju kienu jkunu akkumpanjati mill-pulizija tar-rahal, li kien jimxi fuq quddiem nett. Imma ċ-ċimiterju ma kienx jidhol. Kien joqghod skjerat qisu brill hada l-bieb u waqt li t-tebut jghaddi minn quddiemu kien isellimlu. F'pajjiżna, id-dfin fit-twiebet mhix xi haġa li tmur lura hafna. Fl-antik, għalkemm din m'hix xi haġa li niftakar jien, id-dfin kien



L-irġiel kienu jilbsu dabra sewda mehjuta mal-komma

biss il-katavru mgeżwer f'liżar. M'għandix iż-żmien eżatt, imma nifhem li m'ilux żmien kbir. Familji meqjusa bħala tat-tajjeb kien ikollhom speċi ta' tebut (li fil-kitba jirreferu għalih bħala "mejjilla") id-dar biex jużawh kull meta tinqalghalhom il-htieġa. Wara li jgħorru fih il-mejjet, mikxuf, sal-post tad-difna, kienu jerġgħu iġibuh magħhom lejn id-dar. Fi Triq Għammar kien hemm il-familja, ta' Gużepp Ta' Fixkiela li, minkejja li kien għadda l-użu tiegħu, it-tebut (jew mejjilla) żammewh xorta waħda. Niftakar kont rajtu meta kont zġhir. Kien tebut iswed li aktar kien jixbah lil xi branda jew katalett milli kif nafuh illum. Kien bis-saqajn u bil-lasti biex jingarr fuq l-idejn u mhux jintrefa' fuq il-kitfejn.

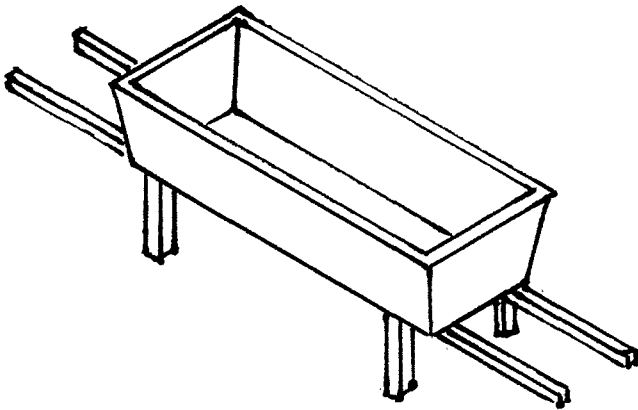

IL-BUĊĊETTI TA' I-ERWIEH

Id-devozzjoni lejn l-erwieh tal-purkatorju minn dejjem kienet kbira. Il-Konċilju ta' Trentu, fl-4 ta' Diċembru, 1563 kien qal hekk: **"Billi l-Knisja Kattolika, mgħarrfa mill-Ispirtu s-Santu, u wara li segwiet il-kitba ta' l-ghorrief tagħha, għallmet, u anke issa f'dan il-Konċilju, li hemm il-Purgatorju u li l-erwieh jiġu meghjuna bit-**

talb tal-fidili hajjin, u aktar bis-sagrificċju ta' l-artal, dan il-Konċilju jobbliga lill-isqfijiet jgħallmu d-duttrina tal-Purgatorju lill-fidili kull-imkien." Fl-Għasri ta' tfuliti, fost id-devozzjonijiet kollha, kienet tispikka dik lejn l-erwieh tal-Purkatorju. Kienet devozzjoni hajja li konna ngħixuha b'mod kostanti. M'inix qed nirreferi għall-quddies li kien jitqaddes, jew għas-smiġh tiegħu b'suffraġju tagħhom. Lanqas ma jien qed nirreferi għall-invokazzjonijiet li r-raħlin kienu jgħidu għalenija waqt it-tokki ta' kull filgħaxija "ta' l-imwiet", wara l-barka sagramentali. Nifhem li dix-xorta ta' devozzjoni kienet tiffjorixxi f'kull rokna tal-gżejjer Maltin.

L-Għasrin kellhom devozzjoni partikolari lejn l-erwieh abbandunati, b'mod speċjalment dawk tas-sacerdoti, l-erwieh ta' Wied Għammieq (5), l-erwieh iġġustizzjati – l-aktar dawk bla htija, l-erwieh tal-benefatturi tal-knisja ta' l-Għasri, l-erwieh ta' l-imgharrqin u ta' dawk li mietu mirdumin fost l-oħrajn. Fil-Knisja Parrokkjali, in-naħa tal-"Bieb tan-Nisa", mal-pilastru taht l-ghaxar

stazzjon tal-*Via Sagra* kien hemm kaxxa zġhira ta' l-injam maqsuma f'żewġ kompartamenti. Fihom kien hemm disgħa u disgħin buċċetta tonda tal-kartun daqs it-takki ta' l-iskartoċċ ta' l-ixkubetta u eżatt bħal dawk tat-tombla, innumerati f'sekwenza. Fuq ir-riħ tagħha kien hemm gwarniċ imdaqqas b'kitba ġo fih mifruxa fuq żewġ kolonni, b'disgħa u disgħin invokazzjoni. It-tabella ta' ġol-gwarniċ, jew l-avviż, kienet waħda li tistieden għat-talb b'suffraġju ta' l-Erwieh, li kienet intestata:

GHAMIL TA' MĦABBA BIEX JIĠU MFARRĠIN L-ERWIEH IMQADDSA TAL-PURGATORJU.

Kull waħda mid-disgħa u disgħin invokazzjoni kella numru u kienet turi daqstant kategoriji differenti ta' erwieh. L-ewwel waħda, f'ras il-lista, kienet: **Għal dawk l-erwieh li l-iżjed habbew 'l Alla.** L-aħħar waħda kienet: **Għall-erwieh kollha tal-Purgatorju.** Is-sebgha u disgħin invokazzjoni l-oħra kienu varjati għall-aħħar. Hekk, per eżempju, insibu dawk l-erwieh li kienu devoti ta' Ġesu Sagramentat; u b'kuntrast magħha, dawk li kienu f'it għażzenin fil-ħwejjeġ t'Alla; dik ir-ruħ li l-aħħar li dahlet fil-Purgatorju; dik li se toħroġ l-aħħar; dawk l-erwieh li kienu jsemmu l-isem imqaddes t'Alla fil-batal; dawk li kienu jgħallmu d-duttrina, dawk li kienu jtkellmu bla qies, u dawk li habbew is-skiet; dawk li hadmu għall-fidwa ta' l-ilsiera; għall-oħrajn li kienu jbatu minħabba l-gula; dawk li naqsu fit-trobbija ta' wliedhom; dik ir-ruħ li l-mistrieħ tagħha l-aktar li jagħti gloriya 'l Alla; u nibqgħu sejrin hekk.

Mela n-nies ta' l-Għasri, hi u hierġa mill-knisja, speċjalment in-nisa u t-tfal, kienet terfa' buċċetta mill-kaxxa u wara li jaqraw in-numru kienu jikkonsultaw it-tabella biex jaraw għall-liema erwieh kienu se jitolbu. Imbagħad dik il-lejla stess kienu

IL PURGATORIU.

Ara il Giustizzia t'Alla.

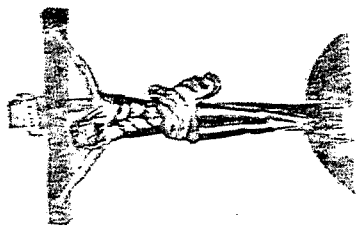
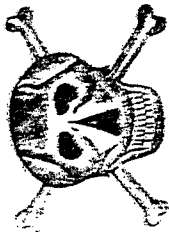

1. Sgur.
2. Darba.
3. Meta?

"Jena infarrug' l-erwieh, għaliq degnu vjenditlija al santu meta jidher fil glorja." S. AUG. DION.
 "L'aur il Purgatoriu min imat' il qurranja t'Alla, qeru imtebbgha jcu anchi bl-ankas lija vengjati jell-ghana m-imbawta penitenza ebif imsa." BERT. BOEN.

Uiehed kuddiem dan l-inquatu jisthalil li ke'd jisma l-erwieh mill habs taħhom temporali b-lehen seriu igneldulu

"Pellegrin n-irran, illob għadha u dhab għadha u qerri bla dubiu lejn bharna qgħadient l-mendha jell-ghana u b'lehen seriu li tceppandana qphobbi b'kallha viltja u bla habs taħhom kollu u il proccmu bharna in farsa. Oh, b'kallha u qerri ma jistghaw j'fana eħremu Alla jgħadient b'kallha u qerri in bill h-erwieh.

Għalhecc mill carita' jtkankal li joffri il piaghi ta Għall-ghall-erwieh, li tassenzalhu il polza, b-dan il mod li-

Giusizzia l-Alla, noffriex il piaghi divini ta huna Gesù Cristu b'lex taħhalla b'entiment qhad-dhabiel kollha ta dauna l-insara fidall mejtin. Hecc leħen.

Taħt din ta-tabella tiddendet caxxa bil poloz mill-utehed anll milja

1. Għall-erwieh, li ta' d'inja h-erwieh bl-oppri għall mejtin.
2. Għall-erwieh, li għallim id-durina n-sampa.
3. Għall-erwieh, li eħrem devoti tal korb ta' Gesù.
4. Għall-erwieh, li ta' xi kura jill Maria SSona.
5. Għall-erwieh, li sellmu ix-xjira ta S. Michiel Arcanglu.
6. Għall-erwieh, li eħrem devoti tal-Batista jen ta S. Giussepp.
7. Għall-erwieh, li eħrem devoti ta xi appostlu.
8. Għall-erwieh, li s-sacerdoti u tar-religjosi kollha.
9. Għall-erwieh, li hadam għall-foħra.
10. Għall-erwieh, li xerxer ta' t'ojjeb.
11. Għall-erwieh, li talbu għall-agonizzanti.
12. Għall-erwieh, li meta m'għajr sacramenti.

51. Għall-erwieh, li ta' parvi liżin appostlu.
52. Għall-erwieh, li hadu seħem fis-sewte tar-ohrajn.
53. Għall-erwieh, li hien miż-żmiton taħhkom.
54. Għall-erwieh, li ma tghommox xi negħda.
55. Għall-erwieh, li ta' seandlu eħrem il eħerħ.
56. Għall-erwieh, li għidbu b'lex jgħamle il gid.
57. Għall-erwieh, li eħerħ bla b'żom difetti ta l-ohrajn.
58. Għall-erwieh, li tassu eħrem ta għad.
59. Għall-erwieh, li iddisprezzan serik q'ghoir.
60. Għall-erwieh, li ma talbu maħfra lil min ingurjan.
61. Għall-erwieh, li m'għarfx il benefattari taħhkom.
62. Għall-erwieh, li ma taux h'as gust lil h'aktiem.

Tabella ohra bit-talb għall-erwieh. Din tinsab fil-knisja tal-Qalb ta' Gesù fin-Nadur, magħrufa wkoll bhala "Ta' Karkanja". M'hijex qadima daqs dik li tinsab fil-knisja parrokkjali ta' l-Ghasri. L-Imprimatur mogħti fil-Kurja ta' Malta mill-Kan. P. Galea Vic. Gen. igib id-data tat-18 ta' Dicembru, 1929.

13. Ghall-erwiech, li dimbu bi-tamm tall keru.
 14. Ghall-erwiech, li kattu chion zogjed, jen floeghin.
 15. Ghall-erwiech, li ma naxx feollox il-Providenza.
 16. Ghall-erwiech, li tghaxxku b-xi għnid ta' għinuhom.
 17. Ghall-erwiech, li għasfu il-proxximu biex idalifku.
 18. Ghall-erwiech, li m-għacesux is-sens ta-xgħam.
 19. Ghall-erwiech, li iecqianu billi huogjeg tall fedli.
 20. Ghall-erwiech, li eakdu is-sionu ill-għid.
 21. Ghall-erwiech, li ma harrux l-oceanu tal-zoni.
 22. Ghall-erwiech, li m-għacesux il-cursat.
 23. Ghall-erwiech, li m-kedni bid-difendi tall-proxximu.
 24. Ghall-erwiech, li għamtu rezistenza li-s-sugur.
 25. Ghall-erwiech, li approvan azjoni hazina.
 26. Ghall-erwiech, li harru is-sallit "Alla".
 27. Ghall-erwiech, li zammew li-bijet vanti jen mailli.
 28. Ghall-erwiech, li ma zarrux il-mordta.
 29. Ghall-erwiech, li għamtu due li ma jidax il-hom.
 30. Ghall-erwiech, li tan beort due li-chion dubin.
 31. Ghall-erwiech, li xaku li menti għand-dieku.
 32. Ghall-erwiech, li nżun is-sensi b'fimi disordinat.
 33. Ghall-erwiech, li ma naxx esempju tajjeb.
 34. Ghall-erwiech, li tan xhud talz for li-proxximu.
 35. Ghall-erwiech, li zammew il-vanagloria.
 36. Ghall-erwiech, li reddisprezzaw xi hej għusur tar-r.
 37. Ghall-erwiech, li ma rellux meret għall-xi dnuh mejjur.
 38. Ghall-erwiech, li ma raux il-Cristu Feall-proxximu.
 39. Ghall-erwiech, li feblgħu riħhom għall-xi gid temporal.
 40. Ghall-erwiech, li sħon jiskartu xi artiċolu tall fedli.
 41. Ghall-erwiech, li xaku li m-lemmex hej l-Alla.
 42. Ghall-erwiech, li hindu indispost xi sagrament.
 43. Ghall-erwiech, li ma nżaux kies fill-Idieb jen fir-Enji.
 44. Ghall-erwiech, li siffu b-ingħax zogħta.
 45. Ghall-erwiech, li xaku li meut illi xi harr.
 46. Ghall-erwiech, li jgħandicaw hazin arti indifferenti.
 47. Ghall-erwiech, li abbużaw bis-sot-għajet iugħhom.
 48. Ghall-erwiech, li iderservaw ir-resoluzzjoni.
 49. Ghall-erwiech, li nkded b-innitlu fedli.
 50. Ghall-erwiech, li ma tringrazzawx l-Alla Feollox.
 63. Ghall-erwiech, li ma oprimux b-intenzjoni reħta.
 64. Ghall-erwiech, li għanzew il-biborja għall-xi sens tal-għisem.
 65. Ghall-erwiech, li apposta harru lejn stampi oxxoni.
 66. Ghall-erwiech, li forhu bid-dien tal-leħruja.
 67. Ghall-erwiech, li inxew tal-fiecolt.
 68. Ghall-erwiech, li narku joll-għid fl-Għisem.
 69. Ghall-erwiech, li m-għadnux il-proxximu.
 70. Ghall-erwiech, li iderservaw dmirjeħhom.
 71. Ghall-erwiech, li sammu xi hejta il-hom stress.
 72. Ghall-erwiech, li chionu u-xobtu iż-zogjed.
 73. Ghall-erwiech, li ma sarrux il-hinon iugħhom.
 74. Ghall-erwiech, li xaku in-nisa ta l-ohruja.
 75. Ghall-erwiech, li seugħu u ma iecoroggeux.
 76. Ghall-erwiech, li għall-biżta chisru il-hej "Alla".
 77. Ghall-erwiech, li harru jold iugħost ta huogjeg misgħuba.
 78. Ghall-erwiech, li harru tal-xi-gejurja iecorvta min-hom.
 79. Ghall-erwiech, li m-għamdux due li medte il-hom.
 80. Ghall-erwiech, li flixxu jekħom b-xi dnuh.
 81. Ghall-erwiech, li kraw colbu prohibi.
 82. Ghall-erwiech, li haddnu fil-Festa.
 83. Ghall-erwiech, li oprimu bid-dubju tal-ill-hazun.
 84. Ghall-erwiech, li irricorvew għand-sal-hinon.
 85. Ghall-erwiech, li harrbon biss ill-om harr-hom.
 86. Ghall-erwiech, li m-aznux mozz biex ma jidmbox.
 87. Ghall-erwiech, li ma harrux is-samm tal-Għisem.
 88. Ghall-erwiech, li eakdu carita b-vendetta.
 89. Ghall-erwiech, li kærku fl-azun jen fill-choil.
 90. Ghall-erwiech, li abbużaw tal-ill-bżonn tall-proxximu.
 91. Ghall-erwiech, li għajre bid-difendi nħammli.
 92. Ghall-erwiech, li chisru xi sigriet avdāt.
 93. Ghall-erwiech, li harru billi għewru il-proxximu.
 94. Ghall-erwiech, li ma zammux seħio fil-corta.
 95. Ghall-erwiech, li seurew tal-hom għall-gid ta l-ohruja.
 96. Ghall-erwiech, li inerbeggen il-hazun bid-dalk.
 97. Ghall-erwiech, li sħan jidvultu mal-lokura.
 98. Ghall-erwiech, li ma tanx carita fill-bżonn.
 99. Ghall-erwiech, li għamtu gid għall-harr fed-linja.
 100. Ghall-erwiech, li għamtu correzzjoni b-vendetta.

joffru talb speċjali b'suffraġju tagħhom.

Il-ħabib tiegħi il-Mons. Professur Dun Ġużep Bezzina jgħid li suppost kont terfa' l-buċċetta mill-kompartiment tax-xellug u tqeghidha f'dak tal-lemin. Jgħid li saħansitra fxi knejjes kien hemm vleggħa biex tindika dan. L-iskop kien li f'kull ċiklu kien isir talb għal kull kategorija ta' erwieh. Imma fl-Għasri jien dil-vleggħa qatt ma rajtha u qatt ma smajt lil hadd isemmiha. Imma bil-fidi qawwija li niesna kellhom fit-talb, il-biċċa kienu jifhmuha illi bit-talba li tgħid u bl-ispustament tal-buċċetta minn kaxxa għal oħra kont tehles ruħ mill-Purgatorju u ttellagħha l-Ġenna!

Fl-Għasri ta' f'it snin ilu l-illitteriżmu kien komuni, u allura erħilna lilna t-fal, imzattin kif konna, wara l-ewwel f'it lezzjonijiet tal-Malti fi *Standard 1* ma' Miss Tabone, nippruvaw nispellu sakemm b'ħafna tlaqliq jirnexxielna naqraw il-kategorija ta' erwieh li taqbel man-numru tal-buċċetta. Konna nieħdu battikata, għax barra li konna għadna prinċipjanti, it-tabella kienet miktuba bl-ortografija l-antika, mhux dik kif stabbilita mill-Għaqda tal-kittieba tal-Malti fl-1924, u li allura konna nistudjaw aħna. Wara kollox, jekk ma kienx isehħilna naqrawha, ma kien ikun ġara xejn għax, brikkuni li konna, konna nivvintaw waħda minn żniedna jew inċamaw xi waħda li nkunu lhaqna tgħallimna bl-ament.

Niftakar darba wiehed tifel li nzerta li kellu l-fama ta' qarquċu li, bi żball, "l-erwieh ta' l-Abbandunati" qraha "l-erwieh ta' l-indannati" u Peppa

ta' Tewma tatu daqqa ta' għonnella b'kemm kellha saħħa u b'saħħa kbira qaltlu: "**L-indannuti d-dimunju mhux l-irwieh, imsiekin!**" Sewwa jgħidu: tini l-fama u ixhetni l-baħar. Imsejken ta' tifel ... il-filagu kissru l-bajd! Minkejja li jien u hu konna ġgħilidna fuq l-artal fuq min minna se jagħmel in-navetta taċ-ċensier waqt il-Barka, tħassartu għal dik id-daqqa hekk intortament. Fejn tafu xi tfaqqigħa għamlet!

F'pajjiżna, dan it-talb għall-erwieh bil-buċċetta u t-tabella hu antik ħafna, tant li n-*Nihil Obstat* fuq il-kopja li għadha teżisti fl-Għasri, mogħtija mill-Kan. Salv Cumbo, Cens. Theol, iġġib id-data tal-31 ta' Awissu, 1874. Barra minn hekk din id-devozzjoni hija mzejna b'mitt ġurnata indulgenza, applikati għall-erwieh tal-Purgatorju, mogħtija mill-Papa Piju IX (1846 – 1878).

DMUGH L-ERWIEH

L-annati ma jixxibhux. Hemm minnhom xotti bħall-frawli, u oħrajn miblula daqs marden jgħum ixxamplat fiż-żejt tal-musbieh! Fi snin xotti, kien isir ħafna talb għax-xita fil-knejjes u wkoll fid-djar. Għan-nies ta' l-Għasri, li kienu fil-maġġoranza bdiewa, biex ma ngħidx irrink, ix-xita kienet il-ħajja jew il-mewt. L-inxief jikkawża biegha fqira u għalhekk matmura qasira. Il-familji riedu jgebbdu u jgħewżu kemm jifilhu biex il-ftit li jkollhom ilaħqilhom sal-ħsad ta' l-istaġun il-ġdid. F'bosta okkażjonijiet, l-aktar dawk irżiti u msikkmin, jġifieri magħluba u dgħajfa, dan-nuqqas ta' nutriment

kien jikkawża l-mard, u xi drabi wkoll il-mewt.

F'dawk is-snin ix-xotti fejn il-wiċċ kien ingħazi, jġifieri jkun qed imut bil-għatx, u kienet tagħmel xi tikka xita qisha ferħ naħal, kemm taħsel it-triq, l-antenati tagħna hawn l-Għasri kienu jirreferu għal dox-xita bħala "dmugh l-erwieh". B'dan kienu jridu jfissru li l-erwieh tal-Purgatorju, biex iwiegħbu talbhom, minn-naħa tagħhom kienu qed jitolbu u jibku quddiem Alla biex jibgħat din ix-xita tant meħtieġa fuq l-art niexfa. Dik ix-xita tkun id-dmugh ta' l-erwieh waqt li jkunu qed jinterċedu għalihom quddiem it-tribunal divin!

TIFFRISKA I-ERWIEH BL-ILMA TAL-BIR.

Il-kult ta' l-erwieh fl-Għasri kien tant b'saħħtu li lanqas temmen x'kienu jaslu jagħmlu n-nies biex jissuffragawhom. F'nofsinar, meta x-xemx haddiela kienet tkun fil-karga tagħha, iz-zija Kelina Calleja (1895-1977), Alla jagħtiha l-Ġenna, kienet timla bomblu ilma frisk mill-bir tal-bitha u, minn fuq il-pala t'idha, kienet troxx ħafna minnu fit-triq, quddiem il-bieb, u fis-setaħ ta' quddiem l-għorof, waqt li tinvoka t-talb 'l Alla b'suffraġju ta' l-erwieh. Hawn l-Għasri qatt ma rajt lil hadd aktar minbarra z-zija Kelina jipprattika din id-devozzjoni. Imma l-ħabib tiegħi Anton F. Attard, il-folklorista ewlieni Għawdx, jgħid li din id-drawwa kienet ipprattikata wkoll ir-Rabat t'Għawdex. Nissuspetta li z-zija Kelina għabitha l-Għasri mir-Rabat, fejn għamlet aktar minn kwart ta' seklu infermiera, l-aktar fil-*Victoria Hospital* – l-isptar il-qadim ta' Pjazza San Franġsik.

IS-"SANTI TAL-MEWT" FL-GHASRI

Bħal kull haġa oħra ġdida, fl-Għasri, s-santi tal-mejtin damu biex qabdu. L-ewwel santa ta' din ix-xorta kienet dik li saret b'tifkira tal-Viċendarju

Dun Ġużepp Vella li miet nhar il-15 ta' Lulju, 1911. Imbagħad kellhom jghaddu tmintax-il sena oħra biex giet it-tieni waħda – tifikira ta' Roża Saliba (tal-Bajdi) li mietet nhar id-29 ta' Marzu 1929. Imbagħad jerga' kellu jgerbeb diċenju iehor biex xi hadd jistampa t-tielet waħda – tifikira ta' Ġużeppi Zammit (Peppi ta' Ramond; missier Dun Ġużepp) li miet nhar it-2 ta' Settembru, 1939.

Bejn il-bidu tat-Tieni Gwerra Dinjija (1939-1945) u l-1990, temp ta' ċirka nofs seklu, fl-Għasri għandhom xorti saru għoxrin tifikira b'kollox. Issa, mill-1990 'il hawn, dawn is-santi splodew u kienu biss il-waħdiet li ma għamlux.

- (1) Vassalli, M.A. *Ktyb yl Klym Malti mfysser byl-Latin u byt-Talyan*. Romae, 1796
- (2) De Soldanis, G.F. Agius, *Damma tal Kliem Kartaginis mscerred fel fom tal Maltin u Għaudcin*. 1750, 4 volumi. Manuskritt
- (3) Aquilina, Joseph, *Maltese English Dictionary*. Malta, 1990, 2 volumi
- (4) Lejn l-aħħar tas-snin sebgħin tas-seklu l-ieħor, f'Għawdex beda johroġ fuljett jismu BULLETTIN li kien jitqassam fil-parroċċi kollha. Kienet tiehu hsiebu l-Kummissjoni Kateketika li kienet tinkludi fih tagħrif u materjal tajjeb. Imma l-parroċċi ndividwali kellhom post fejn iżidu tagħrif u materjal iehor indirizzat direttament lill-parruċċani tagħhom.
- (5) L-erwieh ta' Wied Għammiq huma dawk mitfuna f'ċimiterju l-Kalkara li jmur lura sas-sena 1837 meta Malta nħakmet minn epidemija tal-kolera. Minhabba li l-fortizza tar-Rikażli ma baqgħetx tintuża għal skopijiet ta' difiża, biddluha bhala rikoveru għax-xjuħ. Dawn ġew ilkoll imniġġsa millmarda u l-katavri tal-vittmi, madwar 855, indifnu f'ċimiterju li rranġawh apposta. Hekk kif spiċċa l-flaġell, bdiet devozzjoni qawwija lejn dawn l-erwieh u kull l-ewwel Tnejn tax-xahar bdew isiru pelligrinaġġi lejn dan iċ-ċimiterju.



Icoleom hniena minni, ainvnu intom
o hbieh tighi. *Giob.*

TIFCHIRA GHAZIZA
TAS-SAC. DON GIUS. VELLA,
LI FIL GħASRI, GħAL 36 SENA
HADEM GħAL GID TA L'ERUIEH,
NGħAR L'GħERBA 5 TA LUGLIU 1911,
UARA MARDĀ L'IZIED KALILĀ,
HALLĀ DAN IL UIED TAD-DMUĖ
BIT-TAMA LI IGAUDI LIL
CREATUR TIGHU.

R. I. P.

{ Ġesù għatih il mistrieħ ta dejjem }
{ (Ind: ta 7 suin u 7 quarantini) }



ID-DAUL TAL GENNA
O KALB HANINA TA ĠESÙ
GHAMEL LI JIDDI
FUK IR-RUH KADDISA TA
ROSA SALIBA
TA 77 SENA

MOĖHNIA BIS-SAGRAMENTI
SA I' AħħAR NIFS TA HAJJTA
MARBUTA MAL VOLONTÀ T' ALLA
GHALKET IL GħAJNEIN TAħHA
GħAL DAN IL WIED TAD-DMUĖ
NHAR IL GIMĖHA IL CBIRA
29 TA MARZU 1929
F'CASAL GħASRI - GħAUDEX
MIBCHIA MIN CULHAD.

Ġesù, Maria, Ġiuseppi
Ind. 7 suin u 7 quar.

Collox għaliċ o Kalb Sagratissima
ta Ġesù. *Ind. 300 ġivnata.*



Laudato si mi Signore
per sora nostra morte...corporale.

ALLA CARA MEMORIA

DI

GIUSEPPE ZAMMIT

SERENAMENTE SPIRATO

NEL 50MO ANNO DI SUA ETÀ

A. C. GħASRI

ALL'ALBA DEL 2 SETTEMBRE 1939

La sposa, i figli, i genitori, i fratelli, ed
i nipoti, domandano ai loro parenti ed amici
una prece per il loro caro estinto.

Ġesù, Maria, Ġiuseppe.
(Ind. 7 anni e 7 quar.)

IT-TAQBIL FOLKLORISTIKU F'BORMLA U TAGHRIF DWARU

(It-tieni parti)

Angelo Dougall

Fil-kitba tieghi li dehret fil-harġa numru 29 ta' l-Imnara (Vol.8, Nru.2, 2005) kont għidt li dak it-Taqbil li kien isir fil-Kottonera, l-aktar f'Bormla, daż-żmien donnu li ma baqa' hadd li għadu jaf jagħmlu. F'din il-kitba nixtieq inkompli nagħti tagħrif fuq kif kien isir, u fuq ir-regoli (bla miktuba) tieghu.

Dan it-Taqbil folkloristiku, li fi tfuliti kont nisma' l-aktar f'Bormla, kien qisu għana mingħajr kitarri, u għana mingħajr ma dak li jkun jgħolli lehn u bil-mod li jgħollu lehinhom l-għannejja. Madankollu, xorta kien taqbil "spirtu pront".

Hafna nies fil-Kottonera kienu jistmerru l-għana. F'dawk il-bliet kien hemm xi nies f'it jew wisq sofistikati, mogħtija għall-mużika klassika/romantika, u l-għana kienu jqisuh bħala tal-bdiewa, tal-kampanja, ta' l-irhula, ta' l-irziezet u tat-titottli (il-hwienet tax-xorb il-baxxi). B'daqshekk ma jfissirx li għol-bliet tal-Kottonera l-għana Malti ma kienx isir. Fil-fatt kien isir f'hafna postijiet. Ġieli saru rapporti fl-għases tal-pulizija, u ġieli dehru xi ittri ta' kritika fil-gazzetti. Imma l-għana xorta baqa' jsir, fil-hwienet tax-xorb u fit-toroq. Xi drabi kien jitwaqqaf għax jinqala' xi tilwim u għied u jkollha tidhol il-liġi. Għal xi nies, l-għana kien vulgari u jdejjaq. Tassew li mhux kull min jiftah halqu u hangrietu hu għannej! Xi whud mill-għannejja kellhom lehinhom żgarrat u li jsawwat u

jdejjaq il-widna. In-nies l-aktar li kienu joġġezzjonaw kien għal dak l-għana nigġiezi li kien iġib it-tilwim u l-għied.

Imma dan ma nistgħux ngħiduh għat-Taqbil folkloristiku li qed niktib dwaru; taqbil li kien isir bil-kwiet u bla ma jagħti fastidju lil hadd. Kien isir fuq l-għatba tal-bieb ta' barra jew f'xi bitħa nterna, għad-difa u l-frisk ta' xi għaxija sajjija. In-nisa tad-dar kellhom it-Taqbil tagħhom. Kien jgħaddi minn generazzjoni għall-oħra u jitgħallmuh bl-ament. Xi nisa tad-dar, imdawra b'uliedhom jew bil-qraba jew bil-ġirien, meta ma joqogħdux ipaċċu bejniethom, kienu jehdew b'dat-Taqbil, biex jgħaddu ż-żmien sakemm jasal il-hin għar-rużarju u għar-raqda ta' matul il-lejl. Dak iż-żmien kien hemm ċertu riġpett għall-kwiet tal-ġirien minhabba l-għeluq ta' l-ambjent, f'dak l-iffullar u t-trassis ta' djar u kerrejiet, fejn kien hemm it-trabi, x-xjuħ u l-morda reqdin jew jistrieħu.

IL-BARRAMA TAS-SIGARRI U T-TAQBIL.

Diga' ktib li l-brim tal-faxex tat-tabakk biex jinħadmu s-sigarri kien xogħol monotonu, ripetittiv u mekkaniku. Is-sigarri kienu jinħadmu bl-imqietta - il-barrama kienu jithallsu skond kemm jobormu sigarri. Għax-xogħol kellhom bank magħmul apposta bil-garżelli, u fil-fabbrika kien ikun hemm jahdmu daqs hmistax-il lavranta. Nannti Vitor, "il-prinċipala" kienet taħdem tqatta' l-weraq tat-tabakk tal-Virġinja f'faxex tal-wisa' ta' sigarru. Nannti kienet taf il-hajja tagħhom u tal-familja tagħhom, u kienet tagħdirhom fil-problemi u tghinjom kif tista'. Il-hajja morali ta' żmien ir-Regina Vittorja baqgħet tiddomina l-hajja ta' kuljum anke wara tant snin mill-mewt tagħha. Kienu żminijiet oħra!

Donnu li dan it-Taqbil kien "endemiku" għal Bormla biss. F'dawk is-snin ta' tfuliti u f'hajti kollha, qatt ma smajtu mkien iehor. Kif faqqet dik il-gwerra qalila, u ħarbtet u ferrxet lin-nies tal-Kottonera ma' Malta kollha, qatgħet u qatlet min jaf kemm folklor, legġendi, drawwiet u għajdut li kienu magħgħuna man-nies ta' dan il-lokal. B'hekk hafna mill-folklor tal-Kottonera ntilef darba għal dejjem.

KIF KIEN ISIR IT-TAQBIL

Kien hemm individwi tabilhaqq gwappi u maħluqin għat-Taqbil. Fosthom kien hemm min kellu lehn u tajjeb ukoll għall-għana. It-Taqbil kellu r-regoli tiegħu bla miktuba. Kienu jzommu s-sugġett li jintgħażel u t-Taqbil isir fuq l-istess sugġett. Kienet tidhol xi daqsxejn tal-pika, u xi mhatri kienu jsiru wkoll. Ma kinux jippermettu ripetizzjoni tal-kliem imqabbel. Ta' tifel li kont, kont nibqa' mistagħġeb kemm dawn in-nies kienu jafu jqabbli! Xi kliem 'l hinn u 'l hawn kien ikun qadim, bħal "mitralja", u jien ma kontx nifhmu.

It-Taqbil kien qisu maratona ta' min iqabbel l-aktar, u kien jinhtieg vokabularju vast. Biċċa xogħol iebes meta tqis li kolloxx kien isir "spirtu pront". Fost il-barrama tas-sigarri li kienu jahdmu fil-fabbrika ta' nannti kienu jagħtu d-dritta lil Zolli tas-Sajjed għax hi kienet meqjusa li kellha l-akbar esperjenza u l-aktar li kienet taf tqabbel.

L-GHAŻLA TAS-SUGĠETT

Is-sugġett kien jintgħażel bi ftehim bejn il-qabbiela. Kien hemm hafna minn fejn tagħzel: id-dar (l-aktar sugġett favorit), il-hut, il-fjuri, l-ikel/tisjir, il-kċina, u kull haġ'oħra li kienet tiġi f'moħhom. Jiddeċiedu u jibdwew. Fil-biċċa l-kbira kienu jkunu Zolli tas-Sajjed u Ċensa l-Kalora; l-aktar tnejn kapaċi.

It-Taqbil kien isir ukoll fid-djar waqt il-ħasla, u kien jieħu preċedenza fuq l-għana, għax kif diga' spjegajt, minbarra li l-għana kien xi f'it mistmerr, kien hemm ir-riġpett għall-kwiet.

Is-sura tat-Taqbil kien hekk (u din kienet regola):

L-ewwel tibda **Zolli:** A
Tkompil **Ċensa:** A
Terġa' **Zolli:** B
Tagħlaq il-kwartina **Ċensa:** B

Tibda l-kwartina **Ċensa:** A
Tkompil **Zolli:** A
Terġa' **Ċensa:** B
Tagħlaq **Zolli:** B

Terġa' tibda **Zolli:** A

... u jkomplu sejrin hekk.

Semmejt li fit-taqbil ġieli daħlet il-pika u saru l-imħatri. Fil-każ li wahda ma ssibx kelma taqbel u tissuggerilha wahda l-qabbiela l-oħra, ta' l-ewwel kienet tagħti sigarru milli tkun barmet lil tat-tieni. Xi drabi kienu jargumentaw bejniethom u l-barrama l-oħra kienu jagħmluha ta' mħallfin. Madankollu kulhadd kien jibqa' habib u kienu jkomplu bit-taqbil. L-argumenti kien jinqalghu fuq kliem bħal "ċana", li tista' tffisser kemm biċċa għodda tal-mastrudaxxa u kemm dak il-fdal li johroġ mill-injam waqt l-inċanar.

Meta kont inkun il-fabbrika ta' nannti, kont immur fil-bieb tal-kamra tal-lavanti fejn in-nisa jkunu jibormu s-sigarri fuq il-bank tax-xogħol tagħhom. Ċensa l-Kalora u Zolli tas-Sajjed kienu jaħdmu faċċata ta' xulxin u għalkemm kienu rivali fit-Taqbil u fl-ghana, kienu hbieb sewwa, jiftiehm u jingwalaw bejniethom. It-tnejn kienu nisa tal-familja, mdaħhlin fiż-żmien, u kienu jaħdmu biex jaqilghu dik ix-xi haġa *extra*. Kont noqgħod fejn il-"Ma Vitor" (nannti Vitor) tkun tista' tarani waqt li kont noqgħod nisma' lil dawk in-nisa jghannu. Kultant kont inhossni nidhol fija nnifsi bil-misthija x'hin Zolli kienet tghidli: "Ejja qalbi halli nbusek wahda!" u kienet tinfexx tqabbilli xi għanja biex tfaħharni biha. Mit-taqbil bqajt niftakar xi ffit strofi li ktibthom snin ilu meta l-memorja kienet għadha friska.

**Domna m'hix midalja,
Xkubetta m'hix mitralja,
Xemgha m'hix blandun,
U bodbod m'hux muntun.**

**Żiemel m'huwiex hmara,
Dota m'hix ghamara,
Labra m'hix minċott,
U min jibni mhux ihott.**

**Xurban m'huwiex fis-sakra,
Tilqima m'hijex dakra,
Legliegi m'hux sakranazz,
U nemex m'humieq għazz.**

**Xabla m'hix ximitarra,
Bomblu m'huwiex ġarra,
Għekierex m'humieq
bebbux,
U min hu għama m'huwiex
trux.**

**Il-ħażin m'huwiex is-sewwa,
Min hu barra m'huwiex
ġewwa,
Il-hin għamel u l-hin sar,
U issa nbewġu lejn id-dar.**

AKTAR TAQBIL

Dari, fil-hwienet tas-snajja' tat-Tarzna Rjali ta' Malta kien ikun hemm min jiddeletta sewwa bit-taqbil spiritu pront li kienu jsawru fuq is-sengħa tagħhom. It-taqbil kien isir fil-hin ta' l-ikel. Kien taqbil fuq is-sengħa tal-haddieda, tal-mastrudaxxi u l-haddiema ta' l-injam, li dari kienet is-sengħa l-aktar imfittxija fil-bini tal-bastimenti u l-qxur tal-baħar.

Barra t-tarznari kien hemm familji li kellhom ġo djarhom hwienet tal-manifattura, dik li fl-Ingilterra tar-Regina Vittorja kienu jsejnhulha *cottage industry*. Hawn Malta kellna hafna minnhom: ebbanisti, haddieda, skrapan, ħajjata, kunzara, sillara, bennejja, eċċ. Fuq dawn is-snajja kien isir it-taqbil ukoll.

L-ARGNU (bl-Ingliż *Capstan*)

Fit-Tarznari dari kien jithaddem hafna l-argnu. Madwar il-baċir kien hemm l-argni li magħhom jitqabbd u ċimi hoxnin u ta' saħħa sabieq bil-mod il-mod jingibed xi bastiment għal ġewwa l-baċir u jitqieghed fuq il-posti. Kien xogħol iebes u ta' qsim id-dahar li kien ihalli l-haddiema ta' l-argnu mifluġin. Fl-Ingilterra kienu jitqieghdu fuq l-argnu xi daqqaqa jħanxru l-vjolin waqt id-dawrien. Hawn Malta kienu jinqdew b'nies li leħinhom kien ċar u jwassal biex jaraw li x-xogħol isir sewwa u bil-galbu. Fost dawn l-irġiel niftakar lil wieħed li kien joqgħod l-Isla, imma kien minn Bormla, laqmu "l-Bronk" – Leli (Manwel) Casha, raġel ta' statura kbira, samrani, leħnu sod, ċajtier, dħuli, idaħħak u ferrieħi. Kellu ħabta għat-Taqbil, u waqt id-dawrien u t-tħaddim tal-argnu, xogħol li barra li kien iebes kien ukoll monotonu, Leli kien joqgħod jgħaddi kummenti ċajtier u jqabbal biex b'hekk jehda lill-haddiema. Hafna drabi kien ikun fi dwett mal-haddiema stess u jinbixhom biex isibulu kelma taqbel ma' xi kelma li jkun qal fit-taqbil tiegħu. B'dan il-mod kien ihaffef it-toqol u t-tbatija tax-xogħol fuq l-argnu. Il-Bronk ma kienx wahdu; kien hemm xi nies oħra li wkoll kienu jagħmlu dan. Fis-snin għoxrin ġot-tarzna ġiebu ferrovija biex tintuża għall-ġbid tal-bastimenti għal ġol-baċiri, u l-argnu ma baqgħax jintuża għal dan l-iskop. B'hekk inqatgħet tradizzjoni oħra marittima.

It-Taqbil kien ikun fuq hafna suġġetti. Imma l-aktar fuq il-mistieri, ħidma u snajja' tat-tarzna. F'dawk il-hwienet tax-xogħol kien ikun hemm uħud li jiddilettaw bit-taqbil biex bih jehdew waqt il-ħidma.

Id-disinn fil-paġna li jmiss juri l-haddiema qed ihaddmu l-argnu.

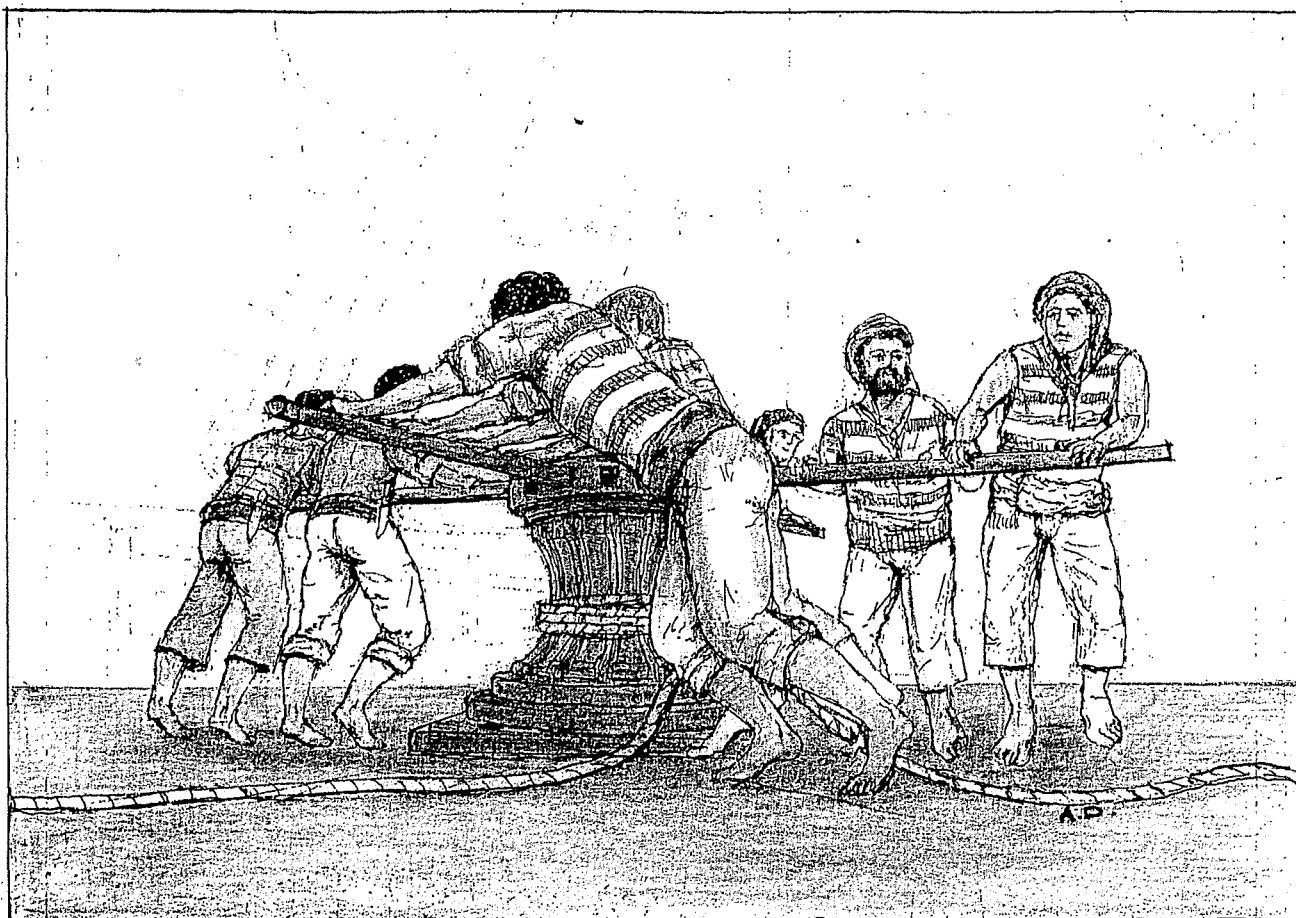

TAQBIL FUQ IS-SENGHA TAL-MASTRUDAXXA.

Din it-taqbila galhieli missieri:
John Dougall fl-1949:
Bormliż li f'żghozitu kien jahdem ta'
Mastrudaxxa.

Buttar m'hux mastrudaxxa,
Senduq m'huwiex kaxxa,
Garzella m'hix kexxun,
U gula m'hix bastun.

Balla m'hix bettija,
Tieqa m'hix gallarija,
Ġonta m'hix mincott,
U barmil m'hux patalott.

Lexxuna m'hix mannara,
Ġarruta m'hix tajjara,
Lostru m'hux verniċ,
U nkwatru m'hux gwarniċ.

Mejlaq m'huwiex mola,
Mazza m'hix mazzola,
Manku m'huwiex għant,
U mgħallem m'hux lavrant.

Loġġ m'huwiex persjana,
Tarġa m'hix indana,
Il-ponta m'hix ir-ras,
U travu m'hux pastaż.

Paspartun m'huwiex burdura,
Ġana m'hix serratura,
Gabarre m'huwiex tilar,
U granpun m'hux musmar.

Xifa m'hix berrina,
Mus m'huwiex sikkina,
Żgorbja m'hix furmatur,
U skultura m'hix lavur.

Sellum m'huwiex skaluna,
Kanape m'huwiex pultruna,
Puntal m'hux seratizz,
U l-goff mhux mastizz.

Parank m'hux tarjola,
Arblu m'hux antinjola,
Mazzetta m'hix martell,
U riegla m'hix invell.

Pedestall m'hux bradella,
Grada m'hix purtella,
Vina m'hix ingropp,
U mżegleg m'huwiex zopp,

Skalda m'hix xulliefa,
Barraxa m'hix haġġiefa,
Panneġġ m'huwiex panew,
U kanolla * m'hix trowew

Morsa m'hix morsetta,
Siġġu m'hux banketta,
Bank m'huwiex bankun,
U skwerra m'hix kartabun.

Rixtellu m'huwiex xatba,
Ġatar m'huwiex haġba,
Sega m'hix munxar,
U serrieq m'hux denb il-far.

Raspa m'hijjex lima,
Kont m'huwiex stima,
Dahar m'hux snien,
U min hu biežel m'hux għażzien.

Tinda m'hix kannizzata,
Ġenb m'huwiex faċċata,
Gabina m'hix kamrin,
U trapan m'hux rebekkin.

Romblu m'hux lembuba,
Gabbana m'hix gabuba,
Guva m'hix gallinar,
U tqalfit m'huwiex xkatlar.

Zokk m'hux injama,
Qasba m'hijjex qama,
Linja m'hix pulzier,
U palk m'huwiex plancier.

Koxxa m'hix xambrella,
Tavla m'hix tabella,
Zokklu m'hux battent,
U liçi* m'hux punent*.

Vit m'huwiex skorfina,
Qanniç m'huwiex vetrina,
Habel m'hux kurdun,
U kaless m'hux karettun.

Armarju m'hux xtilliera,
Dendiela m'hix spalliera,
Xifer m'huwiex lant,
U kawba m'hix linjusant.

Sodda m'hix kruçetta,
Gradenza m'hix twaletta,
Mejda m'hix artal,
U fejn hu mimli m'hux battal.

Qafas m'hux kajzella,
Komodina m'hix skambella,
Simna m'hix tbewwiq,
U fejn hu oħxon m'hux irqiq.

Tarağ m'hux skalapiza,
Fil m'hux çaççiiza,
Saqař m'hux suffett,
U nterzjar m'hux arkett.

Çana m'hix varloppa,
Stokk m'huwiex stoppa,
Wiçç m'hux qieğħ,
U l-imkisser m'huwiex shiħ.

Hanek m'huwiex xoffa,
Susa m'hijjex moffa,
Kamla m'hix tmermir,
U rbit m'huwiex tismir.

Raff m'huwiex xkaffa,
Skala m'hix staffa,
Wara m'hux quddiem,
U kull bidu ghandu t-tmiem.

AKTAR TAQBIL MINN BORMLA

Din it-taqbila kien qalhieli Mikiel Agius, Bormliż, fl-1971. Kienet titqabbel bejn ommu Ġovanna u l-ğara tagħha – ġhalkemm dawn ma kinux jaħdmu bħala barrama tas-sigarri. In-nisa tad-dar kienu jħobbu jqabblu bejniethom. Is-suğgett hu l-ħut li kienu jaraw jew jixtru mis-suq ta' Bormla. Fl-Isla wkoll kien hemm is-suq tal-ħut fix-xatt hdejn il-pont tal-laneç, mat-telgha ta' San Ġiljan.

Brodu m'hux aljotta,
Çerna m'hijjex spnotta,
Gringu m'hux pağell,
U çervjola m'hix tumbrell

Sparlu m'hux imsella,
Kaħlija m'hix sawrella,
Rizzi m'hux imħar,
U siçça m'hix klamar.

Murina m'hix sallura,
Tqaddid m'hux salmura,
Kavall m'hux gattarell,
U gandoffli m'hux arzell.

Sargu m'hux aççjola,
Fanfru m'hux mazzola,
Lampuka m'hix awrat,
U lizz m'hux pixxispad.

Rajja m'hix rondinella,
Vopa m'hix arznella,
Hamiema m'hix garnaw,
U aringa m'hix bakkaljaw.

Qalfat m'hux gallina,
Inçova m'hix sardina,
Bubin m'humieħ barbun,
U mulett m'hux mazzun.

Awwista m'hix qarnita,
Dençi m'hix mazzita
Çippulatu m'huwiex bonn,
U trilja m'hijjex tonn.

Gabdoll m'hux kurazza,
Marlozz m'hux çippullazza,
Haddiela m'hix buxiħ,
U ħut tal-wiçç m'hux ħut tal-qieğħ.

*KANOLLA: fuçħa jqieğħdu l-istatwa għat-tiżjin tal-festa; kelma djalettali.

*LIÇI: Tip ta' njam iebes li jintuza fil-bini tal-bastimenti. BI-Ingliż: *Holm's Oak*

*PUNENT: Ukoll tip ta' njam iebes li jintuza fil-bini tal-bastimenti. BI-Ingliż: *Pine*

It-Toponomastika t'Ghawdex:

Id-Dwejra u l-inhawi ta' madwarha

Alex Camilleri

Wara li fl-aħħar żewġ hargiet ta' "L-*Imnara*" tajna titwila l-ewwel lejn il-gżira ta' Kemmuna u mbagħad lejn it-tarf ta' Malta (sewwasew L-Aħrax tal-Mellieħa), issa jmiss lil Ghawdex. Se nkunu qed nithaddtu dwar id-Dwejra. Din il-biċċa mill-kosta Ghawdxija ssahhar kemm lill-Maltin kif ukoll lit-turisti, u tabilhaq giet ukoll proposta ufficjalment bħala wirt dinji (teknikament imsejha "Candidate UNESCO World Heritage Site") minhabba s-sbuħija naturali u l-importanza ġeoloġika u ambjentali tagħha. F'dan l-artiklu se nitfgħu harsitna lejn xtut mill-isbaħ minfudin minn għerien kbar, lejn sisien għoljin li jdawruhomm kemm mit-tramuntana kif ukoll min-nofsinar, lejn il-widien fondi li jferrgħu għal go l-inhawi, u lejn forum ta' l-art tassew partikolari. Bħalma se naraw, Id-Dwejra hija wkoll waħda mill-ogħna rkejjen fejn tidhol it-toponomastika. Ma jonqsux lanqas xi kelmtajn antiki li tista' tghid għadhom hajjin biss fl-ismijiet qodma tal-post, u hemm saħansitra xi żewġ leġġendi ċkejknin ukoll.

It-Tieqa u ż-Żirka

Tista' tghid li kull min iżur id-Dwejra jibda l-mawra tiegħu mill-parkeġġ tal-karozzi li hemm taħt il-kappella pjuttost għida ta' Sant'Anna. Minn hawn minnufih tintlemaħ waħda mill-aktar veduti famużi t'Ghawdex: **It-Tieqa**, imsejha wkoll **It-Tieqa tad-Dwejra** biex tingharaf minn oħra bħalha (It-Tieqa ta' Wied il-Mielah) li tinsab fil-limiti ta' l-Għarb. Dawn iż-żewġ "twieqi" (għoljin xi tmien sulari l-waħda) huma l-akbar arkati naturali f'Ghawdex, u fil-bqija tal-Gzejjer Maltin tiżboqhom biss il-

Hnejja li hemm hdejn Wied iż-Żurrieq. Mhux ta' b'xejn li r-ritratti sbieħ tat-Tieqa tad-Dwejra spiss narawhom għall-bejgħ bħala kartolini, għalkemm ta' min ighid ukoll li t-Tieqa l-oħra ta' Wied il-Mielah illum isservi bħala bokka tad-dranagġ, frott ta' proġett tas-sittinijiet li rnexxielu jhassar wiehed mill-isbaħ pajsagġi ta' pajjizna! Jekk tqabbel ir-ritratti li ttehdū matul l-aħħar tletin sena tintebaħ li fis-snin sebgħin It-Tieqa tad-Dwejra tidher soda u tixbaħ lil bieb bil-blata ċatta, filwaqt li wara t-tmeninijiet hadet għamla ta' hnejja bis-saqaf għat-tond u bi għnub irqaq. Dan minhabba li t-Tieqa tad-Dwejra qed tiġġarraf biċċa biċċa. Tassew hasra, iżda huwa fatt magħruf li dawn l-iskulturi naturali għandhom għomor li xi darba jintemm ukoll, peress li l-mekkanizmu naturali li johloqhom fl-aħħar mill-aħħar jispiċċa biex jeqridhom hu stess. It-Tieqa rat il-bidu tagħha meta l-qilla tal-baħar miftuħ bdiet tghawwar għar kbir għol-blat żonqri, u billi sabet ras irqqa (**L-Ixprun**, spiss indikat hażin fil-mapep bħala "Dwejra Point") nifdet minn naħa għall-oħra. Il-mewġ kompli jiekol il-blat u b'hekk it-toqba li fformat baqgħet dejjem tikber sa ma saret kif nafuha llum. Iżda mbagħad maż-żmien is-saqaf beda jċedi wkoll, meghjun mhux f'it mill-mewġ qawwi tal-majjistral li hawnhekk jaf ikun tal-waħx. Xi ritratti juru l-Ixprun nofsu mgħaddas taħt mewġ m'ogħla tliet sulari li jsawtu minn kull naħa...x'ma titheżżixx it-Tieqa! Aktarx li meta s-saqaf tat-Tieqa jaqa' għal kollox, it-tarf ta' l-Ixprun jisfa' maqtuġ bħala skoll irqiq u għoli mifrud mill-art.

Ma jistax jonqos li t-Tieqa tislef ukoll isimha lill-inhawi ta' madwarha. Fuq il-blat għoli ta' warajha (**Fuq it-Tieqa**) tikber is-sempreviva (*Helichrysum melitense*), xitla salvaġġa li tinsab biss fil-punent t'Ghawdex madwar id-Dwejra. Hawn ukoll jidhru xi kalati (*cart ruts*) antiki, kif ukoll **Il-Borġ tas-Salvatur** li huwa l-fdal ta' kappella medjevali li ilha sekli shah imġarrfa. Llum, għajr xi haġar kbir fil-post, għad baqa' biss l-isem, filwaqt li l-inkwatu titulari tal-kappella jingħad li qiegħed fil-knisja ta' l-Għarb. Minn Fuq it-Tieqa hemm veduta li saħħrek iżda li ma tghoddx għal

min jibza' mill-gholi, għax din l-art għolja b'sisien weqfin fuq iż-żewġ għnub qisha xoffa dejqa li tiffred il-hofra fonda ta' **Il-Qawra** mill-baħar miftuħ lejn il-majjistral. Aktar ma nitbiegħdu mit-Tieqa, aktar ikomplu joghlew is-sisien, u l-inhawi jibdlu isimhom għal **Fuq il-Qawra**. Minn hawn 'il quddiem inkunu hriġna 'l barra mid-Dwejra u qrobna lejn **Ta' Slima**; din il-parti tal-kosta narawha aktar 'il quddiem u għaldaqstant nerġgħu mmorru lejn It-Tieqa.

Insibu wkoll **Taħt it-Tieqa**, fejn il-blat għoli jinżel hesrem għal fuq dahla żghira ta' baħar fl-irdoss tat-Tieqa. Mhix xi dahla kennija wisq, iżda jidher li l-għamla tagħha kienet biżżejjed biex iddubbatilha laqamha: **Il-Ghejbija**. Din il-kelma qatt ma nżertajtha band'oħra, iżda aktarx tisser post fejn xi haġa miexja (ngħidu aħna, dgħajsa) qisha tinheba wara harriega blat u għaldaqstant ma tibqax tidher minn kullimkiegħ. Is-sajjed xiħ li semmihili fl-1999 kien qed ihoss l-ittra "għ" (il-ġejbija), kif dari kienu jtkellmu fid-djalett ta' l-Għarb. Din kienet l-unika darba li smajt dan id-djalett, filwaqt li fi tfulitu missieri (li huwa mill-Għarb) jiftakar in-nies tarrahal ihossuha sew l-"għ": Il-ġarb, l-im-ġažqa, eċċ. Il-ġenb l-iehor tad-dahla, sewwasew faċċata t-Tieqa, huwa magħmul minn għonq irqiq ta' blat baxx mal-baħar (**lx-Xriek**). Dan jinżel għal xejn għal xejn sa ma jgħib taħt wiċċ il-baħar, mnejn imbagħad tiffaċċa sikka twila (**L-Iskuljetti**) li tibqa' hierġa 'l barra lejn il-punent bi dritt l-Ixprun. Biswit is-sikka, il-baħar jiffonda f'daqqa billi l-ġenb tas-sikka mhux għajr sies taħt wiċċ l-ilma, u l-baħar baxx u jlahhaq ta' fuq is-sikka huwa l-quċċata tiegħu.

Imkennija wara x-Xriek u l-Iskuljetti hemm bħal għadira ta' baħar tassew baxx, magħrufa bħala **Iż-Żirka**. Skond id-dizzjunarju, it-tifsira ta' dil-kelma għandha x'taqsam mas-seduzzjoni, iżda hawnhekk forsi tidher imġebbdha wisq. Fil-fatt, l-aktar spjegazzjoni loġika li sibt hija li l-isem tal-post huwa forma djalettali ta' "żerqa", aktarx minhabba l-lewn ċar tal-baħar, u fid-dizzjunarju t'Aquilina l-isem tarah miktub bħala "Iż-Żerqa". Jekk dan huwa tabilhaq korrett, allura ta'

min ifakkar li f'Ghawdex il-pronunċja ta' l-ittra "q" bhala "ka" l-aktar li tiltaqa' magħha huwa fix-Xewkija u fix-xlokk tar-Rabat madwar Ghajn Qatet (jiġifieri ferm 'il bogħod mid-Dwejra). Għaldaqstant f'dan it-toponimu hija haġa pjuttost kurjuża. L-"gh" li tinħass (ġ) fl-Għarb, l-"h" li tinħass (ħ) fir-raħal tal-Mellieħa f'Malta, u l-"q" li tinħass bhala "k" (ق) fix-Xewkija jingħad li huma lkoll fdal ta' l-istess ilsien Malti kif kien mitkellem fl-imghoddi meta kien jixbah aktar lill-Għarbi. U allura, l-isem "Iż-Żirka" aktarx ilu jintuża minn qabel ma l-"ka" sparixxiet mill-Għarb u l-inħawi tiegħu. Hemm ukoll **Il-Wied taż-Żirka**, li jidher bhala wied żgħir li jinżel mill-parkeġġ tal-karozzi saż-Żirka nnifisha; il-għub tiegħu maqtugħin minn taħt u l-kwantità ta' tixxien kbar li għodhom isodduh jindikaw li sata' fforma bhala għar kbir fil-baħar li mbagħad sfrondalu s-saqaf. Jidher li t-titlu kummerċjali "Azure Window", isem ivvintat li illum naraw fil-fuljetti turistiċi u fit-tabelli tat-toroq minflok l-isem propju "It-Tieqa", beda bhala traduzzjoni ta' l-isem "Iż-Żirka".

Fiz-Żirka, sewwasew biswit ix-Xriek, hemm ukoll toqba fonda (**Il-Hofra tal-Bidwin**), li hija fost l-aktar imkejjen imfittxija mill-bughaddasa. Tinfed 'il barra lejn Il-Għejbija minn ġo hnejja oħra mdaqqsqa taħt il-baħar, tant li x-Xriek mhux għajr is-saqaf tal-hnejja, filwaqt li fuq in-naħa ta' għewwa tagħha għandha għar kemmxejn kbir u wiesja' li wkoll jinsab mgħaddas għal kollox. Fi tfuliti niftakar lil nannti tirrakkontali l-leġġenda ta' tliet bdiewa (jew "bidwin") li, wiehed wara l-ieħor, ittaww għodsu bin-nifs għal ġoħofra u qatt ma deħru aktar; l-isem donnu tnissel minn dil-ġrajja. Minħabba nuqqas ta' għarfien u apprezzament tal-kultura lokali, l-isem propju tal-post bil-mod il-mod qed jintesa u minflok qed jidhol dejjem aktar l-isem artifiċjali "Blue Hole"— hlieqa ta' żminijiet reċenti li suppost tagħti toghma eżotika lill-fuljetti turistiċi. Haħra!

Il-Qawra

Fil-vidin, iżda max-xaqliba l-ġewwenija tal-parkeġġ, trejqa dejqa tniżżlek 'l isfel lejn **Il-Qawra**, hofra kbira u tonda mdawra b'sisien

għoljin li mad-daqqa t'għajn tixbah lil xi kratèr. Fil-fatt, dan l-iskerz tan-natura tħaffer mill-ilma helu bhala għar daqsieħ taħt l-art li mbagħad sfrondalu s-saqaf; għalhekk għandu għamla qisha borma kbira. Huwa, tista' tghid, l-istess proċess bħal dak li naqax Il-Maqluba (qrib il-Qrendi f'Malta), iżda fil-Qawra il-hofra hija saħansitra akbar, wisq eqdem, u qrib il-baħar. Maż-żmien, il-mewġ nifed minn ġos-sies li jkenninħa mill-baħar miftuħ u għarraġ l-aktar parti baxxa tagħha biex ifforma għadira ta' baħar kemmxejn baxx (reklammat għat-turisti bhala "inland sea"). Din l-għadira hija magħquda mal-kumplement tal-Mediterran permezz ta' mina naturali li tissejjah **L-Għar tal-Qawra, L-Għar tad-Dwejra**, jew **It-Toqba tal-Qawra**. Dan l-iżbokk huwa kbir biżżejjed biex minnu jgħaddu dghajjes żgħar, li jużaw Il-Qawra bhala kenn naturali. Anke meta x-xtut mikxufa tad-Dwejra jkun milqutin mill-mewġ, fil-Qawra jkun hemm bnazzi żejt. Il-maltemp jaħkimħa biss f'xi majjstralata tajba, meta l-halel jiġu eżatt faċċata ta' L-Għar tal-Qawra u għaldaqstant jibqgħu deħlin dritt għal ġo fiħa. Kultant, dan ġieli jwassal biex joghla mhux ftit il-livell ta' l-ilma, li jinqabad għewwa għax ma jkunx jista' jgħod kontra l-mewġ dejjem ġej. Il-kmamar qodma tas-sajjeda li hemm max-xatt ċaġħqi tal-Qawra mhix l-ewwel darba li sfaw nofshom mgħarrqin taħt l-ilma. Fl-aħħar tletin sena, mal-ftit kmamar qodma mibnijin bl-istess ġebħa tal-post u fi stil tradizzjonali, żdied haħna bini ikrah u partijiet miċ-ċaġħqija nksew bil-konkos, u b'hekk bdiet titnaqqar is-sbuħija unika tal-lokal. Ftīt passi 'l bogħod mill-għar li semmejna, ġo l-istess għadira tal-Qawra, hemm għar ieħor ċkejken (**L-Għar tan-Nisa**) li ma jinfix mal-baħar miftuħ; ġieli jkun mimli b'gambli rqaq li malajr tinduna biħom għax tghidx kemm joqorsu!

Ix-xtut tal-punent

Jekk terġa' lura lejn iż-Żirka, iżda did-darba tkompli miexi max-xatt lejn in-nofsinar, tiltaqa' ma' medda mdaqqsqa ta' salini tal-melħ, magħrufa bhala **Il-Mellieħa jew Ta' Ġanan**. Ftīt 'il bogħod hemm ukoll xi barrieri baxxi, illum mitluqa, mnejn tqatta' l-blat samm biex

inbnew il-kmamar qodma tad-dghajjes fid-Dwejra stess (fil-Qawra u fil-Port). Il-ġebel tagħhom jintgħaraf mill-ewwel mid-deħra ramlia tiegħu u mill-fossili kbar ta' rizzi ċatti (*Scutella subrotunda*) li jżewquħ.

Fit-tarf tal-Mellieħa hemm **Il-Blajta** (ponta maħruġa 'l barra li tħares lejn l-Iskuljetti) u qribħa jinsabu **Il-ħarxa** (blata ċatta qisha mejda), **Il-ħalq tal-Blajta** (xaqq żgħir fil-blat mal-baħar) u **Maqghad Raġel** (xkaffa ċatta ma' xifer il-baħar). Ix-xatt ta' madwar il-Blajta huwa mftitx ferm mis-sajjeda tal-qasba. Mohbi frokna ftīt aktar 'l hinn, hemm **L-Għar ta' Ġanan** jew **L-Għar ta' Maqghad Raġel**, fejn ir-raxx tal-baħar joghla minn ġo toqba fis-saqaf meta jkun il-maltemp. U mbagħad imiss harrieġa oħra żgħira (**Is-Sider**) u, ftīt 'il bogħod minnħa, **Il-Kamra tal-Melħ** (kmajra qadima marbuta ma' l-użu tal-mellieħa li semmejna, li wkoll jidher li nbriet mill-istess ġebel tad-Dwejra).

Bi dritt L-Għar ta' Ġanan u Is-Sider, jinsab skoll imdaqqs, għoli madwar sular minn wiċċ il-baħar. Għandu l-għub weqfin u maqtugħin minn taħt, hekk li l-parti l-għolja tisporġi 'l barra. Isibuh bhala **Il-Ġebħa tal-Melħ**, inkella **Il-Blata tal-Melħ, L-Iskoll tal-Melħ jew Il-Mejda**. Minħabba li jintlaħaq sew mir-raxx tal-baħar, il-quċċata ċatta tiegħu għandħa blat mill-ehrex, miżgħud b'ħofor żgħar (bejn ponot jaqtgħu qishom skieken) fejn jingabar il-melħ wara li jinxfu l-agħdajjar ta' ilma baħar li jsibu ruħhom hemm fuq. M'hemmx dubju li dan wassal għall-ewwel tliet ismijiet, filwaqt li l-isem "Il-Mejda" huwa dovut għall-għamla ta' l-iskoll. Il-fliegu dejjaq li jifirdu mix-xatt huwa l-fdal ta' hnejja naturali (bħat-Tieqa, imma iżgħar) li qabel ma ċediet kienet tghaqqdu mas-Sider. Ftīt metri 'l bogħod hemm skoll ieħor iċken u baxx mal-baħar; huwa t-tarf spuntat ta' sikka bi dritt Il-Kamra tal-Melħ u wkoll għandu aktar minn laqam wiehed: **Il-Ġebħa iż-Żgħira, L-Iskoll iż-Żgħir** jew **Is-Siġġu**. Jidher li l-aħħar isem haħu mill-pożizzjoni tiegħu, prattikament taħt l-iskoll ta' maġenbu, u żgur mhux għax il-blat salvaġġ tiegħu tajjeb biex tpoġġi fuqu!

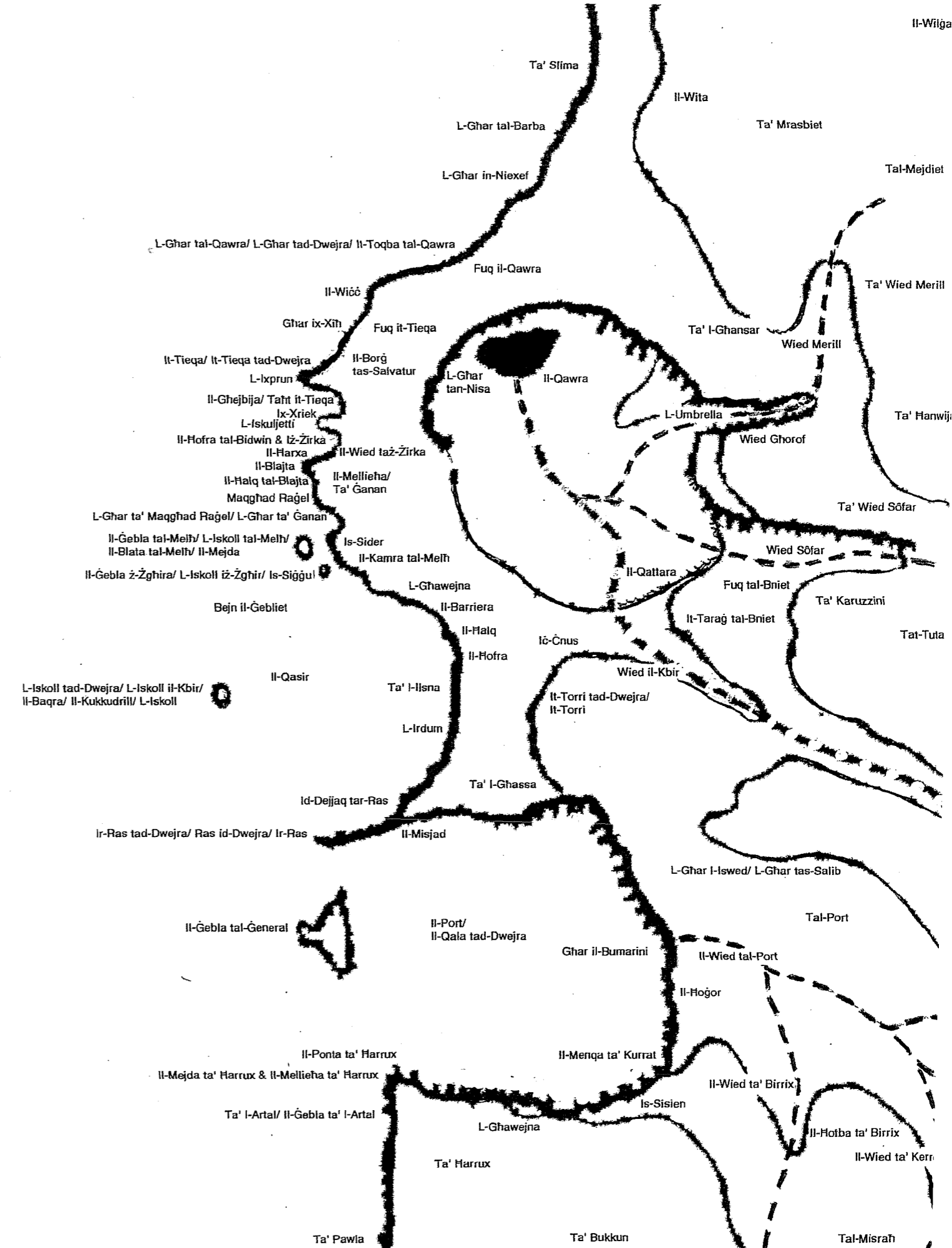
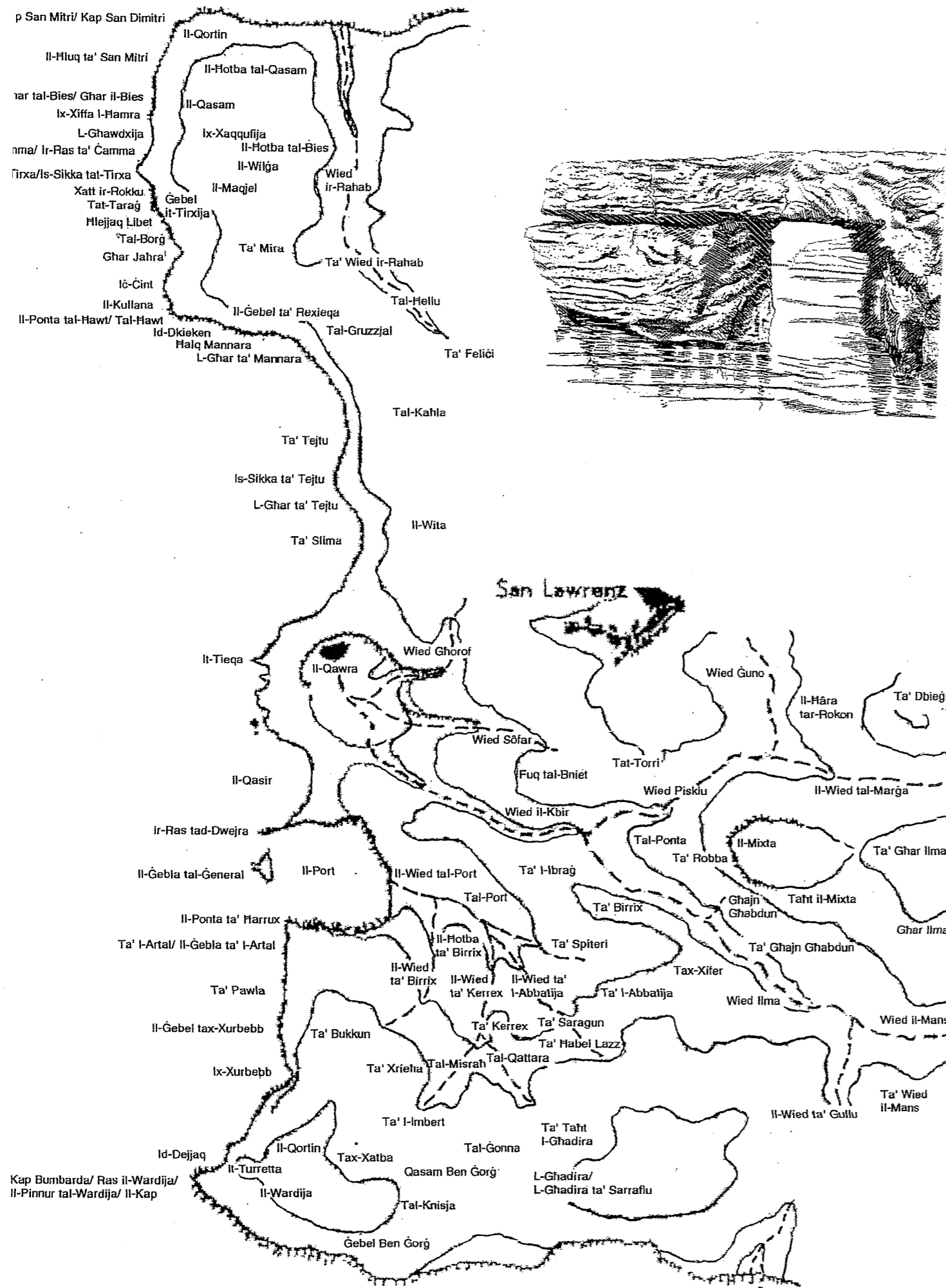

Minn hawn 'il quddiem, ix-xatt jiehu bixra ta' żurzieqa li mill-baħar toghla lejn *Iċ-Ċnus*, fejn jispikka *It-Torri tad-Dwejra* (jew sempliċement *It-Torri*). Dan kien inbena mill-Università fis-Seklu XVII, matul il-hakma tal-Gran Mastru Lascaris, sabiex titjeb l-ghassa kontra l-furbani. Matul din il-parti tal-plajja niltaqghu ma' għadd ta' posti tas-sajjeda: *L-Għawejna*, *Il-Barrieria*, *Il-Halq*, *Il-Hofra*, *Ta' l-Ilsna* u *L-Irdum*. Il-kelma "għawejna" hija diminuttiv ta' "għajn", u tabilhaqq hawn naraw il-blat sewdieni bil-ħażiż u dejjem imxarrab matul ix-xitwa bħal donnu hemm xi nixxiegha żgħira. Il-posta l-oħra Ta' l-Ilsna ħadet isimha mis-snien ta' klieb il-baħar li jinsabu bhala fossili ġol-blat u li n-nies issejthom "ilsna ta' San Pawl". Jekk inħarsu madwarna, naraw li l-plajja nnifisha ssegwi nofs ċirku li jibda mis-sikka tal-Ġebbla ż-Żgħira (lejn it-tramuntana) u jintemm f'ponta tawwalija u dejqa lejn in-nofsinar. *Ir-Ras tad-Dwejra* (jew *Ir-Ras*) hija din, u mhux it-tarf tat-Tieqa kif juru xi mapep; l-idjaq parti tagħha tissejjah *Id-Dejjaq tar-Ras*. Warajha tispikka *Il-Ġebbla tal-Ġeneral*.

Hemm ukoll *L-Iskoll tad-Dwejra*, imsejjah ukoll *L-Iskoll il-Kbir*, *Il-Baqra*, *L-Iskoll*, jew (isem aktarx reċenti) *Il-Kukkudrill*. Din il-blata baxxa hija maqtugħa 'l barra ħafna mix-xatt u l-baħar miftuħ għal kollox madwarha huwa popolari fost il-bughaddasa, għalkemm tista' tgħid jintlaħaq biss b'dgħajsa. Il-fetha wiesgħa fil-baħar bejn l-Iskoll tad-Dwejra u l-Ġebbla ż-Żgħira ukoll għandha isimha: *Bejn il-Ġebliet*. Jekk tħares mill-ġholi, tintebaħ li l-Iskoll tad-Dwejra u l-Ġebbla ż-Żgħira fil-fatt kienu jkomplu mal-plajja mdawra ta' taħt it-Torri u li flimkien kienu jiffurmaw ix-xifer ta' ċirku kbir bil-qiegh tiegħu mgħaddas taħt l-ilma. Iċ-ċirku m'hu xejn inqas minn ħofra oħra kbira li tixbaħ lill-Qawra kemm fit-tiswir tagħha kif ukoll fid-daqs, ħlief li tinsab taħt il-livell tal-baħar bejn l-Iskoll tad-Dwejra u l-art. Il-baħar ta' ġo fih jissejjah *Il-Qasir*, għax il-qiegh huwa inqas fond mill-ibħra ta' madwar, iżda xorta waħda bilkemm temmen li dan ix-xatt maħkum mill-mewġ kien

is-saqaf sfrundat ta' għar li naqqxu l-ilma ġieri!

Il-Port u l-Ġebbla tal-Ġeneral

Malli taqbeż ir-Ras tad-Dwejra, tiffaċċa waħda mill-isbaħ irkejjen tal-ġzira Għawdxija: *Il-Port*, jew kif ġieli jissemma fxi kitbiet qodma, *Il-Qala tad-Dwejra*. Din id-dahla kbira u tonda bi ġnub tabilhaqq għoljin ukoll għandha għamla ta' borma fonda, u bħalma tista' tobsor, l-istorja ġeoloġika tagħha tixbaħ ħafna lill tal-Qawra u 'l tal-Qasir. Bhala xenarju, hija saħansitra l-isbaħ minnhom ilkoll, kemm minħabba li s-sisien jidhru oghla ma-dawra kollha kif ukoll għax l-ambjent bilkemm huwa mittiefes mill-id qerrieda tal-bniedem. Hawnhekk ma tarax karozzi, u ssaltan il-ħemda. L-istess bħall-Qawra u l-Qasir, il-ħofra li dari kienet taħt l-art inzerat qrib il-baħar u maż-żmien il-baħar faqagħilha l-ġenb (f'dal-każ minn żewġ bnadi man-naħa tal-punent), u mlieha bl-ilma. Il-fethiet kbar li minnhom nifed il-mewġ imbagħad waqagħlhom is-saqaf (l-istess bħalma qed jġri lill-Tieqa bħalissa) u l-blat għoli li kien hemm bejniethom thalla waħdu fin-nofs bhala skoll m'oghla sittax-il sular, imdawwar bil-baħar. Dan nafuh bhala *Il-Ġebbla tal-Ġeneral*, isem li fxi kitbiet jidher mibdul f'*Haġret il-Ġeneral* jew *Ras il-Ġeneral*. Jista' jkun li l-isem "Ras il-Ġeneral" fil-fatt jirreferi għall-quċċata ta' l-iskoll jew inkella għal xi waħda mit-tliet ponot li dan l-iskoll jagħti għal fuq il-baħar, aktar milli għall-iskoll shiħ.

Il-Ġebbla tal-Ġeneral hija aktarx l-aktar parti famuża tad-Dwejra, tant li narawha tissemma f'ħafna kitbiet li uħud minnhom jehduna lura lejn Żmien il-Kavallieri. L-istorja tal-Ġebbla tal-Ġeneral hija marbuta ma' xitla rari, l-għerq sinjur jew għerq il-ġeneral (*Cynomorium coccineum*), li tikber fuqha. Skond id-drawwiet ta' dawk iż-żmenijiet, dan l-"għerq" kienu jaħsbu li kellu valur mediċinali kważi maġiku, u kien preġjat l-aktar bhala duwa għal kull xorta ta' mard li kellu x'jaqsam mad-demmi jew mal-fertilità. Illum nafu li dawn l-ideat f'it li xejn għandhom valur xjentifiku, u jekk toqgħod tqis, mħumiex għajr superstizzjonijiet ibbażati fuq tixbiħ imġebbed.

Nghidu aħna, ġaladarba johroġ sugu ħamrani meta tagħsar ix-xitla, allura jfejjaq id-demmi.....u l-immaġinazzjoni dwar il-forma tawwalija tax-xitla ma naqsitx lanqas! Imma dak iż-żmien, l-awtoritajiet tant kienu jqisuh bhala ħaġa ta' valur li l-post kien mgħasses sew u min kien jinqabad jaqta' minnu jew jixxabat mal-Ġebbla tal-Ġeneral kien jissogra piena ta' qdif forzat fuq ix-xwieni ta' l-Ordni. Aktarx li l-isem tal-post ifakkar ir-rabta mal-ġeneral tax-xwieni, u did-darba anke l-ismijiet li jidhru f'kitbiet barranin ("*Fungus Rock*", "*Scoglio del Fungo*", eċċ) għandhom xi bażi storika għax tniisslu mit-twemmin żbaljat li din ix-xitla stramba hija tip ta' faqqiegh. U, bħas-soltu, fil-mapep u t-tabelli Maltin aktar naraw l-isem barrani minn dak bil-Malti! Dettall iehor interessanti marbut ma' l-istess ġrajja, li tant kien jolqot lill-pitturi ta' l-imghoddi, kien pont tal-habel li dari kien jgħaqqad it-tarf tat-tramuntana ta' l-iskoll mar-Ras tad-Dwejra. Il-pont ilu li spicċa, iżda kemm fuq Ir-Ras kif ukoll fuq il-blat għoli tal-Ġebbla tal-Ġeneral għadhom jidhru l-ħofor maqtugħin fil-blat fejn kien imqabbad il-pont. Fil-ġholi, fuq ix-xaqliba l-ġewwenija tal-Ġebbla tal-Ġeneral għad hemm ukoll taraġ u għar żgħir li kien inqata' fil-blat bhala kamra għall-kenn mill-maltemp. Parigħhom hemm għar iehor f'it 'il bogħod mid-Dejjaq tar-Ras, li jghidulu *Ta' l-Għassa*.

Mal-ġenb tar-Ras tad-Dwejra hemm *Il-Misjad*, mejda ta' blat ċatt li tagħti għal fuq il-Port. Din il-kelma, li fid-dizzjunarju t'Aquilina tidher bhala "masjad" hi n-nom mimmat li jfisser "post mnejn tistad". Aktar 'il ġewwa, fl-aktar rokna kennija tal-Port, hemm skal għad-dgħajjes b'għadd żgħir ta' kmamar qodma maqtugħin fil-blat biswitu; dawn jintlaħqu minn taraġ li jinżel mas-sies minn hdejn it-torri. Il-ġebel imdaqas ta' l-ilqugh li jkennu l-iskal mill-punent u l-lbiċ jidher li nqata' mid-Dwejra stess. Jekk inkomplu nduru mal-Port, naslu hdejn iż-żewġ bokok ta' *Għar il-Bumarini*, għar kbir fil-baħar illi kieku kellna narawh fuq pjanta, qisu l-ittra "H". Dan l-għar joqtor l-ilma helu mis-saqaf tiegħu u jidher li huwa magħmul minn żewġ għerien

tal-baħar minfudin minn għar dejjaq li tħaffer mill-ilma ġieri u li ġie qisu traversa bejniethom. L-isem ta' l-għar huwa kurjuż għax juri li hawn fl-imghoddi kien ighix il-bumarin jew monka. Dan l-annimal rari li bl-Ingliż isibuh bhala "Mediterranean monk seal" u bit-Taljan bhala "bue marino" jew "foca monaca" (mnejn ha ż-żewġ ismijiet bil-Malti) illum tista' tgħid li minn pajjiżna nqered għal kollox. L-isem ta' dan l-għar naraw oħrajn bħalu hdejn Hondoq ir-Rummien f'Għawdex stess (Ta' Bumbarin) u f'bosta gzejjer Mediterranji oħra (nghidu ahna, Grotta dei Bovi Marini f'Lampedusa, Cala del Bue Marino f'Pantelleria, Grotta del Bue Marino f'Favignana, Grotta del Bue Marino f'Filicudi, u Le Grotte del Bue Marino hdejn Cala Gonone f'Sardegna). Jidher li illum għeb minn dawn l-imkejjen kollha.

Bejn iż-żewġ bokok ta' Għar il-Bumarini hemm bħal kanal wieqaf misluh fil-blat li jinżel mill-quċċata tas-sies sal-baħar. Hawnhekk fix-xitwa jinżel l-ilma tal-**Wied tal-Port**, kif spjegat aktar 'il quddiem. F'rokna fil-qrib, hemm **Il-Menqa ta' Kurrat**, dahla ċkejna fil-baħar b'għar żgħir fuq ġewwa; ma nafx jekk l-isem għandux x'jaqsam max-xitla tal-kurrat jew inkella ma' l-isem Kurrat (Corrado). Minn hawnhekk, il-blat joghla saħansitra aktar u jsibuh bhala **Is-Sisien**. X'imkien fil-blat għoli ta' l-inhawi hemm ukoll **L-Għawejna** (mhix l-istess Għawejna ta' hdejn it-torri), li sajjied xih kien indikahieli bhala għar żgħir bil-ħamiem. Fl-aħħarnett, hemm is-salini naturali li kienu jsejnhulhom **Il-Mellieha ta' Harrux**, fejn il-melħ kien jingabar fil-hofor naturali ta' wiċċ il-blat. Dawn qeghdin fuq harriega baxxa u ċatta taħt is-sies (**Il-Mejda ta' Harrux**) li tintlaħaq biss mill-baħar. It-tarf ta' din il-harriega, jew ahjar **Il-Ponta ta' Harrux**, iħares lejn il-Ġebela tal-Ġeneral u jagħlaq il-Port min-naħa tal-lbiċ. Minn hawn 'il quddiem jerga' jittfaċċa l-baħar miftuh. L-isem **Ta' Harrux** narawh ukoll fl-artijiet fil-gholi sew li jiddominaw il-Port min-naħa tan-nofsinar u li minnhom saħansitra l-Ġebela tal-Ġeneral tidher ċkejna taħtek.

Is-sisien lejn in-nofsinar tad-Dwejra...

Wara l-Ponta ta' Harrux, jibda **Il-Ġebel tax-Xurbabb**, ħajt ta' blat tassew għoli li jaqta' dritt ċomb għal ġol-baħar bħallikieku maqtugh b'sikkina. Hawnhekk, il-kelma "ġebel" hija fis-singular u tisser muntanja jew art għolja. F'Għawdex tintuża l-aktar għal meded twal ta' sisien għoljin mal-baħar (nghidu ahna, Ġebel ta' Ċenċ u Ġebel ta' Sannat), u anke f'Malta l-vjaġġ bil-baħar minn taħt Had-Dingli ighidulu "Mal-Ġebel".

L-ewwel sies maħruġ 'il barra ftit 'l hinn mill-Ponta ta' Harrux isibuh bhala **Ta' l-Artal** jew **Il-Ġebela ta' l-Artal**, u skond xi kittieba l-għerq sinjur jikber hawnhekk ukoll. Imbagħad imiss lil **Ta' Pawla**, posta oħra tas-sajd, u b'kumbinazzjoni (jew le?), ir-raba' ftit aktar 'il fuq ighidulu **Ta' San Pawl**. Wara din il-posta, għandna **lx-Xurbabb**, fejn is-sies jidhol ftit lura u hemm għar fil-baħar; fuq din id-dahla hemm ukoll għar ieħor żgħir fil-gholi li tidhol għalih billi tinżel minn toqba fl-art. Fuq lx-Xurbabb u Ta' Pawla, hemm ukoll għolja tawwalija li xifirha jsegwi l-Ġebel tax-Xurbabb bħal tarġa oħra li tiffred tarf is-sies mill-art li tħares għal fuqu. Din ighidulha **Il-Qortin**, u tiġbor fiha l-artijiet **Ta' Bukkun** u dawk Ta' San Pawl li diġà semmejna. Fit-tarf tal-Qortin, titfaċċa hotba żgħira saħansitra aktar fil-gholi (**It-Turretta**) li tisporgi 'l barra direttament għal fuq ix-xifer tal-Ġebel tax-Xurbabb. Din isimha magħha, għax dari aktarx li kien hawn xi torri qadim li illum jinsab imġarraf ħal kollox għajr għal xi erba' ġebliet tal-pedamenti u bir imsaqqaf bil-hnejjiet li qabel kien taħt il-binja tat-torri. Bejn it-Turretta u s-sies ta' taħtha kulma hemm xkaffa blat (**Id-Dejjaq**) ta' madwar pied u nofs wisa' mnejn tista' timxi max-xifer, iżda Allahares tieħu pass falz għax għandek garanzija li tkejjel l-oghla sies tal-Gzejjer Maltin, madwar hamsin sular minn wiċċ il-baħar!

Il-Ġebel tax-Xurbabb iwassal sa **Kap Bumbarda**, inkella **Ras il-Wardija**, **Il-Pinnur tal-Wardija** jew **Il-Kap**. Flimkien ma' Kap San Mitri, Ras in-Newwiela u Ras il-Qala, dan huwa wieħed mill-irjus (jew kapijiet)

ewlenin f'Għawdex, u fuq mappa jidher qisu l-geddum tal-ġzira. L-isem "wardija" huwa taħsira tal-kelma Taljana "guardia" u niltaqghu miegħu f'ħafna postijiet oħra f'Malta u Għawdex (u saħansitra f'Kemmuna) li lkoll qeghdin fil-gholi u għalhekk kienu jintużaw għall-ghassa. U jsejhulu "pinnur" kemm għall-forma tal-ponta dejqa tiegħu kif ukoll minħabba li espost ħafna għall-irjeh. Qrib it-tarf hemm ukoll il-fdalijiet ta' santwarju Puniku importanti, fosthom għar u żewġ ġwiebi mdaqqsin (ilkoll maqtughin fil-blat) u xi hitan mikulin. F'Kap Bumbarda, il-kosta tikser f'daqqa u jibda sies kbir ieħor, **Ġebel Ben Ġorġ**, li jwassal sax-Xlendi. Minn hawn 'il quddiem, id-Dwejra ma tidhirx aktar.

...u dawk tat-tramuntana

Id-Dwejra hija l-unika art baxxa fil-punent f'Għawdex, u s-sisien li jmissuha mit-tramuntana (jiġifieri minn wara t-Tieqa u l-Qawra) ma tantx jagħmlu għajb lill-oħrajn tan-nofsinar li għadna kemm rajna. L-eqreb partijiet tagħhom huma popolari wisq għall-mawriet bid-dghajsa. Malli thalli t-Tieqa, l-ewwel ma tara huwa **Għar ix-Xih**, għar kbir iżda mhux fond wisq, imbagħad hemm harriega li jghidulha **Il-Wiċċ** minħabba l-fattizzi li tnaqqxu fil-blat mill-elementi. Warajhom jiġu tliet għerien kbar: L-Għar tal-Qawra (li diġà għadna xi haġ dwaru), **L-Għar in-Niexef** u **L-Għar tal-Barba**. Ta' min ighid li L-Għar in-Niexef m'huwa niexef xejn għax qieghed fil-baħar, iżda ha ismu minn xkaffa blat ġo fih li qegħda 'l fuq mill-ilma. U "barba" xi jkun? Dil-kelma illum qajla għadek tismagħha, imma missieri jiftakarha tintuża sabiex "ħu l-missier" minn "ħu l-omm": wieħed kien barba u l-ieħor ziju. Hjiel ieħor ta' dak il-Malti qadim li qed ighib...

Is-sies ikompli jdur u joghla, u f'**Ta' Slima** jittfaċċa wkoll it-tieni stroff matul il-quċċata tas-sies ewlieni, bħal fil-każ tal-Qortin hdejn Kap Bumbarda. L-art għolja ta' fuq l-istroff tissejjaħ **Il-Wita**, u magħha jkomplu wkoll l-artijiet **Ta' Felici** u **Tal-Kaħla**. Minn hdejn Ta' Slima tispikka harriega b'mina naturali fil-baħar (**L-Għar ta' Tejtu**) li tinfidha minn naħa għall-oħra; madwarha

hemm sikka zghira (*Is-Sikka ta' Tejtu*) u anke s-sies innifsu isejhulu *Ta' Tejtu*. Minn hawn, il-kosta terġa' tilwi qisha qaws u hija maghrufa bhala *Il-Gebel ta' Rexieqa*. F'dan il-gebel insibu *L-Ghar ta' Mannara* (ghar iehor imdaqqas fil-baħar) u *Halq Mannara* (xaqq kbir fil-faċċata tal-blat), it-tnejn li huma msemmijin għal kunjom qadim. Maġenbhom hemm *Id-Dkieken* (plural ta' "dikkiena"), aktarx imsemmi hekk għal xi xkafef ta' blat fl-irdum, u fit-tarf nett *Il-Ponta tal-Hawt* (jew *Tal-Hawt* biss) fejn il-gebel idur kartabun u jibdel ismu għal *Gebel it-Tirxija*. Jekk mill-Ponta tal-Hawt inharsu lura lejn id-Dwejra, naraw li l-plajja donnha numru "3"— nofs tond mit-Tieqa sal-blat mahruġ 'il barra f'Ta' Tejtu, u nofs tond iehor matul Il-Gebel ta' Rexieqa— b'faċċati weqfin mad-dawra kollha. Xi esperti jostnu li hawnhekk għandna quddiemna l-fdal ta' żewġ ċrieki oħra ġganteski (wisq akbar u aktar fondi mill-Qawra, Il-Port u l-oħrajn bħalhom) magħqudin ma' xulxin, u li din il-ħofra b'għamla ta' numru "8" maż-żmien damdmuha l-forzi tan-natura sa ma hallow biss nofsha. Jekk għall-bidu din it-teorija forsi tidher xi ftit imġebbda, malajr naraw li sewwasew fil-kisra tal-Ponta tal-Hawt il-faċċata tas-sies fixbaħ lill ġenb ta' skutella u għandha s-saffi tal-blat mgħawġin; hawnhekk m'hemmx dubju li hija l-biċċa li baqa' minn għar sfrundat li safa mħanxar mill-proċessi ta' erożjoni matul eluf ta' snin. Dan id-dettall huwa spjegat fi ktieb interessanti fuq il-ġeoloġija ta' Malta li nħareġ ftit snin ilu. Ladarba meta ssawret din il-ħofra ma kinitx mal-baħar, Alla biss jaf sa fejn kienet twassal l-art f'dawk iż-żmenijiet! Tabilhaqq it-tiswir tad-Dwejra u l-inħawi tagħha huwa marbut minn rasu sa saqajh mal-qawwiet ta' l-għaġeb tan-natura, li tonqox, tkisser u tilgħab bil-blat żonqri bla ebda tbatija!

Malli ddur mal-Ponta tal-Hawt, issib *Il-Kullana* u *Iċ-Ċint* (żewġ posti tas-sajd) imbagħad jispikka *Għar Jahra* u l-blata kbira mal-bokka tiegħu. Mnejn tnissel l-isem stramb ta' dan l-ghar ma nafx: min ighidu li għax kultant jaqa' l-gebel mis-saqaf, min ighid li għax is-sajjieda u l-barklori jidhlu fih biex jaqdu l-

htigijiet tagħhom, u min ighid li minhabba d-dehra tal-bokka ta' l-ghar minn fuq il-baħar..... insomma, kulhadd joħroġ verżjoni għalih u diffiċli tghid min qed iħarref u min għandu raġun. Li hu żgur hu li wara l-bokka kemmxejn dejqa hawn jistahba wiehed mill-akbar gherien tal-Gżejjer Maltin; għandu għoli (minn ġewwa) ta' hafna sulari u huwa twil ġmielu, tant li skond legġenda lokali huwa għar kważi bla tarf. Sakemm tasal sa ġewwa (bil-mixi, għax il-qiegh tiegħu qieghed ftit 'il fuq minn wiċċ l-ilma) thossok tassew ċkejken ġo zaqq l-art!

Fil-qrib tinsab *It-Tirxa*, jew *Is-Sikka tat-Tirxa*, fejn il-baħar huwa baxx minhabba blata li toħroġ minn taht is-sies madwar sular u nofs taht l-ilma; din tat ukoll isimha lis-sisien li jiddominaw l-inħawi (Gebel it-Tirxija). Din il-blata u t-tirxien li hemm fil-qiegh biswita huma mfittxija mill-bugħaddasa u jingħad li l-baħar ta' madwarhom jagħmel hafna lizz. Magħha hemm għar dejjaq mal-livell tal-baħar u iehor imdaqqas taht il-baħar, iżda bhala daqs lanqas biss jibdew hdejn l-ghar li għadna kemm semmejna. Meta taqbez It-Tirxa, titfaċċa *Ir-Ras ta' Ċamma* u għar iehor kbir, imlaqqam *Għar il-Bies* jew *L-Għar tal-Bies*. Bejn Għar Jahra u dan l-ghar, jissemmew għadd ta' posti mnejn isir is-sajd bil-purċellat, fosthom *Tal-Borġ*, *Hlejjaq Libet*, *Tat-Taraġ*, *Xatt ir-Rokku*, *Ta' Ċamma*, *L-Għawdxija* u *Ix-Xoffa l-Hamra*. Wara posta oħra msejja *Il-Hluq ta' San Mitri* u l-artijiet għoljin ta' *Il-Qasam* u *Il-Qortin*, fl-aħħarnett tasal f'*Kap San Mitri* (jew *Kap San Dimitri*). Dan huwa t-tarf nett tal-Gżejjer Maltin lejn il-majjistral, u ssib quddiemek baħar miftuh fid-direzzjonijiet kollha, tant li xi studji jindikawh bhala l-aktar xatt espost fil-gżejjer. Malli ddur ma' Kap San Mitri, is-sies jerġa' jikser lejn il-lvant u jerġa' jinfetaħ xenarju mill-isbaħ. Iżda x'imkien trid taqta' linja, u għaldaqstant għalissa nieqfu hawn.

L-intern u l-widien

Għal ġol-Qawra jferrgħu wkoll tliet sistemi ta' widien. L-ewwel waħda tiġbor ilmijietha minn wara r-raħal ta' San Lawrenz, sewwasew minn

Ta' Mrasbiet, *Il-Wilġa*, *Tal-Mejdjet*, *Ta' l-Għansar* u *Ta' Wied Merell*. Minn dawn l-artijiet, l-ilma jaqleb għal ġo wied baxx jismu *Wied Merill* (illum imtertaq bil-barrieri), li mbagħad jikser f'daqqa qisu minkeb, jifnād, u jibdel ismu għal *Wied Ghorof*. Sewwasew qrib siġra kbira tat-tin maghrufa bhala *L-Umbrella*, it-tarf ta' Wied Ghorof idur ma' għolja zghira hamranija (li fil-fatt hija borġ għoli ta' hamrija iffossilizzata jew aħjar "depożitu Kwaternarju") u jibqa' nieżel għal ġol-Qawra.

It-tieni wied, *Wied Sôfar*, jintlema malli taqbad in-niżla minn San Lawrenz lejn id-Dwejra. Huwa kemmxejn akbar minn Wied Ghorof, u jsegwi linja dritta bla ma jserrep. Jirċievi l-ilma tax-xaba' mill-egħlieqi *Ta' Hanwija*, *Tad-Debba*, *Tal-Foqra*, *Tat-Tuta*, *Ta' Karuzzini* u *Ta' Wied Sôfar*, li mill-lbiċ ta' San Lawrenz jaqbilqu għal ġo fih. Meta jasal max-xifer tal-Qawra, Wied Sôfar ma jinżilx sal-qiegh iżda jbattal ilmijietu mill-gholi. Qrib dan il-wied hemm ukoll *It-Taraġ tal-Bniet*, li kien parti mill-mogħdija qadima li kienet tagħti lejn id-Dwejra qabel ma nfethet it-triq ewlenija li naraw illum, u li għandu legġenda ta' swied il-qalb marbuta miegħu. Jingħad li tliet tfajliet zghar, ulied ir-ghajja, kienu jġibu l-merħla tirgha hawnhekk, iżda darba żbarkaw il-furbani, hatfuhom u haduhom fil-jasar. Il-blat ta' madwar ighidulu *Fuq tal-Bniet*.

Ferm akbar hija s-sistema tal- *Wied il-Kbir*, li tibda mill-bogħod u għandha hafna friegħi. Jekk narawhom fuq fuq, insibu li *Wied il-Mans* (li jibda minn wara l-irħajjel ta' Santa Luċija) u *Il-Wied ta' Gullu* (li jinżel mit-triq ta' l-Għadira ta' Sarraflu) jingħaqdu biex jiffurmaw *Wied Ilma*, wied twil li jibda baxx iżda bil-mod il-mod isir dejjem aktar fond. Għal ġo Wied Ilma jċarċar ukoll wied ċkejken u wieqaf misqi minn *Għajn Għabdun* (nixxiegha li tibda minn taht l-gholja ta' *Il-Mixta*). Aktar lejn it-tramuntana, nsibu li *Il-Wied tal-Marġa* (bejn l-gholjiet *Ta' Dbieġi* u *Ta' Għar Ilma*) u *Wied Ġuno* (bejn Ta' Dbieġi u San Lawrenz, sewwasew taht *Il-Hâra tar-Rokon*) jingħaqdu flimkien u jiffurmaw *Wied Pisklu*, li għandu

pendil qawwi u malajr isib ruhu fond u bi ġnub weqfin. Taht harriġa ta' blat imlaqqma **Tal-Ponta**, Wied Ilma u Wied Pisklu jiltaqgħu u jiffurmaw il-Wied il-Kbir, li minn hawn ikompli bhala hondoq fond u dejjaq li qajla jserrep. Fuq Tal-Ponta, fil-gholi tispikka l-gholja tal-Mixta b'sensiela ta' gherien baxxi (jew imxieti) fil-faċċata tagħha, li kienu abitati fil-preistorja.

Lejn tmiemu, il-Wied il-Kbir jgħaddi minn taht Żewġ pontijiet hdejn it-Taraġ tal-Briet; l-ewwel pont jerfa' t-triq ewlenija tad-Dwejra, filwaqt li t-tieni pont kien parti mill-mogħdija l-qadima. Imbagħad, l-istess bhal Wied Sōfar, meta jasal sax-xifer wieqaf tal-Qawra jsawwab l-ilma mill-gholi bhala ċarċara, għal ġo għadira zghira u helwa li tinsab taħtha. **Il-Qattara**, kif isejhulha din l-ghadira, iżzomm l-ilma matul is-sena kollha għax minbarra l-ilma tal-wied hemm ukoll nixxiegha zghira li tatha isimha. Għaldaqstant toffri wkoll ambjent rari, fejn l-aktar li jolqtuk huma ċ-ċikkuġwiebi u l-mazzarelli (*damselflies* u *dragonflies*) ta' kull lewn u daqs, li jittajru fuq l-ilma. Meta tfur il-Qattara wara xi xita tajba, l-ilma jkompli għaddej matul kanal baxx mimli sigar tal-virgi (*Vitex agnus-castus*) li jaqsam il-qiegh tal-Qawra sa ma jsib il-baħar; ma' dan il-kanal tal-Wied il-Kbir jingħaqdu wkoll il-bokok ta' Wied Sōfar u Wied Ghorof.

Hija mdaqqsqa wkoll is-sistema ta' widien li tferra' għal ġol-Port. Hawn naraw tliet widien— **Il-Wied ta' l-Abbatija**, **Il-Wied ta' Kerrex** u **Il-Wied ta' Birrix**— li jinzlu mill-art għolja ta' madwar **L-Ghadira ta' Sarraflu** sa ma jingħaqdu mal-Wied tal-Port aktar 'l isfel. Dawn il-widien iġġaddu qrib hafna ta' xulxin, tant li huma mifrudin biss minn promontorji doġoq bħal **Ta' Kerrex** u **Il-Hotba ta' Birrix**. Il-barrieri li thaffru fl-artijiet **Ta' Birrix**, **Tal-Misrah**, **Tal-Qattara** (mhix l-istess Qattara li hemm mat-tarf tal-Qawra), **Ta' Habel Lazz**, **Ta' l-Abbatija**, **Ta' l-Imbert**, **Ta' Xrieħa** u **Ta' Taht l-Ghadira** holqu sferġju shiħ f'dawn l-inhawi, u f'xi bnadi s-sura tal-wied għadha tingħaraf biss mill-egħlieqi mtarrġin ta' madwar jew minn xi ringiela qasab li ssegwi l-miġra ta' l-ilma. Aktar 'il fuq hemm ukoll L-Ghadira ta' Sarraflu, jew kif iġġidulha l-Kerċmin, **L-Ghadira**, isimha magħha. Din hija bhal oasi naturali oħra ta' ilma helu, akbar mill-Qattara, li tixref minn hofra mdaqqsqa fl-art u iżzomm l-ilma minħabba l-qiegh u l-ġnub taflin tagħha. Aktarx li hawnhekk għandna għar iehor naturali sfrundat, għalkemm jingħad li sar ukoll xi thaffir fl-imghoddi biex l-ghadira tffanddet. Hawn ukoll ipaxxuk il-mazzarell ikkuluriti li jittajjar qalb ix-xieli tawwalin tal-buda u s-sigar tal-bruk li jżewqu l-inhawi.

Il-Wied tal-Port innifsu huwa kemmxejn stramb. Ir-ras tal-wied, bl-egħlieqi mtarrġin **Ta' Spiteri**, tinsab qrib ta' Wied Ilma tant li hemm biss xoffa dejja ta' art għolja li tiffidhom; din l-art iġġidulha **Ta' l-Ibraġ**, aktarx minħabba żewġ hotbiet ċkejknin fil-quċċata tagħha. Minn hawn, qiegh il-wied jaqa' f'daqqa u jsir wiesa' donnu banju bi ġnub baxxi iżda weqfin dawramejt. Fil-fatt, il-baċir shiħ tal-wied mhux għajr "dolina" oħra enormi (hekk jissejju l-hofor ġeoloġiċi bħall-Qawra u l-Port), għalkemm aktar baxxa u xi naqra tawwalija u mfattra. Għal xi raġuni, madwar id-Dwejra nsibu mhux biss l-akbar dolini tal-Gzejjer Maltin (ferm akbar mill-Maqluba u l-oħrajn li semmejna fl-artikli ta' qabel) iżda wkoll numru ta' l-għaġeb minnhom ilkoll f'post wiehed u tista' tghid imissu ma' xulxin. Hemm xi seba' b'kollox f'dawn l-inhawi. Fil-każ tal-Qawra u l-Wied tal-Port, naraw ukoll li dawn il-hofriet kbar naturali ikkundizzjonaw mhux f'tit il-formazzjoni tal-widien ta' madwar u għaldaqstant kellohom sehem importanti fit-tifsil tax-xaqliba tal-punent t'Għawdex. Fit-tarf tiegħu, il-Wied tal-Port jieqaf hesrem u jferra' ilmijietu mill-gholi għal ġol-baħar. Fix-xitwa, hawn ikun hawn ċarċara għolja u tassew sabiħa, li tinzel f'żewġ qabziet, peress li hemm tarġa (**Il-Hoġor**) f'nofs is-sies li jifred il-Port mill-wied ta' fuqu.

Egħluq

Bhalma rajna, fid-Dwejra nsibu toponomastika varjata, u ma satax jonqos li din tkun magħgħuna haġa waħda ma' l-ambjent mill-isbaħ li n-natura holqot hija u tilgħab bil-blat. Il-karattru uniku li din it-tahlita mżewwqa tagħti lill-inhawi għandna nġożżuh u nharsuh l-ewwelnett kontra t-tahsir ta' l-ambjent, għax anke fid-Dwejra nibtu xi ġrieħi serji, l-aktar minħabba l-bini, il-barrieri, u l-irfisi bil-karozzi fuq il-blat 'il hinn mit-toroq. Daqstant iehor huwa meħtieġ għarfien u apprezzament aħjar tal-wirt kulturali, inkluż dak lingwistiku; kultant tiehu l-impressjoni li t-turisti li jżuruna kappaci japprezzaw il-wirt kulturali tagħna ferm aktar minna. Għalxiex għadna sal-lum naghmlu hilitna biex nohonqu l-laqmijiet tal-post li ssawru matul sekli shaħ u nibdluhom ma' ismijiet artifiċjali, bħallikieku l-identità lokali hija xi haġa tal-mistħija? Hija haġa raġunata u siewja li s-sbuħija tal-post ikollha wkoll valor ekonomiku, b'danakollu jekk neqirdo r-ruh naturali u kulturali ta' dawn ix-xtut, anke l-kwalità tal-prodott turistiku ssir superfiċjali u ta' kafkaf. S'issa, is-seher tad-Dwejra għadu hemm, u kull rokna għad għandha mhux biss il-bixra naturali iżda wkoll storja shiħa x'tirakkonta. Iżda minn lenti kulturali, id-Dwejra nkunu qed noqtluha meta nibdew insarrfuha fi

"blue hole", "inland sea", "crocodile rock", "azure window" u imbarazz bħal dan li jwaqqagħha għal-livell ta' post kummerċjali bħal hafna oħrajn.

Nagħlaq billi nrodd ħajr lil kull min għenni niġbor l-informazzjoni għal dan l-artiklu, b'mod partikolari lil qrabati ta' l-Għarb u lil Dr Anton Bugeja. U nerġa' nistieden ukoll lil min għandu xi tagħrif iehor biex jaqsmu magħna.

Riferenzi

1. Agius de Soldanis, Giovanni Pietro Francesco (Sek. XVIII). *Il Gozo Antico e Moderno, Sacro e Profano*. Verżjoni maqluba għall-Malti minn Mons. Gużep Farrugia (1936): *Għawdex bil-Graja Tiegħu*; Edizzjoni "facsimile" mahruġa mill-Fondazzjoni Belt Vittorja (1999).
2. Aquilina, Joseph (1987). *Maltese-English Dictionary*. Midsea Books Ltd.
3. Attard, Anton (1991). Mill-Hajja ta' l-Imghoddi: Tagħrif Folkloristiku minn Għawdex.
4. Bartholomew Malta & Gozo Holiday Map (bla data). HarperCollins Publishers (ISBN 0-7028-3538-2).
5. Bezzina, John. (1951). *Ix-Xtajtiet t'Għawdex*. The Gozo Year Book 1959. The Social Action Movement (Gozo).
6. Bezzina, Joseph. (1991). *Forty Legends from Gozo*. Gaulitana 9. Publikazzjonijiet Bugelli.
7. Bezzina, Joseph. (1994). *Forty More Legends from Gozo*. Gaulitana 13. Publikazzjonijiet Bugelli.
8. Formosa, P. (1973). *A History of Għarb*. Tezi tal-B.A. (Università ta' Malta).
9. Lanfranco, Guido. (1960). *Cynomorium coccineum Linn.— A Maltese Historical Plant*. Melita Historica Vol. 3 (1).
10. Pedley, Martyn; Hughes Clarke, Michael & Galea, Pauline (2002). *Limestone Isles in a Crystal Sea: The Geology of the Maltese Islands*. PEG Ltd.
11. Zammit-Ciantar, Joe (2000). *The Placenames of the Coast of Gozo (Malta)*

Komunikazzjonijiet personali:

1. Michael Camilleri "tal-gambo" (missieri, mill-Għarb), snin '70-00
2. Salvu Camilleri "tal-gambo" (zijuwi, mill-Għarb), snin '80-00
3. Zolla Camilleri (nannti, mill-Għarb), snin '70-80
4. Frans Farrugia (minn Hal Għaxaq), snin '90.
5. Edwin Lanfranco, 2006
6. Franco Mercieca (mill-Għasri), 1990
7. Custò "tal-padi" (mill-Għarb; barklor id-Dwejra), 1998
8. Vince Attard (Nature Trust), jikkwota sajjieda tal-lokal fl-2004.
9. Barklori (anonimi) fil-Qawra, waqt zjarat bid-dghajsa fl-1989, 1993, 1996 u 1999.
10. Barklori/sajjieda (anonimi) fix-Xlendi, 2000.
11. Sajjieda (anonimi) bil-qasba jew bin-nases fid-Dwejra (Il-Blajta, Il-Melliħa u Maqgħad Raġel) fis-snin 1993, 1996, 1999 u 2001.

HSIEB L-ILMA ĠIERI FIL-BIRGU TA' L-IMGHODDI

Anton Attard

Fl-imghoddi, l-aktar fi żmien l-ordni ta' San Ġwann, il-biża' ta' xi assedju mill-Misilmin kien iġieghel lill-mexxejja tal-poplu jiehdu hsieb li xi hażniet ta' bżonnijiet essenzjali ma jkunu neqsin qatt. Minn ta' quddiem fost dawn kien l-ilma.

Ghalkemm wara l-Assedju ta' l-1565, il-Kavallieri bnew u marru fil-Belt Valletta, l-importanza strateġika tal-Birgu baqgħet li kienet qabel. Kienet haġa ċerta li, għal darb'ohra, jista' jkun il-mira ta' l-ghadu. Għalhekk kien jinhtieg li din il-belt ikollha dejjem għall-lest il-bżonnijiet essenzjali għall-ghejxien ta' l-abitanti, f'każ li jingħalqu l-bibien tas-swar minhabba xi hbit.

Il-provista ta' l-ilma kienet minn ta' quddiem f'moħħ l-amministraturi u spiss kien isir stharrig biex jaraw il-qagħda, ta' dan il-prodott essenzjali. Stharrig ta' din l-ghamla kien sar f'Mejju ta' 1645 mill-Gran Prijur ta' Alvernja, Fra De La Viriville. Dan kien halla rapport iddettaljat hafna dwar il-qagħda tal-hażniet ta' l-ilma li kien hemm fil-Birgu ta' dak iż-żmien.

SITT GHEJUN TA' L-ILMA ĠIERI

Fl-istharrig li għamel, il-Gran Prijur iltaqa' ma' sitt nixxieghat ta' ilma, li dwar kull waħda minnhom halla tagħrif iddettaljat għall-aħħar. Fir-rapport li hejja, għamilha ċara li f'dawn il-bjar ma jidholx ilma tax-xita, iżda jimtlew biss bl-ilma ġieri li jnixxi mill-vini fil-blat.

L-ewwel waħda li żar kienet f'*Xatt ix-Xwieni* (illum ix-Xatt ta' Sant' Anġlu jew ta' San Lawrenz). Din kienet fid-dar ta' Geo Domenico Bonnici, Alfier tal-Birgu. L-ilma kien jingabar f'bir fond tletin xiber, ghalkemm dakinhar li rah kien fih biss erbatax-il xiber ilma. Ghalkemm l-ilma ma kienx tal-kwalita' mixtieqa, il-Prijur iddikjara li kien tajjeb għall-ħasil u biex jinxtorob mill-bhejjem.

Mhux bogħod wisq minn din, fi *Triq San Lawrenz*, kien hemm nixxiegha ohra. Din kienet fid-dar li kellu Nardu D'Armeni, mikrija lil Gużepi Camilleri. L-ilma li johroġ minnha kien jispiċċa f'bir fond sittax-il xiber. Ghalkemm dan kien xi ftit salmastru, f'każ ta' hteġa seta' jinxtorob ukoll u seta' jintlaħaq mit-triq faċilment.

Ftit 'il fuq, fi *Triq ta' Lhud*, li parti minnha għadha teżisti sal-lum, fid-dar ta' Dun Klement Attard, Fra Viriville qal li eżamina bir li jimtela bl-ilma ġieri. Ghalkemm il-bir kien fond tnejn u tletin xiber, meta rah hu kellu biss sitt ixbar ilma. Kien ilma frisk, helu, u tajjeb għax-xorb. Il-herza tal-bir kienet tintlaħaq

mit-triq li kien hemm fuq wara tad-dar.

Fl-istess triq, f'dar li kien jgħammar fiha Kristoforo Mino', De La Viriville jgħid li kien hemm nixxiegha ohra. L-ilma li johroġ minnha kien jingema' f'bir fond erbgha u għoxrin xiber; ghalkemm kien jasal biss f'livell ta' sitt ixbar. L-ilma kien johroġ kotran tant, li l-ekwipaġġ tax-xini Kapitana, wara jum shiħ itellghu minnu, baqa' ma tbattalx. Il-kavallier zied jirrapporta li ghalkemm l-ilma kien ftit salmastru, iqisu tajjeb biex jintuża għat-tisjir, għall-ghaġna tal-hobż, u biex jixorbuh il-bhejjem.

Hażna ohra ta' ilma ma kenitx 'il bogħod wisq minn dawn it-tnejn. Din kienet taht id-dar, propjeta' tal-knisja ta' San Lawrenz, bieb ma' bieb ma' l-imhażen li kien għad għandu l-Ordni fi Triq Monserrat. Il-herza tal-ġiebjja kienet tista' tintlaħaq mit-triq. Inghad li din ġiet imbarrata sbatax-il sena qabel, wara li fiha kienet intefgħet u għerqet mara. Iżda wara li ġiet eżaminata, fuq ordni ta' De La Viriville, inkixfet mill-ġdid. Instab li l-ġiebjja kienet fonda erbghin xiber u wiesgħa daqs għoxrin ohra. L-ilma kien fond biss erbat ixbar. Instab li dan kien ilma frisk, helu u tajjeb għax-xorb. Iżda billi kienet ilha magħluqa għal dan iż-żmien kollu, ingħata parir li, wara li titnaddaf mill-materjal li kien ingabar fiha, tithalla miftuha għall-arja, biex toħroġ l-umditja'.

Nixxiegha ohra li qanqlet ċerta kurżita', kienet dik li spezzjona l-Gran Prijur fid-dar ta' Filippu Casbor, fi triq li indikawha bhala '*isfel mal-ġenb tal-Palazz ta' l-Inkizitur*. Din tista' tkun dik li llum hi *Triq il-Lbiċ*. Hawn l-ilma kien jingama' f'hofra fonda erbatax-il xiber bi tlieta ohra wiesgħa. Ghalkemm l-ilma qatt ma naqas, ma kienx iżomm fl-istess livell. Waqtiet kien jogħla u f'ohrajn jitbaxxa. B'hekk, tqieset li ma tistax torbot fuqha. L-ilma fiha tqies tajjeb għat-tisjir, għal xi għaġna, u għall-

bhejjem. Ghalkemm il-hofra, jew bir, kien fil-bitha tad-dar, f'każ ta' hteġga seta' jintahaq faċilment minn barra t-triq.

Tghid l-avvanzi fit-teknoloġija u x-xjenza tal-lum jistgħu jwasslu għas-sejba jew il-konferma ta' uħud minnhom?

Bibliografija

Librerija Nazzjonali – Ms. Vol. X, ff.729-732

GHADHOM HEMM ILLUM?

Tul dawn it-350 sena, fil-Birgu sar tibdil kbir u mhux ghalkemm tażżarda taħseb fejn dawn l-ghejun setgħu kienu. Izda meta tkellimt ma' xi anzjani, uħud minnhom jiftakru diversi pompi li bihom kienu jtellgħu l-ilma fi ċkunithom.

Semmewli waħda qrib id-dar ta' l-Arċipriet. Jista' jkun li hawn, fl-antik, seta' kien hawn id-dar ta' l-Alfier Bonnici.

Jiftakru ohra fejn *Triq Sant' Anton* tillaqa' ma' *Triq il-Palazz tal-Gvernatur*, viċin il-Pjazza. Allura, din tista' tkun dik ta' Kristofru Mino' jew ta' Dun Klement.

Ohrajn semmew pompa ohra fi *Triq il-Lbiċ*, kantuniera ma' *Triq il-Papa Alessandru*. Ma tridx wisq biex din tkun dik li kellu f'daru Filippu Cosbor.

Pompa ohra li semmewli kienet in-naħa tax-xaqliba magħrufa bħala *l-Imġarraf*. Tghid din kienet dik fid-dar ta' Nardu d'Armeni?

Kien hemm pompa ttella' l-ilma n-naħa tal-*Pjazzetta*, qrib il-knisja ta' Monserrat. F'din ix-xaqliba hu magħruf li l-Ordni kellu xi bini, fosthom il-Palazz tal-Gran Mastru u miegħu probabbilment xi mħażen ukoll. Allura jista' jkun li hawn kien hawn in-nixxiegħa li fil-ġiebjta tagħha kien għarrqu lil dik il-mara.



TRIQ IL-LBIĊ - In-naħa t'isfel tal-Palazz ta' l-Inkiżitur, fejn l-anzjani jiftakru pompa ttella' l-ilma. Fuq ix-xellug dar antika li tista' tkun dik ta' Filippu Cosbor

KITBA TA' QABEL IŻ-ŻWIEĠ

George Cilia

F'din il-harġa ta' l-Imnara se nurikom kif kienet issir kitba ta' nutar fis-snin għoxrin; kitba miktuba minn idejn in-nutar, bit-Taljan, u bil-bolli postali skond il-liġi – f'dal-każ bolli tas-sitt habbiet - li jidhru mwaħħlin f'kull paġna.

Maria Bezzina, armla ta' Ġorġ Bezzina, dehrilha li l-isbaħ rigal għal bintha Lorenza qabel iż-żwieġ għandu jkun dar il-Birgu fejn bintha jinhtigilha tghammar meta tasal għall-hajja miżżewġa. Dan il-post imsemmi fil-kuntratt iġib in-numru Erbgħa u Hamsa; dar u hanut, magħrufa bħala "id-dar tal-kurċifiss", fi Triq Brittanika, il-Birgu. Il-kurċifiss hu msemmi fl-istorja għax quddiemu kienu jsiru l-eżekuzzjonijiet bit-tghalliq qabel is-seklu sittax.

Din il-kitba, li saret qabel iż-żwieġ, tidher li ma kinitx maħsuba biex tfakkar lill-għarajjes (bhalma kien jinghad fl-imghoddi) x'se ġgib magħha l-għarusa, jew x'se jwiegħed u jġib miegħu l-għarus, jew liema festi għandhom igawdu wara r-rabta taż-żwieġ. Xejn minn dan, iżda l-aktar haġa meħtieġa: dar imdaqqsqa fejn jghammru l-miżżewġin l-godda, kif kienet ix-xewqa tagħhom u kif kien irid Alla. Kundizzjoni waħda jinghad li għamlet Maria Bezzina: dik li bintha Lorenza tibqa' tghix il-Birgu issa li kienet tgharrset ma' ġuvni minn Bormla. Din il-proposta intlaqgħet bil-ferha miż-żewġ nahiet. Intant, Lorenza u Ġużeppi Cilia ingħaqdu fis-sagrament taż-żwieġ nhar l-Imnarja ta' l-1928, u kellhom żewġ ulied: George u Victoria. Imma fil-11 ta' Ġunju 1940, il-hajja familjari, kwieta u serena, intemmet hesrem. Dakinhar sar esodu, u l-Birgu tbattal minn niesu, li fittxew kenn in-naha ta' fuq ta' Malta, kif għamilna ahna wkoll, kaġun ta' gwerra qerrieda li damet is-snin, b'konsegwenzi ta' qsim il-qalb, telf ta' proprjeta', u mwiet ta' ċittadini Maltin.

14 57124

bl. di sedici maggio
mille nove cento venti
otto.

Innanzi me Notaro
Salvatore Caucho ed alla presen-
za dei testimoni, noti ed idonei,
si sono costituiti personalmente.

Da una parte la
Signora Maria vedova di Gio-
gio Bezzina, figlia del fu
Geo Balta Berg, nata e residen-
te in Vittoriosa.

E dall'altra la Si-
gnorina Lorenza sua figlia celi-
be, e figlia del detto fu Gio-
gio Bezzina, nata e residente in
Vittoriosa.

Nota - Cilia - 1940



A me noti.

Per questo atto pubblico
la prenominata Signora Maria
vedova Bezzina spontaneamente
vende e trasferisce alla predetta
Signorina Lorenza Bezzina
sua figlia che accetta e compra
l'utile dominio perpetuo della
casa colla sottoposta bottega
posta in Vittoriosa, Strada Brit-
tanica segnate coi numeri
quattro e cinque, coi loro giu-
e pertinenze, soggette all'annuo
perpetuo canone di lire ster-
lina una e scellini dieci, da
tutt' altro franche e libere
pervenute alla venditrice dalla
eredità intestata di detto

Luis Batta Borg quale unica sua figlia ed erede legittimo, morto verso l'anno mille nove cento sette per cui la sua successione non proviene da trasferimento imponibile.

La presente compravendita segue tra le parti contraenti mediante il prezzo convenuto e stabilito di lire sterline tre cento dieci, prezzo già fissato e stabilito dal Perito Architetto Signor Gustavo Solera con sua relazione e stima del dieci maggio corrente che si trova in potere della venditrice.

Il quale prezzo di £310 essa venditrice dichiara di aver già avuto e conseguito dalla compratrice alla quale rilascia quietanza.

Da aversi e possedersi i detti immobili dalla compratrice da oggi in poi ed in perpetuo.

La venditrice promette e si obbliga di difendere e garantire alla compratrice il pacifico possesso e godimento di detto immobile da qualunque lizione e molestia e per tale oggetto ipoteca a favore di lei tutti i di lei beni presenti e futuri in generale indicando più fini della iscrizione ipotecaria lire sterline venti oltre il detto prezzo.

Prima la debita certificazione, questo atto è stato fatto, letto e pubblicato in Malta in lingua maltese nel mio studio notarile posto con ospicua, Strada Santa Teresa numero diciotto presenti per testimoni il signor scritturale Francesco Pace Mbaladini, su Giuseppe, residente in ospicua e l'impiegato nel Dock Yard Giorgio Zammit fu Giuseppe residente in Vittoriosa.

(fti) Maria v. Bezzina
" Lorenza Bezzina
" George Zammit
" Francesco Pace Mbaladini
" Salvatore Cauchi
Notaro Pubblico Maltese.

Vera Kopja

Trokkolija min l'Uffizjal tan Notar Salvatore Cauchi
fu' b'innia ughozzin ta' jomna id-digħarrija
Trieria u l'altur (1952).

Uss-ijjgħard

Notar Pubblico Maltese

Konkorsatur

DAR LI MA NFETHET QATT AKTAR.

Meta spiccat il-gwerra b'Malta rebbieha f'Settembru ta' l-1943 u regghet fegget il-qawsalla fuq il-bini mwaqqa' tal-Birgu, niesu xtaqu jergghu lura lejn djarhom. Imma gara li mhux kulhadd seta' jaghmel id-dahla lura f'pajjiżu u f'daru. Ghadd kbir ta' djar iggarfu bil-

hidma ta' l-għadu. Waħda minnhom kienet darna. Niftakar meta morna naraw x'gara għall-ewwel darba; rajna kif fuq ġewwa kien tfarrak kollox barra mill-faċċata u l-kurċifiss skolpit fil-ġebel fuq in-naħa ta' barra t-triq. Hsibna li nistghu nibnuha mill-ġdid, bħal ma kien qed jagħmel haddieħor, bil-flus imwieghda għal dan il-ghan. Izda lanqas dan ma stajna naghmlu.

Wara l-gwerra, l-gvern Ingliż ħa r-responsabbilta' tar-rikostruzzjoni ta' ġziritna, u għal dan il-ghan bagħat żewġ town-planners: A. Hubbard u P.S. Harrison, biex ifasslu l-pjanti ta' bini u toroq ġodda għat-tlett ibliet u l-belt Valletta. Ix-xorti ħażina reġgħet laqtet lil din id-dar tagħna, għax f'dan il-pjan ta' rikostruzzjoni għet immarkata, flimkien mal-blokk ta' madwarha, biex flokha jinbnew l-appartamenti tal-Gvern, kif fil-fatt sar.

Hekk tispiċċa l-istorja tad-dar li ma nfethet qatt aktar. Jien u oħti niftakru b'nostalġija dejjiema fit-tfulija u t-trobbija ġo dar li twelidna fiha u li m'għadhiex teżisti aktar. Il-kurċifiss, salvat mill-bini mġarraf, reġa' twaħħal mal-faċċata ta' l-appartamenti, bi skrizzjoni ta' l-irham, imwahaħla mal-ħajt, u li tghid l-istorja tiegħu. L-appartamenti issa sabu posthom fil-pjazza tal-Birgu. Ir-rikordju waħdieni li fadal minn din id-dar, numru erbgħa u ħamsa, huma l-erbgħa mfietah tal-bibien ta' barra, imdendlin fl-istudju tiegħi, fejn noqgħod illum f'Tas-Sliema

16/06/2006

Kotba li Qrajna

FENĊELĊEN

Hrafa Tradizzjonali Għat-tfal
miktuba mill-ġdid minn

DORIS VELLA CAMILLERI

Doris Vella Camilleri li kienet għalliema fl-iskejjel tal-Gvern, laħqet *script writer* fid-Dipartiment ta' l-Edukazzjoni għax-xandir tal-iskejjel, li kien maħsub biex jeduka t-fal. B'hekk nibtet fiha, anzi biex inkun iżjed preċiża, b'hekk kompliet titkebbes fiha l-imħabba li dejjem kellha għall-Folklor u għall-kitba.

Matul iż-żmien hi kitbet għadd ta' xogħlijiet - hrejjeġ, rumanzi, drammi - dejjem bil-ghan li twassal permezz ta' kitbietha dik l-edukazzjoni morali tant meħtieġa, speċjalment fid-dinja tal-lum, lill-qarrejja kbar u żgħar.

Għamlet żmien twil tfittex u tistudja l-ħafna hrejjeġ dwar Għan, il-karattru ferm popolari kemm fostna l-Maltin kif ukoll fost il-ġnus ta' għadd ta' pajjiżi ġirien tagħna. F'tit snin ilu ppubblikat l-ewwel xogħol tagħha: *Il-Għan ta' Madwarna*.

Dan l-aħħar Doris ippubblikat ħrafa oħra grazzjuża, dik ta' Rapunzell, magħrufa ħafna fost it-tfal ta' bosta pajjiżi, li hi libbsitha libsa ġdida u tatha l-isem ta' Fenċelċen; u ma naqsitx li tinqeda biha biex

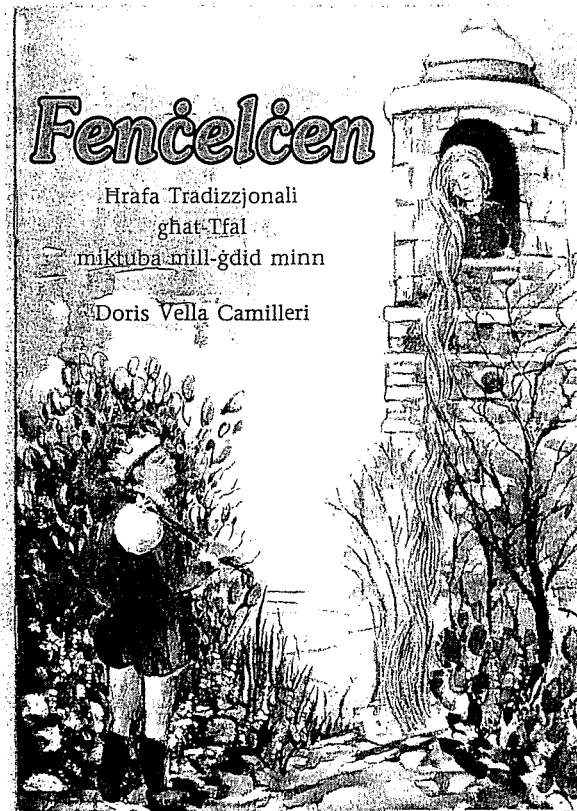

twassal lill-qarrejja l-messaġġ tagħha edukattiv.

Infatti, fil-verżjoni ta' Doris ma niltaqgħux ma' saħħara kattiva li taħqar it-tfajla, iżda ma' nanna li dejjem tagħtiha pariri siewja, u fit-tfajla nsibu sentimenti sbieħ ta' mħabba lejn il-ġenituri tagħha.

Dan il-ktejjeb ta' għoxrin paġna għandu qoxra tassew attraenti u xi stampi oħra bil-kulur li jinsabu ġewwa - xogħol ta' Monica Spiteri. Hu stampat fuq karta sabiħa u t-tipi huma ċari. Fi f'tit kliem hu ktejjeb li wieħed żgur li jieħu gost jaqrah kemm għall-kontenut, kif ukoll għall-preżentazzjoni tiegħu.

Maria R. Pisani

NOTI DWAR IL- BUTTAR, IL-BTIETI, U L-KAPUTA

Guido Lanfranco

Minn wara t-tieni gwerra dinjija beda jsir tibdil mgħaġġel fl-użu tal-kontenituri għall-ġarr ta' prodotti likwidi u solidi. Konna naraw ħafna qfief, xkejjer u btieti ta' kull daqs. Il-buttar kien jagħmel btieti, bramel, banjijiet, siegħan, tmien, bziezen tal-ġelat u oħrajn. Ukoll biex ibexxu t-toroq kienet tgħaddi bettija kbira mimlija bl-ilma fuq karrettun b'raġel jimxi warajha jbandal *pipe* tal-luna biex jifrex l-ilma li jraqqad it-trab tas-sajf. Fl-istess żminijiet, fpostijiet fejn ma kienx għadu wasal is-servizz tad-drenagg' jew fossa kien jgħaddi kuljum karrettun bil-bettija biex in-nies ibattlu fiha l-bramel u s-sloppijiet. F'diversi ħwienet konna naraw krietel ta' daqsijiet differenti għall-inbid u għaż-żejt kif ukoll oħrajn għall-ilma fejn kienu għadhom ma waslux il-kanen.

ŻMIEN L-ORDNI TA' SAN GWANN

Ix-xogħol tal-buttar kif nifhmuh aħna ma kienx jissemma' qabel ġew Malta l-Kavallieri ta' San Gwann. It-trasport ta' likwidi u solidi jidher li kien l-aktar permezz ta' diversi tipi u daqsijiet ta' ġarar u qfief. L-Ordni ta' San Gwann qajmet snajja' li kienu bierda u daħħlet oħrajn li ma kienx hawn. Kienet essenzjalment Ordni reliġjuż imma wkoll navali tissorvelja l-Mediterran fisem irrenjanti u n-negozjanti Ewropej kontra t-Torok, il-kursari u għedewwa oħra fuq il-baħar. Malli ġew Malta kellhom jaħsbu fit-

tarznar, għall-manteniment u l-bini tal-flotta tagħhom, bini ta' djar u palazzi, provvisti ta' ikel u ilma u l-kumpliment. Għal dawn kienet tinħtieg' nies tas-sengħa bħal benneja, dekoraturi, ħaddieda, mastrudaxxi, ta' l-imqadef, kurdara, tal-qluġh, fundituri, qlafat u bosta oħrajn. Imma jidher li ma sabux bizżejjed Maltin biex jaqduhom. Għalhekk huma ġabu minn barra nies esperti ta' kull xorta biex iħarrġu lill-Maltin, u fosthom ġabu l-buttara li kien hemm bżonnhom fuq l-art u fuq il-baħar biex jaħdmu, jsewwu u jmantnu dawk il-ħafna għamliet ta' btieti, bramel u kontenituri oħra li kienu jinħtiegħu fuq il-galeri u fl-imħażen ta' l-Ordni.

Fuq il-galeri kien ikun hemm bżonn kontinwament min jaħdem il-qluġh, ħbula, mqadef, ħadid u min iqalfat u jsewwi l-ħsarat li jinqalgħu. Il-buttar kellu xogħol kontinwu biex imantni, jiċċekkja, jzomm imxarrbin, inaddaf jew jaħdem btieti ta' kull daqs u għamla li kien ikun fihom żejt, ilma, porvli, dqiq, frott imqadded u provvisti oħra.⁽¹⁾

Ma' l-istorja ta' żmien l-Ordni timxi wkoll dik ta' l-iskjavi. Il-ġasar kien magħġun mal-ħajja ta' kuljum, bħallikieku kien parti mill-ambjent li fih kienu jgħixu n-nies ta' dawk iż-żminijiet. Is-sistema ta' l-iskjavi kienet ilha aċċettata kullimkien għal mijiet ta' snin sakemm f'Malta spicċat hešrem mal-miġja ta' Napuljun. Fl-istorja ta' dak iż-żmien insibu mijiet ta' okkazjonijiet fejn jissemmew il-ħtif, bejgħ, xiri, wirt, għotjiet, bdil u fidwa ta' lsiera, kemm barranin kif ukoll Maltin. Kulħadd (min kien jista' jħallas!) kien ikollu xi skjav jew skjavi, mill-Gran Mastru sa negozjanti u mill-Papa sa uħud mis-sacerdoti u kunventi lokali. Fost il-ħaddiema ta' l-Ordni fuq il-galeri kif ukoll fuq l-art kien hemm dejjem xi l-sir jew aktar jaħdmu ta' buttara, jagħmlu u jmantnu s-soltu btieti, bramel u kontenituri oħra għall-ilma u l-inbid. Dokumenti tas-sekli sittax u sbatax ta' sikwit isemmuhom flimkien mal-ħlas li kien jingħatalhom. Bħala eżempju nfakkru wieħed li fl-1651 talab zieda, u qalagħha, għax qal li kien qed jiffranka ħafna flus lill-Ordni, u

ieħor skjav mgħammed buttar li miet fl-infermerija. Skjav ieħor buttar li ta servizz tajjeb lill-Ordni kien ġie mehluš fl-1581. Skjav buttar li kien jaħdem it-tarzna kien korra lil wieħed tal-ħanut fxi argument fl-1724 u spicċa kundannat għall-mewt u mgħallaq.⁽²⁾

ŻMIEN L-INGLIŻI

Jidher li fl-ewwel snin tal-ħakma Ingliża f'Malta ma kienx hawn buttara bizżejjed u kellhom iġibu buttara minn Sqallija. Fost oħrajn jissemmew żewġ buttara li waslu Malta f'Lulju tal-1801 minn Messina, miġjubin biex jaħdmu btieti ta' l-inbid għall-gvern.⁽³⁾ L-Ingliżi ħaddmu t-tarzna għall-bżonnijiet tal-flotta navali tagħhom u fost snajja' oħra kellhom il-cooperage jew *workshop* tal-buttara. Għall-ewwel kien f'post imma meta sar xi tibdil fl-amministrazzjoni fl-1819 ġie trasferit għal qrib il-Fortizza Sant' Anġlu. 'Ukoll fil-bidu tas-seklu għoxrin l-ufficjal inkarigat mill-*victualling yard* tal-Birgu tul l-1904-1906 u 1918-1921, ilmenta li l-buttara Maltin kienu għadhom ma laħqux il-perfezzjoni u l-efficjenza bħal postijiet oħra fl-Ewropa Mediterranja.⁽⁴⁾ Għandu mnejn, fost raġunijiet oħra, li l-Maltin aktar kienu jaħdmu stil għalihom minħabba li f'artna ma jkunx hawn l-injam meħtiegħ għall-inbejjed u kienu dejjem jirriciklaw btieti li jaslu minn barra.

Imma sa qabel u wara t-tieni gwerra dinjija x-xogħol jidher li fit-tarzna kien isir tajjeb u bid-dixxiplina meħtiegħa mill-ħaddiema Maltin. Fl-2002 intervistajt lil Joe Bonello ta' 73 sena li kien *dockyard cooper* mill-1945 sal-1964, u hawn se ngħib xi nformazzjoni fi kliemu dwar kif kien generalment jinħadem kartell.⁽⁵⁾

"Hija sengħa ta' tbatija . . . Fl-eqqel granet tal-kesħa fix-xitwa kont tkun trid taħdem il-kartell bil-fwar ħiereg minnu u ssir għarqan xraba, . . . aħseb u ara fis-sajf! Ix-xogħol kollu kien isir bl-idejn b'għodda antikwata. Kien biss fl-aħħar snin qabel ma għalqet il-bazi

Ingliza f'Malta, li bdew jintuzaw zewg magni, . . . dik ta' l-isserrar (*circular saw*) u l-oħra munxar (*band saw*). Min-nofs is-seklu għoxrin 'l hawn is-sengħa tal-buttar bdiet tnaqqas mill-importanza tagħha. Fil-prezent nistgħu nghodduha bħala sengħa ta' l-imghoddi, għallinqas hawn Malta. Ditti magħrufa lokali għall-ghasir u l-ibbuttiljar ta' l-inbid m'għandhomx buttar impjegat magħhom. Konna nircievu kwantità kbira ta' krietel mimlijin rum minn barra . . . il-*puncheon* ta' 100 gallun, . . . il-*hogthead* ta' 50 gallun, . . . il-*barrel* ta' 40 gallun. Dawn jigu żvujtati go bajla kbira għamla ta' qanpiena li tesa' 700 gallun. Kien ikun hemm ħafna minn dawn. Konna nħolluhom miċ-ċirkijiet u nwaqqgħuhom biex inkunu nistgħu nagħmlu konversjoni minnhom, jiggifieri krietel iżgħar jew insewwu bihom."

Dwar il-kostruzzjoni ta' **kartell** Joe Bonello jkompli: "Ikollu madwar 15-il dugħa. **Dugħa** hija waħda minn dawk l-injamiet doġo u mqawsa li biha jitwaqqaf il-kartell. (Ikollu wkoll) zewg **tuppani**, speċi ta' għatu ingastat fl-injam, 4 **ċirkijiet**, wieħed f'kull ras, u tnejn fiż-żaqq. L-injam li konna nużaw kien ir-ruvlu Ingliz, . . . bil-vina magħluqa u iebes ħafna. L-aktar li kienu jintuzaw u ġeneralment naħdmu fuqhom kuljum kienu l-*kilderkin* u s-*small cask*.

"Ninċanaw il-kumenti tad-dugħa li jridu jigu mxaqilbin f'it 'l **gewwa** (**tastatavati**). L-inċanar ma jsirx biċ-ċana fuq id-dugħa iżda bid-dugħa fuq iċ-ċana. Din iċ-ċana tkun twila 5 piedi u wiesa' 6 pulzieri kwadru, ingastata ma' strippa għolja 26 pulzieri u tibqa' niezla sa l-art biex tkun tista' tagħmel forza l-isfel u tbatl anqas. Id-dugħa trid tkun nofs pulzier aktar wiesa min-nofs biex tieħu l-forma taz-żaqq. Tnejn mid-dugħa jridu jkunu (aktar wesgħin) miż-żaqq għax meta tlesti l-kartell (fihom) trid tagħmel toqba (**bokka**) li tkun pulzier u nofs dijametru. Wara li tinċana d-dugħ trid tirsarpa b'zewg kwalità ta' raspi. Ir-raspa tkun speċi ta' sikkina. Waħda (biex tirsarpa fuq barra) tkun qisha *handle* ta' *bicycle*, u l-oħra ta'

gewwa tkun qisha *handle* ta' *racer* forma ta' qrun. Bir-raspa ta' barra tlaqqax il-ġnub it-tul kollu tad-dugħa u bir-raspa ta' **gewwa** tlaqqax id-dugħa min-nofs biss it-tul kollu biex id-dugħa tkun tista' tieħu l-barra fit-tond."

Naslu biex mid-dugħa jsir it-twaqqif tal-kartell li jibda bil-**forma ta' l-arbular** Joe Bonello jgħid: "Issa tiġi biex tgħaqqad il-kartell. Ikollok il-forma ta' l-arbular, ċirku tal-ħadid. Tehmez **fulficetta** ma' waħda mid-dugħat il-wesgħin tal forma u (tkompli) tpogġi d-dugħ waħda ma' l-oħra sakemm timla l-forma kollha. Il-kumenti kollha jridu jkunu miftuħin daqs kwart ta' pulzier minn barra. (Wara dan) ikollok il-**forom ta' l-injam** li ngħidulu tal-Canada, li ma jiskaldax, oħxon pulzier u kwart u

għoli zewg pulzieri biex ikun jiffaħ għad-daqqiet tal-mazza. Tpogġi (forma) waħda (ta' l-injam) wiesgħa kbira n-naħa taz-żaqq, mbagħad tagħmel oħra aktar 'l fuq (minflok) il-forma tal-ħadid ta' l-arbular. Tikkargahom 'l isfel bid-daqqiet tal-**mazza**. Għalissa dan ikun ikkargat minn ras waħda; ir-ras l-oħra tkun għadha miftuħa bħal qaqqoċċa. Trid is-saħħa biex idur l-injam, (għalhekk) ikollok **kenur** magħmul minn strxxi tal-ħadid, għoli xi pied u nofs pied dijametru, tiffa' (fih) biċċiet li nkunu qattajna mid-dugħ għax dawn iżommu għamra qawwija. Inxarrbu l-kartell minn gewwa bil-**mishun** u nqabbdu n-nar. Ikun hemm ilsien tan-nar kwazi għoli daqs il-kartell. Wara xi għoxrin minuta tibda tikkarga il-forom ta' l-injam u ddawwru għar-ras l-oħra li tkun għadha miftuħa.

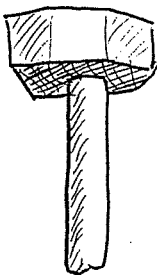

BOQXIEX TA' BARRA BOQXIEX JEW
JEW RASPA TA' BARRA RASPA TA' ĠEWWA

MAZZA

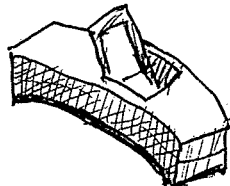

ĊANELLA

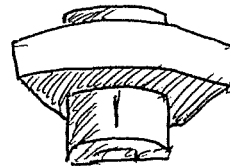

WIRDIENA

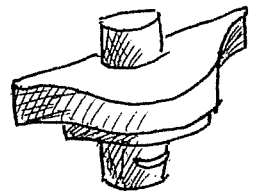

INĊINATUR

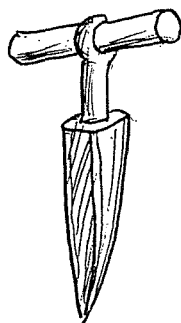

KAPUNARA

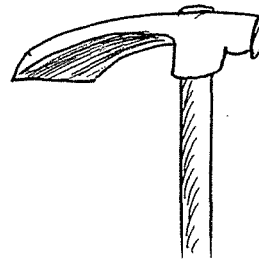

LEXXUNA

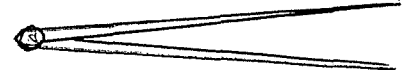

KUMPASS

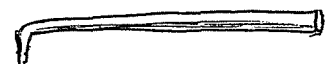

SPASSELL

Iddahhal forma daqsxejn kbira u bil-mod, b'daqqiet ħfief tal-mazza tnizzilha f'it isfel. Terġa' xxarrab il-kartell bil-mishun u tiffghu jishon. Issa trid toqghod attent li ma jaqbadlekx għax tant jishon li min ħin għall-ieħor isir vampa nar. Trid tlesti barmil bl-ilma u mopp biex malli jaqbad tiffih malajr. Meta tara li jkun saħan bizzejjed tneħħih minn fuq in-nar u tibda bil-mod tnizzillu dik il-forma l-kbira. Iddahhal zewġ forom oħra, waħda iżgħar mill-oħra. Id-daqqiet tal-mazza jridu jkunu ħfief għax daqqiet goffi jistgħu jaqsmulek xi dugħ min-naħa taz-zaqq u tkun trid tibdilhom dak il-ħin stess. Terġa' xxarrab il-kartell u tkompli ssaħħnu f'it ieħor għal xi 5 minuti u terġa' tikkarga l-forom għall-aħħar darba. Immedjetament terġa' xxarrab il-kartell, dejjem minn ġewwa, u kif ikun għadu ħiereġ minnu dak il-fwar tibda taħdmu biex issib l-injam artab għax jekk jiksah u jinxef ikun iebes ħafna. Tpoġġih fuq iċ-ċanga (din tkun biċċa zokk ta' sigra għolja xi 9 pulzieri b'dijametru ta' 2 piedi) u tmejlu fuq iz-zokk (dan ikun għoli 3 piedi u pied kwardu) u tibda tillivella l-irjus biċ-ċanella. Din tkun ċana forma ta' banana biex tkun tista' tincana mix-xellug għall-lemin għat-tond. Mbagħad tkun trid tillixxa l-irjus fuq in-naħa ta' ġewwa. (Għal dan) tuza ċana oħra daqsxejn għat-tond tissejjaħ il-wirdiena, mill-lemin għax-xellug, dejjem kontra l-vina. Wara tkun trid tagħmel l-incina. L-incina hu speci ta' kanal 3 linji ta' pulzier fond u wiesa' l-istess. Din (l-incina) ssir bl-incinatur. Dan ikun speci ta' buvett bis-sniien u difer u ddawru għat-tond madwar iz-zewġt irjur tal-kartell. Imbagħad tillixxa bil-lexxuna l-irjus biex ma jibqgħux ċatti. Il-laxxatura trid taqlibha 'l isfel daqs 3-linji biex ir-ras tiġi mxaqilba 'l isfel."

Issa jasal biex jagħmel l-għotjien (tuppani) wara li jieħu l-qisien sewwa biex ix-xfar jidhlu fl-incina: "Issa tiġi biex tagħmel it-tuppani taz-zewġt irjus. . . . Biex tagħmel tuppan taqbad daqs 4 jew 5 biċċiet injam ħoxnin pulzier, tagħtihom kument dritt u twaħħalhom bil-kavilji min-nofs il-ħxuna tal-kument ma' xulxin. Bil-kumpass, bil-qies li għandek, thożz

ċirku u tisserrah bil-munxar. Il-ħxuna (tax-xifer) tat-tuppan tkun pulzier u trid tirriduċiha għal 3 linji biex jista' jidhol fl-incina jew buvett li tkun għamilt. Tincanah minn naħa waħda bil-boqxiex ta' barra, dejjem kontra l-vina u gġibu abjad, nadif. Tmur fuq iz-zokk u bir-raspa ta' barra (u waqt li) tross bi spallejk it-tuppan maz-zokk tibda tnaqqax minn taħt u minn fuq madwar iċ-ċirkonferenza sakemm twasslu għal dak il-qies. Meta tlesti iz-zewġ tuppani, taqbad biċċa buda li l-Ingliżi jgħidulha *flake*. Din tkun qisha qasba tas-sajd twila xi 6 piedi ħoxna daqs is-seba' tan-nofs, ixxarrabha bil-mishun u tiġi ratba. Tofroqha b'difrejk it-tul kollu u ddawwarha ma dawn it-tuppani biex iddahhalhom f'dak il-kanal (incina, buvett) u ma jkunx hemm biza' li jillikja. Din il-buda tintuza għal kull qies u xorta ta' tuppani."

Għall-aħħar fazi tal-kartell jgħidilna x'kien jagħmel: "Meta tlesti z-zewġ tuppani tholl il-forom ta' l-injam u ddahhalhom f'posthom. Issa tiġi biex tlibbsu iċ-ċrieki tal-ħadid. L-ewwel tagħmel ta' l-irjus. Ikollok ċirkijiet ta' krietel akbar, tneħħilhom ir-rivets u tiftaħhom, tiehu l-qies, tagħmlilhom zewġ toqbiet, tiffagħħom zewġ rivets u tirtattihom bil-mazza, tqegħidhom f'posthom u tikkarghom 'l isfel. Mbagħad tiġi biex tagħmel iċ-ċrieki taz-zaqq. Taqla l-forom ta' l-injam u tagħmel bħalma għamilt b'ta' l-irjus u tikkalkula kemm għandek tagħmilhom bogħod minn xulxin. Fuq din il-ħaga hemm qawl Malti li jgħid: 'Ħsieb il-buttar fejn ipoġġi iċ-ċirku'. (Wara li) tincirkjah tkun trid tagħmel it-toqba (bokka) Tagħzel dik id-dugħa l-aktar wiesgħa miż-zaqq, ittaqqabha b'golja tad-difer tal-pulzier mbagħad tkun trid twessagħha għal pulzier u nofs biex tkun tista' tiehu tapp ta' l-injam tal-pulzier u nofs dijametru. Biex twessa' din it-toqba trid biċċa għodda tissejjaħ kapunara. Din tkun qisha lenbut twil maqsum min-nofs it-tul kollu b'xafra kull naħa. Fil-wesa' n-naħa ta' fuq ikollu toqba fejn jista' jidhol *handle* ta' l-injam u ddawwar mix-xellug għal-lemin. Il-kartell ikun lest. Minn din il-kwalità ta' krietel *kilderkin* kont trid tagħmel 9 f'gimgha ta' 5t ijiem." Joe Bonello jsemmi ħafna għamliet ta'

kontenituri li kienu jagħmlu fil-workshop tat-tarzna li jvarjaw skond l-użu tagħhom, fosthom għar-rum, wiski, ilma, hall abjad, ħmira, melħ u ħobz minbarra bramel għar-ramel għat-tifi tan-nar. (Ara ir-ritratt provdut minnu stess).⁽⁶⁾

GĦAL-LIKWIDU U GĦAS-SOLIDU

Għalkemm il-btieti generalment nafuhom bħala kontenituri għall-inbid u likwidi oħra, kien hemm oħrajn magħmulin differenti biex fihom iġorru merkanzija solida. F'xi għelieqi jew ħdejn xi razzett ġieli kien ikun hemm btieti biex fihom tingabar il-patata għall-espotazzjoni. In-negozjant kien jibgħat il-krietel miftuħin lill-bidwi bit-tuppan u l-anell ta' fuq maqluġhin. Il-bidwi kien jimlihom u jagħlaqhom lesti għat-trasport. Il-btieti ta' l-inbid jew likwidi oħra kienu jridu jinħadmu bir-reqqa biex ma jqattarx, minn injam tajjeb li ma joħloqx ħsara jew tibdil fil-likwidu maħzun fih. Kienu jinħadmu minn buttara speċjalizzati f'dik is-sengħa li kienu jrossu d-dugħa biċ-ċrieki tal-ħadid. Krietel għall-patata u prodotti oħra tal-biedja ma jkollhomx il-problema li jnixxu, għalhekk il-btieti tagħhom ma kienx hemm bzonn li jinħadmu biex ma jqattrux jew minn injam kompatibbli mal-kontenut għalhekk kienu jagħmluhom mill-injam ta' l-abjad u jrossu d-dugħa bi ċrieki tal-qastan migjubin apposta mill-Italja. F'diversi artijiet fejn jinħadmu dan it-tip ta' btieti jużaw ċrieki jew anelli minn sigar oħra bħal taz-zafzafa u tal-gellewż. L-Ingliżi jużaw il-kelma *coopering* jew *cooperage* għas-sengħa tal-buttar, imma fejn jinħadmu btieti għall-frott u l-patata kienu jgħidulu *slack coopering*, jġififieri ma jinvolvix trassis perfett tad-dugħa u t-tuppani bħal btieti ta' l-inbid. Sa qabel it-tieni gwerra dinjija kienet tiġi esportata ħafna patata minn Malta u l-Marsa kien hemm għadd ġmielu ta' buttara jaħdmu biex jiproduċu mijiet ta' krietel għaliha. Wieħed milli kienu jaħdmu fihom fil-Marsa kien Censu Sammut. Meta kellu 83 sena fl-1996, kien itervistat minn Anton Cassar dwar xogħolu. Hu qal li x-

xoghol tal-btieti tal-patata kien sengha differenti hafna minn dak tal-btieti ta' l-inbid. Anzi nsista li l-btieti ta' l-inbid kienu maghrufin bhala **kaputa**.⁽⁷⁾ Din il-kelma rari konna nuzawha għalkemm kienet tinstema' kultant. Id-dizzjunarji ta' Guzè Aquilina u Erin Serracino Ingloft ifissru li għejja mill-iSqalli, imma fid-dizzjunarji Taljani qajla ssibha.

Mad-dawra tal-portijiet konna naraw hafna krietel jew btieti ta' kull daqs fuq il-mollijiet, fuq id-dghajjes t'Għawdex u fuq skejjen għejjin u sejrjn. Krietel kbar hafna għall-imbejjed jghidulhom **karaturi** kienu jinzammu fl-imhazen tal-produtturi. Minn barra kien jigi wkoll il-laring go krietel bhal dawk tal-patata.. Fl-istess inhawi kien hemm jahdmu diversi buttara għall-btieti ta' l-inbid u l-krietel tal-patata. L-ghodda tagħhom, ukoll jekk għall-istess xoghol, kienet tvarja għax kienet ssir mill-haddieda lokali. Dawk li jagħmlu l-btieti ta' l-inbid, biex irossu jew jikkargaw iċ-crieki jew anelli tal-hadid kienu juzaw l-**ispassel** li kienet hadida tawwalija bit-tarf milwi biex izommuha fuq iċ-ċirku u jagħtu fuqha bil-mazza. Ohrajn, minflok il-forma ta' l-injam li

kienu juzaw tat-tarzna biex iwaqqfu d-dugħa, kienu jisservew b'katina mdawwra mad-dugħa.

Il-krietel ta' l-inbid li jitbattu ma kinux jistgħu jergħu jimlewhom bl-inbid jekk ma jtnaddufux sewwa minn għewwa għax jekk jibqa' traċċi minn ta' qabel, l-inbid il-għdid malajr jiqras. Xi kumpaniji ta' l-inbid kienu jzommu l-btieti fil-baħar għal xi gimgħa biex jtnaddfu u jekk xi tartru jippersisti kienu jixhtu **katina** fil-bettija u jirrumblawha biex, biċ-ċaqliq tagħha fuq għewwa, tkompli tqaxxar xi fdalijiet; wara kienu jaharqu biċċa xkora mxarrba bil-kubrit imdendla fil-bettija. Din is-sistema ta' tindif kienu juzawha wkoll xi bdiewa u oħrajn li kienu jagħmlu l-inbid tagħhom stess.⁽⁸⁾

Ir-ritratt tal-workshop tat-tarzna fl-1950, provdut minn Joe Bonello tal-Birgu, juri:

1. **Grog tub** ta' 10 galluni. 2. **Grog tub** ta' 30 gallun. 3. **Barricoe** ta' 6 galluni. 4. **Grog tub** ta' 40 gallun.(illustrat) 5. **Grog tub** ta' 40 gallun mhux illustrat. 6 u 7. **Grog**

tub ta' 30 gallun. 8. **Grog tubs** ta' 10 galluni. 9. **Grog tubs** ta' 20 gallun. 10. **Grog tub** ta' 30 gallun. 11. **Harness tub** ta' 36 gallun. 12. **Kilderkin**. 13. Dugh tal-**kilderkin** biex jintuza flok dawk miksura. 14. Iż-żiemel, biex tirraspa d-dugh fuq u għibu sura għat-tond; jidher qed jahdem fuq l-istess Joe Bonello intervistat mill-kittieb prezenti u kkwoat f'din il-kitba. 15. **Kilderkin** qiegħed jissewwa, jinbidlulu d-dugh miksus. 16. Mejda biex jikkargaw dawk li għandhom il-**handles**. 17. Iċ-ċana komplita bis-sieq biex tinċana d-dugh fuqha.

Noti u referenzi:

1. Wismayer, Joseph M. *The fleet of the Order of Saint John 1530-1798* (1997) p.20; Muscat, Joseph *The Birgu galley arsenal* (2001) p.20. Bugeja, L., Buhagiar, M., Fiorini, S. (Ed.) *Birgu, a maritime city I* (1993) p.44
2. Wettinger, Godfrey *Slavery in the islands of Malta and Gozo c1000-1812* (2002) p.366.

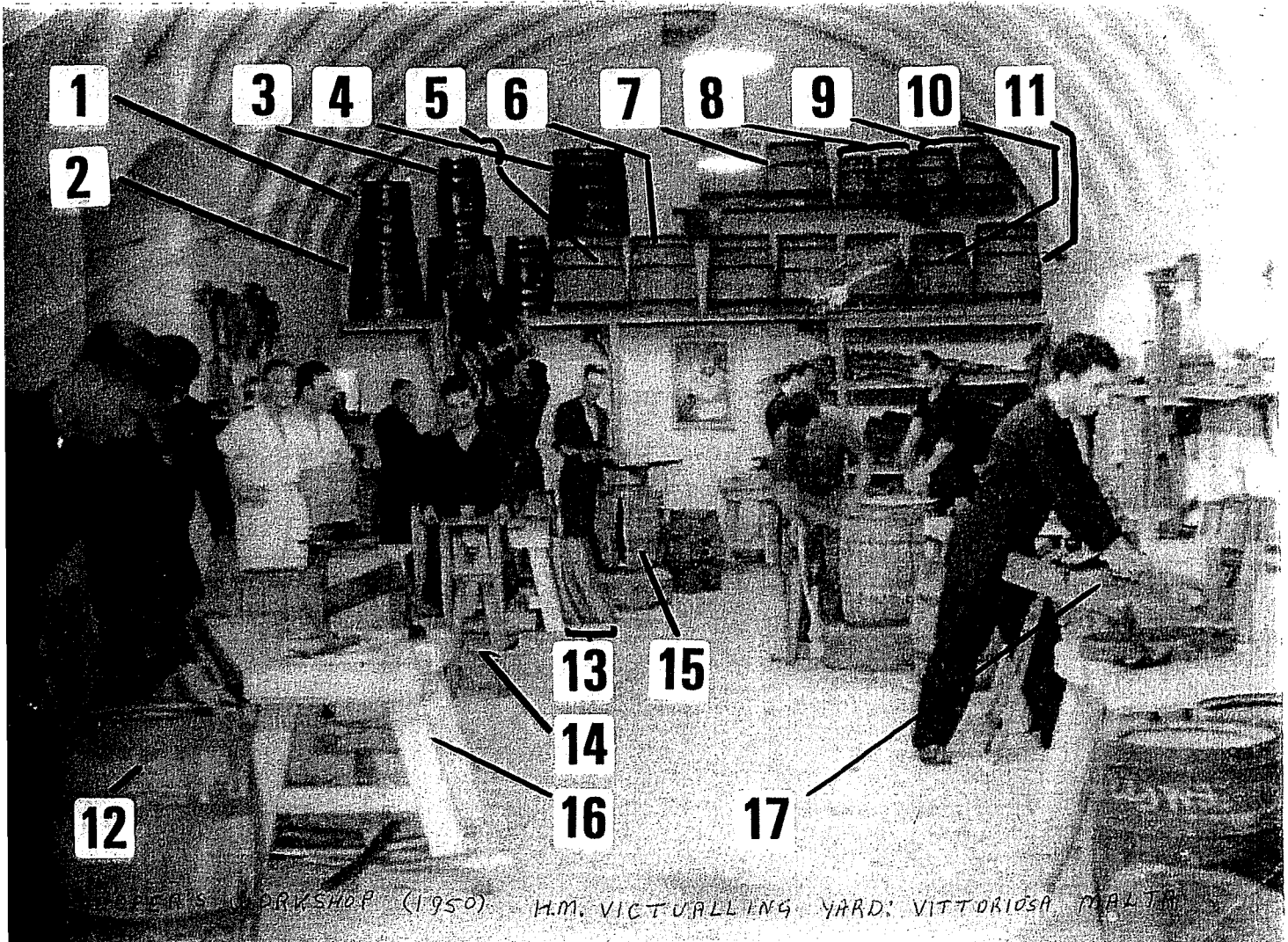

3. Gatt, Gużè *Snajja' Maltin fl-ewwel zmien ta' l-Ingliżi f'Malta* f'lt-Torċa 21-ix-1975 sa 25-i-1976, p.71.

4. Bonnici, Joseph u Cassar, Michael *The Malta Grand Harbour and its dockyard* (1994) p.44.

5. Joe Bonello ta' 73 sena, Triq San Ġorġ, il-Birgu, kien buttar fit-tarzna ta' l-ammiraljat bejn l-1945 u l-1964. Meta ntervistajtu fil-11 ta' Frar 2002, minbarra spjegazzjoni orali tani wkoll noti bil-kitba li minnhom hadt siltiet għal dan l-artiklu. Tani wkoll kopja tar-ritratt

tal-cooper's workshop fl-1950 li qed jiberri ukoll f'din il-kitba bit-tifsira li tani huwa stess.

6. Joe Bonello għadda kopja ta' l-istess noti u ritratt lil Joseph Abela li kiteb artiklu *H. M. Yard Cooperage, Malta* li deher fis-Sunday Times fis-26-l-2003 p.46-47.

7. Cassar, Anton *lx-xogħol tal-krietel u s-sengħa tal-buttar* f'L-Antenna Nru. 372, 28-ii-1996 p.58 u 13-iii-1996 p.58, ibbazat fuq intervista ma' Censu Sammut ta' 83 sena; Kitbiet oħra dwar ix-xogħol tal-buttar: Galea, Gużè *Xogħol u snajja' ta' l-*

imgħoddi (1969, 1972) p.86-91; Lanfranco, Guido *Xogħol, għaġġiħ u snajja' li spiccaw* (2002, 2003) p.126-127 u *Saġħtar* Marzu 1997 p.8; Cassar, Karmenu *Il-buttar* f'Il-Mument 13-iv-1980; Bugeja, Buhagiari, Fiorini *op. cit.* p.293.

8. Spiteri, Charles *Meta l-inbejjed kienu jkunu fil-btiet* f'In-Nazzjon Tagħna 10-viii-1987 p.8-9 u *Tiffkriet ta' l-imgħoddi* (1989, 1993) p.5-8, ibbazat fuq intervista ma' Espedito Azzopardi ta' 77 sena; Galea, Victor *Qwiel u qaddisin* (1999) p.234-235.

APPREZZAMENT

GUZE' CHETCUTI

Fit-18 ta' Lulju 2006 miet Gużè Chetcuti anqas minn xahar qabel ma kellu jagħlaq 92 sena. Twieled Bormla fil-11 ta' Awissu 1914. Għamel sentejn għalliem fl-iskejjel primarji imma daħal fiċ-civil u fl-1940 beda jaħdem ta' *translator* fl-uffiċċju ta' l-informazzjoni u wkoll *announcer* fuq ir-radju fi zmien il-gwerra. Kien dejjem involut attivament fl-attivitatiet ta' l-għaqdjet li jikkonċernaw il-letteratura Maltija, peozija u drama. Fis-snin ħamsin beda jgħalliem il-Malti fil-Liceo u wara f'taqsimiet u kumitati oħra fid-dipartiment ta' l-Edukazzjoni fejn sikwit kelli l-okkazjoni li niltaqa' miegħu kif ukoll iltqajna l-Palazz f'Dicembru tal-1996 meta t-tnejn messna l-medalja ta' Ġieħ ir-Repubblika.

Kiteb mijiet ta' artikoli u għadd għmielu ta' kotba, fosthom l-*Antologija ta' Letteratura Folkloristika Maltija* fl-2002 b'624 paġna u fiha nkluda għoxrin artiklu minn membri ta' l-Għaqda Maltija tal-Folklor magħżulin mill-pubblikazzjoni tagħna *L-Imnara* li għaliha kien ukoll ikkontribwixxa xi kitbiet. Kien issieheb membru fl-Għaqda tagħna sbatax-il sena ilu, f'Mejju 1989 u sikwit kien jikteb biex juri nteress fix-xogħol tagħna. Bil-mewt ta' Gużè Chetcuti l-familjari tiegħu tilfu membru għaziz, Malta tilfet persuna għg pjujnier u principali fil-kitba tal-Malti, jiena tlift habib antik u l-Għaqda tagħna tilfet membru mportanti. Madankollu l-memorja tiegħu, xogħolu u ismu se jibqgħu apprezzati u jitgawdew minn kulhadd.

Guido Lanfranco

APPREZZAMENT

Fl-1 t'Awissu, 2006 thabbret il-mewt ta' **Sabina Cassar** fl-eta` venerabbli ta' 99 sena, li għal dawn l-aħħar snin kienet rikoverata f'*Casa Messina*, ir-Rabat. Hi kienet l-armila ta' Dott. Charles Cassar, M.D., il-fundatur u għal bosta snin il-President ta' l-Għaqda tal-Folklor.

Lil Sabina kont ili nafha *di vista*, billi t-tnejn konna noqogħdu l-Belt u mhux 'il bogħod minn xulxin; u kont nammiraha hafna, dejjem thaffef 'l hemm u 'l hawn, dejjem bi tbissima fuq fommha u dejjem lesta biex issellem. Kienet persuna tassew simpatika. Izda qisu għal nofs it-tmeninijiet inqalghet okkazjoni li permezz tagħha sirna nafu lil xulxin aktar mill-qrib.

Niftakar li konna qegħdin inhejju biex intellghu fit-Teatru Manoel wahda mill-opri mmuzikati minn Maestro Carmelo Pace (aktarx li kienet *Angelica - l-Għarusa tal-Mosta*), u billi n-Nutar Dott. V.M. Pellegrini kien il-librettista kif ukoll il-*producer*, u jien kont responsabbli għall-għażla tal-kostumi u elf haġa oħra, konna morna flimkien għand Sunta Camilleri tal-Ħamrun, li kienet tikri l-kostumi, biex nordnawlha dak li kellna bżonn. Hin minnhom inqalghetilna diffikulta` - ma niftakarx jekk hux fuq il-props jew fuq il-kostumi ta' l-epoka li fiha jiżvolġi ruhu s-sugġett ta' l-opra - u Sunta ssuġeritilna nikkuntattjaw lil Dott. Cassar, tatna n-numru tiegħu u qaltilna li żgur kien jgħinna. U hekk kien, għax Dott. Cassar stedinna f'daru, u mhux biss

solvielna l-problema li kellna, izda tant laqghuna - hu u Sabina - li hassejna li donna konna ilna midhla ta' xulxin hajjitna kollha.

Dott. Cassar hajjarna nidhlu fl-Għaqda tal-Folklor; u hekk għamilna. Ma domniex ma ġejna eletti fil-kumitat, u billi ma kellniex post fejn niltaqgħu, għal bosta snin ospitawna f'darhom u dejjem ġejna milqugħa kordjalment, tant li meta Sabina kien ikollha bżonn toħroġ kienet tgħidli: "Maria, illum se mmur inzur lit-talija; Inti l-hostess; ir-refreshments f'idejk. Diga ppreparajtlek kollox". U wara l-waqfa għar-*refreshments* Dott. Cassar kien ġentilment iqum minn postu biex jiżbarazza t-tazzi, kikkri, eċċ. Tant kienu koppja li jikkomplimentaw perfettament lil xulxin li ma tistax issemmi lil wahda u ma ssemmix lill-iehor.

Għalkemm Sabina ma kinitx membru tal-Kumitat dejjem għenet kemm setgħet lill-Għaqda tagħna. Ukoll wara l-mewt ta' Dott. Cassar, hi kienet sfurzata biex nibqgħu niltaqgħu f'darha, izda ahna hassejna li ma kinitx prudenza li nżommuha marbuta d-dar minhabba l-laqqgħat tagħna.

Filwaqt li jien, flimkien mal-membri kollha tal-kumitat nagħtu l-ghomor lill-familjari tagħha speċjalment lit-tliet uliedha - s-Sinjura Georgia Tabone, Dott. J. Cassar, M.D., u l-Perit Charles Cassar - nixtieq nagħlaq dawn l-erba' kelmiet bi frazi Ingliża li tfisser hafna izda mhux faċli taqlibha għall-Malti: is-Sinjura Sabina Cassar kienet fil-veru sens tal-kelma *a perfect lady*.

Maria R. Pisani

RIZZI MIMLI

Karmenu Pace

“ Tar-rizzi waqa’ l-bahar, ta’ l-imhar qabeż ghalih, tar-rizzi tala’ jigrì, u ta’ l-imhar baqa’ fil-qiegh”.

Sfortunatament ir-rizzi reġa’ ġie moda, din id-darba fir-ristoranti. Bil-mezzi li hawn illum wiehed jaqlagħlek xkora rizzi f’temp ta’ siegħa. Dan qed jinbiegħ lir-ristoranti li qed iservuh bħala zalza ma’ l-ghagin. U qed jimlewh ukoll go vażetti zghar u jinbiegħ bi prezz għali. Minhabba f’hekk qed issir qerda minnu. Dari r-rizzi wkoll kien popolari mal-Maltin, l-iktar fix-xhur tas-sajf. Sa ħamsin sena ilu lanqas maskri tal-baħar ma kien hawn u dak li jkun kien jinżel għar-rizzi b’ghajnejh miftuħa u jaqilgħu b’xi mgħarfa.

IL-HĠIEĠA U L-GAFFA

Imbagħad ivvintaw il-hġieġa. Din kienet tkun kaxxa ta’ l-injam wiesgħa xi pied u għolja xi pied iehor. Il-qiegh tagħha kien usa’ minn fuq u għalhekk il-ġnub kienu immejla bħal ta’ xi sur. Mal-qiegh fil-kument kienet titwaħħal hġieġa bl-istokk biex ma jidholx ilma, bħal meta konna nistokkjaw xi hġieġa ta’ tieqa ta’ l-injam. L-injam ried ikun ta’ l-aħmar. Fuq żewġt iġnub minn ta’ fuq iħarsu kontra xulxin kienu jitwaħħlu żewġ anelli u magħhom kien ikun marbut l-ghalaq tal-ħadid ġej għat-tond biex tkun tista’ taqbadha u terfagħha minnu. Il-hġieġa fl-aħħar kienu jagħtuha passata jew tnejn minju, u oħra hadra għall-gost.

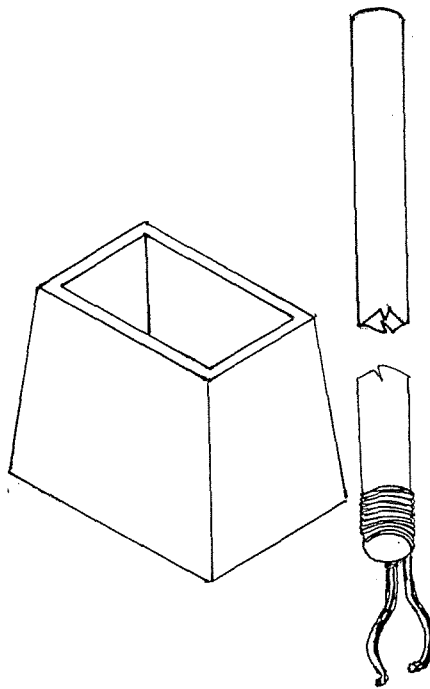

Il-hġieġa u l-gaffa

Bil-hġieġa ‘s-sajjed ikun jista’ jara ċar x’hemm fil-qiegh. Meta jilmah ir-rizzi dan kien inizzel il-gaffa. Din kienet magħmulha minn ħadida ħoxna biex ma titghawwiġx malajr, u tkun mgħawġa fi tnejn bħal furketta bil-ponot ta’ quddiem merfughin f’it ‘l fuq biex tiġi qisha pala ta’ id fejn tkun tista’ toqgħod ir-rizza. Din kienet tintrabat bi spaga ma’ manku ta’ l-injam li ġieli kien ikun magħmul f’żewġ biċċiet u jehel ma’ xulxin permezz ta’ kamin f’tarf kull biċċa ta’ xi tliet piedi. Mela meta tkun armata kollha l-gaffa tkun twila mas-sitt piedi.

Mela s-sajjed kien ikun fuq xi ħafa jew blata sa’ qaddu fl-ilma jifli l-qiegh u meta jara r-rizzi dan kien inizzel il-gaffa taħt ir-rizza u bi skoss pront jaqlagħha għal ġol-pala tal-gaffa u bil-mod il-mod itellagħha sa’ wiċċ l-ilma imbagħad iwaqqagħha għal ġol-hġieġa. Hekk ir-rizzi kien irid jaqbadhom waħda waħda. U dejjem jibnihom mal-ġenb tal-

hġieġa biex ikollu minn fejn jibqa’ jara l-qiegh.

Meta ma jkunx jista’ jara iktar is-sajjed kien imur ibattal il-hġieġa ġo xi ħofra fuq il-blat, li jkun fiha f’it ilma baxx, nġhidulha għadira, u jerga’ jmur biex jimla’ oħra. Mhux l-ewwel darba li meta jiġi lura kien isib li r-rizzi mexa, ħareġ mill-għadira u ħarab ‘l hinn u ‘l hawn. Kien hemm ukoll min irranga l-gaffa b’tali mod li seta’ jwaħħal bħal xibka magħha u dan kien jaqbad ir-rizzi billi jkaxkara mal-qiegh u jħabbell ir-rizzi fiha. Jew tkun għamla ta’ borża u r-rizzi jaqa’ fiha, u b’hekk ma jkollux għax joqgħod jerfa’ il-gaffa sal-wiċċ ma’ kull waħda li jaqbad. Dak iż-żmien kienu jgħidu li tant kien hawn rizzi li kont taqla’ x’tiekol malajr anke minn mal-blat bla ma tinżel fil-fond. Ta’ min jgħid li r-rizzi jitrabba fejn ikun hemm il-blat u l-ħaxix u qatt ma ssibu fejn hemm ir-ramel.

IL-QRENDI: ROKKU TA’ BEJŻU

Il-Qrendi xi sebghin sena ilu kien hemm wiehed, Rokku Ta’ Bejzu, li kien imur għar-rizzi bil-qoffa jew bil-qartalla. Kien immur lejn post taħt it-tempji ta’ l-Imnajdra jgħidulu **In-Niffied**, jiffa’ l-qartalla fil-wiċċ u joghħdos bla maskra u jaqla’ r-rizzi ħodon ħodon u jbattlu għal ġol-qartalla sakemm jimliha. Il-qartalla kienet tkun magħmula mis-simar u għalhekk izzomm fil-wiċċ. Imbagħad kien jittla’ biha wara dahru ġox-xagħra sa ħdejn it-torri magħruf bħala **T’ Irsejjen** fejn kien jistrieħ f’it u jkompli bi triqtu bil-mixi lejn il-Qrendi. Mill-baħar sar-raħal għandek mat-tliet kwarti jew siegħa, u mgħobbi.

Imbagħad kien idur mat-toroq tar-raħal jgħajjat:

“Wasal tar-rizzi!”

U kien jieqaf l-aktar fil-pjazza ta' **Bieb ix-Xagħra** li uffiċjalment isejthulha l-pjazza ta' San Matthew, fejn hemm l-istatwa. Jieqaf hdejn il-Knisja (dari ma kienx hemm pjazza quddiemha imma ġnien kbir u sabiħ ta' żmien il-Kavallieri). U waqfa oħra lejn is-Salvatur. Min kien iridu maqsum kien johrog bil-platt f'idu u Rokku kien iserrah biċċa sufra fuq xifer il-qartalla u fuqha jaqsmilhom ir-rizzi. Ix-xewk tar-rizzi kien jidhol fis-sufra hekk kif jagħfasha biex jaqsamha u għalhekk ma kinitx tista' taħrablu minn taħt xifer is-sikkina u twegġa' lilu jew tiġi fuq il-pala ta' siegħ xi hadd li hafna drabi, dak iż-żmien, kien ikun hafi.

Meta tfaċċaw il-maskri tal-baħar (għall-ewwel kienu tondi u kbar daqs il-wiċċ, b'pajp fin-nofs, fuq moħħok jew fil-ġenb li kien ikollu bokka biex ma jidholx ilma meta toghdos. Imbagħad ġew il-moderni bil-pajp f'halqek u l-maskra saret qisha nuċċali li tghattilek sa taħt imnieħrek. B'hekk naqas il-volum ta' l-arja fil-maskla u l-għaddas beda jagħmel inqas sforz biex jinżel taħt l-ilma.

Insomma, permezz tal-maskri sar eħfef li taqla' r-rizzi u jekk iżzomm nifs tajjeb stajt taqla' anke sa nofs tużżana jew tmienja jew iktar skond kemm tagħtik il-hatfa ta' jdejk. Ghalkemm dak li jkun seta' wkoll inizzel xibka tan-najlon miegħu, biċċiet minnhom kienu forma ta' basket u kienu jinħadmu Marsaxlokk, u timla' kemm ikollok nifs.

Bl-ghajnuna wkoll tal-flippers l-għaddas seta' jinżel iktar fil-fond iktar malajr u jimxi mal-qiegħ jġibor ir-rizzi. Kien hemm ukoll min kien iżomm kaxxa ta' l-injam fil-wiċċ u joqghod tiela' u nieżel sakemm jimliha. Din il-kaxxa ġieli

nbidlet ma' xi banju tal-plastik. U kien hemm ukoll min kien ivvinta tajjer kbir ta' ġewwa tal-karozza jew trakk, miegħu jorbot bħal xkora biex tiffirma qaleb u r-rizzi li jaqla' jifgħu ġo fih u fl-aħħar ikaxkar kollox lejn ix-xatt. Illum dan ix-xogħol qed isir anke biċ-ċilindri ta' l-arja fejn għaddas jista' jdumlek 'l fuq minn siegħa taħt wiċċ il-baħar u jkaxkar ir-rizzi kollu li jkun hemm.

Dari tar-rizzi kien jitle' ferhan ir-raħal, dejjem jipprova jasal għal xi l-hdax jew il-hdax u nofs halli n-nies jikluh ma' l-ikla ta' nofs in-nhar. Fil-fatt ir-rizzi kien jittiekel l-iktar f'dan il-hin u mhux filghaxijiet. U tar-rizzi kien jiġi l-iktar nhar ta' Sibt meta jkun frank. Idur mat-toroq tar-raħal b'xi kaxxa jew karozza tat-trabi, bir-rizzi frisk mghotti b'xi xkora tal-faxx imxarba biex jibqa' haj u b'xi qabda habaq tal-baħar biex ifewwah u jiftahlek l-aptit.

"Tar-rizzi hawn, Ara kemm hu mimli!".

Ir-rizza hi animal preistoriku. Ilha teżisti miljuni ta' snin u f'it inbidlet. L-ikbar għadu tiegħha huwa l-bniedem u t-tniġġis. Ir-rizzi huwa magħruf ghax-xewk spiss u li jniġġes tiegħu. Bejn kull xewka ir-rizzi għandu s-swaba' (tentakoli) li bihom jaqbad mal-blat. Meta thoss il-periklu r-rizza tintrass iktar mal-blat billi toħroġ iktar swaba' u tingibed 'l ġewwa hekk li jekk ma taqlagħhiex ma' l-ewwel prova taf thabbtek u tkun trid tagħmel is-saħħa biex taqlagħha. Jekk taħsadha, anke b'subajk tkun tista' taqlagħha, imma jekk tinduna bik trid tistenna sakemm terġa' tintreha minn mal-blat. Fejn tkun ir-rizza tiffirma bħal hofra fil-blata ghax ir-rizza

b'munqara dejjem taħfi u tiekol. Ir-rizzi jirgħa wkoll, jiġifieri kappaci jimxi u jibdel postu, biex isib l-ikel tiegħu. Kultant meta jkun il-waqt taf taqla' rizza u taħtha issib il-ferħa tagħha żgħira daqs buttuna. Ir-rizza tiekol mill-blat u l-haxix li jkun hemm. Fil-fatt meta taqsam rizza ġieli ssibilha hafna ramel ġewwa u bħal haxix. U skond Peppi Spiteri Ta' Qazzitu, li għandu erbgħa u tmenin sena, it-togħma tar-rizzi tinbidel mal-post minn fejn taqilgħu.

Ir-rizza għandha ż-żokra li fil-fatt hija halqha u dan hu magħmul minn munqar b'xi hames sinniet li jinfetaħ u jingħalaq biex jobrox mill-blat u jaqta' l-haxix. Ir-rizza dejjem tkun imqabbda mal-blat min-naħa taż-żokra, jiġifieri tkun wiċċa ma' l-art u darha lej. Sewwa sew fin-nofs ta' daharha nsibu toqba żgħira mnejn johroġ il-materjal li ma tkunx trid.

Il-ġisem tar-rizza taħt ix-xewk huwa magħmul minn qoxra iebsa tal-kalċju. Meta ssib xi rizza li tkun ilha mejta f'qiegħ il-baħar tara li x-xewk kollu jkun waqa' u l-qoxra tiġi bajda u nadifa, u tista' tinnota li l-qoxra hija magħmula minn hames biċċiet separati magħqudin flimkien. Ikun hemm bħal ferq bejn biċċa u oħra bħal, ngħidu ahna, kif tagħqad il-qorriegħa ta' ras il-bniedem.

Hemm ir-rizzi li hu tajjeb għall-ikel u hemm dawk li ma jittieklux; ngħidulhom **patrijiet**. Dan minn ġewwa ma jkunx fih dawk is-swaba sofor iżda swaba kannella rraq hafna u għalhekk ma jittikilx. Il-patri jingħaraf mir-rizza ghax hu ta' lewn iswed, bix-xewk itwal u inqas spiss minn tar-rizza. Iż-żokra ta' rizza tajba tkun dejjem hamranija, tal-patri dejjem sewda. U barra minn hekk il-patri hu magħmul iktar ċatt.

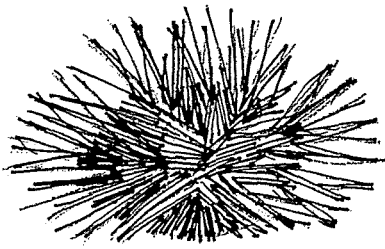

Rizza

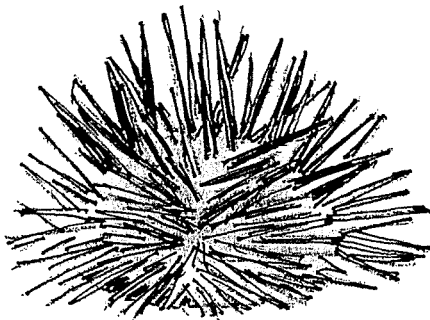

Patri

Fil-fatt anki r-rizzi t-tajjed għandu lwien differenti. Hemm vjola ċar, vjola skur qisu iswed, kannella ċar u kannella hamrani u skur, hemm ħadrani u hemm ukoll rizzi kollu abjad. L-ilwien tar-rizza qatt ma jlahhqu l-iswed tal-patri.

Hemm ukoll razez differenti. Kultant issib xi **rizzun**, li hawn min jafu wkoll bħala **qanfud**. Dan ikun ta' daqs xi darbtejn jew tlieta tar-rizza komuni. Ix-xewk tiegħu ikun baxx u ma jniggisx daqs tar-rizza. Ilwien jistgħu jkunu vjola kollu, vjola mnaqqax bl-abjad, jew abjad kollu. Dan ma jittikilx għax ma fihx laham jew flieli kbar ġewwa.

Kull rizza jkollha dejjem hames flieli forma ta' salib fuq gewwa. Fil-fatt jikber felli fuq kull parti tal-qoxra tagħha kif spjegajt qabel. Il-flieli mhux dejjem ikunu mlaħħmin l-istess u mhux dejjem ikunu ta' l-istess lewn. Gieli taqla' rizza kbira u tkun vojta u

gieli taqla' waħda żghira u tkun mimlija flieli ħoxnin. Skond Peppi Ta' Qazzitu u mill-esperjenza tiegħi l-post għandu x'jaqsam ħafna. Hemm ċertu postijiet li tmur meta tmur dejjem se issibu mimli.

“IL-QAMAR JIMLA R-RIZZI”

Imma dari kienu jemmnu li jekk ir-rizzi jkunx mimli jew vojta jiddependi mill-qamar. Jekk ikun kwinta jew qed jimla allura r-rizzi se jkun mimli, jekk il-qamar ikun mohbi, jew qed jonqos, jew ikun felli, allura r-rizzi jkun vojta. Ta' min jinnota li hemm kliem li nużawh kemm għar-rizzi kif ukoll għall-qamar, bħal felli, jimla' u mimli.

Jghidu li l-flieli huma l-bajd tar-rizza u hawn min iqabblu mal-kavjar li hu l-bajd tal-istergun. It-toghma tar-rizzi hija helwa, imma mhux kollu hu ta' l-istess hlewwa. Ir-rizzi jagħmel il-ħalib fix-xhur ta' bejn Novembru u April u meta jkun bil-ħalib it-toghma tkun morra. Dan il-ħalib johrog mill-flieli stess hekk kif taqsam ir-rizza. L-aħjar tar-rizzi huwa bejn Mejju u Settembru. Il-lewn tal-flieli wkoll ivarja, minn isfar ċar, isfar skur, ixqar jew kannella.

Razza oħra ta' rizzi tinsab f'fond ta' madwar tletin metru. Din ir-rizza għandha ġisimha iżgħar iżda x-xewk tagħha hu inqas spiss, riq u twil xi erbgha jew hames pulzieri. Jghidulha **rizza tal-fond** u ssibha f'xi għar imdellel. Din ir-rizza ma tissemmiex fil-ktieb *Wildlife of the Maltese Islands*, imma tissemma fil-ktieb *Sea Fishes of the Maltese Islands and the Mediterranean* ta' Lawson Wood (Progress Press, 2002). Jien naf sew li teżisti Malta għax, billi nħobb noġhdos biċ-ċilindri ta' l-arja, rajtha kemm-il darba

b'għajnejja stess. Ix-xewk tagħha qishom splenguni mislutin u ma tistax taqbadha b'idek. Hawn min jghid li x-xewk tagħha hu velenuż. Fil-fatt anki x-xewk tar-rizza l-komuni jagħtik ftit velenu meta jniggzek u jdum juġgħek ftit fejn titniggez. L-uġigh kbir ta' min rifes xi rizza huwa magħruf u uġigh ikbar thoss biex taqla' x-xewk waħda waħda b'xi labra. Jghidu li jekk tqattarlu l-meraq tal-lumi aħjar. L-aħjar huwa meta wieħed jirfes xi rizza mejta mormija fuq il-blat minn xi ħadd bla qalb.

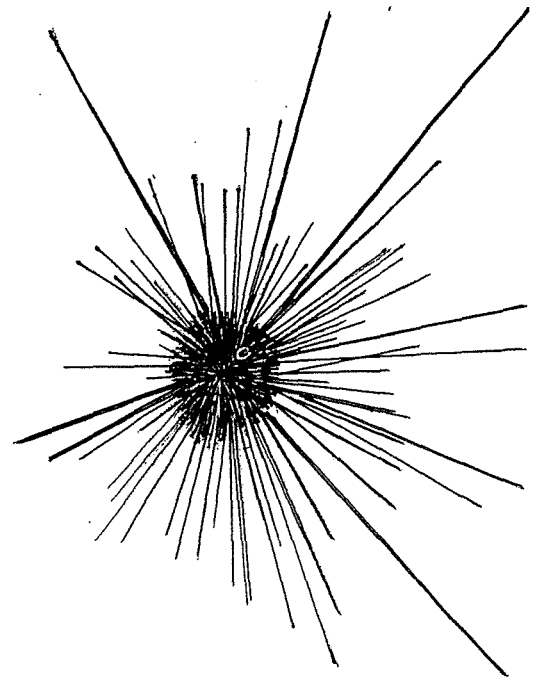

Rizza tal-Fond

Hemm rizza ta' għamla differenti ħafna mill-oħrajn. Jien insejthilha r-rizza tal-parit, imma hawn ħafna min jafha bħala **raddiena**. Tgħix fil-fond u titla' l-aktar max-xbieki tas-sajjieda li jfarrkuha b'martell sabiex inaddfu x-xibka. Din hija magħmula żghira fin-nofs bi xi tużżana xewk, tawwali u oħxon li ma jniggżikx. Din hija xi ftit rari.

Biex tkun tista' tieklu r-rizzi trid taqsmu. U biex taqşam ir-rizzi bla ma tnigges irid ikollok ix-xehta. Ir-rizza trid tkun thares biż-żokra lejn il-lemin. Twaqqaf ir-rizza fuq ġenbha u bis-saba' l-oħxon tmid ix-xewk ċatt filwaqt li tagħfas biex iżzomm ir-rizza

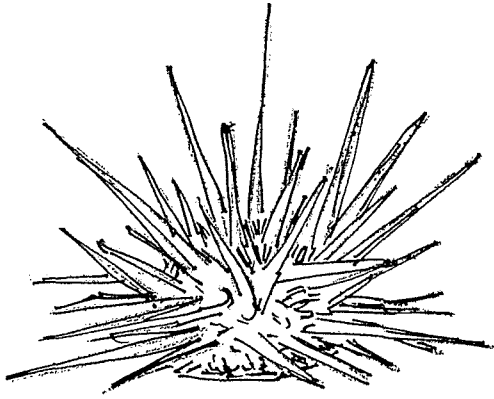

Raddiena

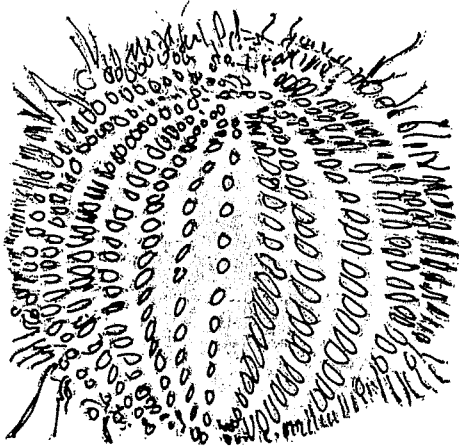

Rizzun jew Qanfud

soda. Biex taqşamha trid tuża mus jew sikkina b'xafra iebša. Mela bix-xellug iżzomm ir-rizza u bis-sikkina f'idek il-leminija tibda tagħfas filwaqt li tagħmel movement 'l quddiem u lura sakemm tinkiser il-qoxra u tibqa' tniżżel is-sikkina bil-mod 'l isfel biex ir-rizza ma tifrakkasahix.

Importanti li l-biċċa ta' fejn ikun hemm mill-flieli tibqa' shiħa. Is-sikkina trid iżzommha f'it 'l hinn

min-nofs iktar lejn in-naha taż-żokra. Jiġifieri r-rizza ma taqşamhix f'zewġ partijiet indaq, għax inkella taħli mill-flieli li jmorru mal-parti taż-żokra li tintrema għax ma jkunx hemm isfar magħha. Mill-banda l-oħra hawn min b'xehta kbira jgħaddi x-xafra tas-sikkina eżatt maż-żokra halli din ma jkissirhix. Għax iż-żokra hawn min ihobbha hafna. Din tista' tiġbida b'subgħajk, tqaxqixha, u tixrobilha l-ilma li jkun hemm fiha.

Biex ma tweggax l-aħjar li r-rizza twaqqafha fuq wiċċ li ma jiżloqx meta tiġi biex taqşamha, bħal ngħidu aħna xi blata jew xi biċċa njama. Meta taqşam ir-rizzi trid toqgħod ukoll attent għal għajnejk, għax bla ma trid minn taht xafret is-sikkina jibdedw itiru hafna b'cejjeċ tax-xewk. Meta taqşam ir-rizzi johroġ hafna ilma minnu u jekk tkun taqsmu ġo xi turtiera allura tkun tista' tixrob minn dan l-ilma li hu tajjeb hafna biex imexxilek. It-togħma tiegħu hija bejn helu u mielaħ iżda li jinxtorob.

Il-ġewwien tar-rizzi minbarra l-flieli jkun fih ukoll ir-ramel u hjut kannella. Dawn hafna jnaddfuhom bil-ponta tal-mus imma hawn min jieklu b'kollox biex ma jitlef xejn minnu. Min inaddaf ir-rizza qabel jiehu l-flieli ngħidu li **jfarfarha** mir-ramel billi jzommha f'idu wiccha l-isfel u jagħti xi tliet skossi halli jaqa' dak li ma jkunx mal-qoxra u b'hekk jibqa' l-isfar biss.

Ir-rizzi jittiekel b'modi differenti. Hawn min jgħawwar b'subajh jew b'xi kuċċarina u jiekol l-isfar waħdu. Imma l-antiki kienu jagħmlu ikla kbira mir-rizzi. Mela l-ewwel taqşam xi zewġ tużżani u tnaddfu. Imbagħad tlesti kisra ħobż, jew nofs ħobża, basla nejja, biċċa ġobon, u tadama u

jekk trid tista' tagħmel xi f'it zajt ġo sjejj bil-meraq tal-lumija. Il-meraq tal-lumi tista' tqattru fir-rizza dirett ukoll. Mela fix-xellugija iżzomm ir-rizza u bl-oħra taqta' biċċa ħobz bl-ilbieba, żghira li tista' tidhol fir-rizza u ttella felli jew tnejn biha imbagħad tieħu gidma ġobon, gidma tadama u gidma basla.

Il-biċċa tal-ħobż tista' tbilla fiż-żajt qabel iddaħħalha fir-rizza. Hawn min b'biċċa ħobż inaddaflek rizza shiħa. Jiġifieri se jkollu hafna isfar ma' gidma waħda u allura jkollu togħma kbira helwa tar-rizzi. U hawn min ma' biċċa jiekol biss nofs felli u jxappap il-gidma ħobż fl-ilma tar-rizza stess u hekk jispiċċa jkollok ħobża. Hawn min jgħidlek li jekk ma jagħmilx hekk it-togħma helwa ddardru. Min juża hafna ħobż biex jiekol ngħidu li jkun qed iġewweż (mill-kelma "ġwież").

Jekk wiehed ikun qed jiekol ir-rizzi ma' xatt il-baħar il-qxur tar-rizzi jista' jarmih fil-fond u jkun qed jagħmel pjaċir lill-hut tal-qiegh bħal-lhudi u l-gharusa li jiġġennu għalih. Fil-fatt hawn min ikisser ir-rizzi u jittgħu l-baħar qabel jibda jstad biex iressaq il-hut.

Sa fejn naf jien din il-moda ġdida li ssir zalza tar-rizzi nibtet f'dawn l-aħhar għaxar snin u biex tagħmilha trid kwantita' mhux hażin ta' rizzi. Dan qed iqalla' xi flus lil f'it nies iżda qed ikun ta' qerda għar-rizzi.

Meta konna żghar u missieri jasal id-dar bix-xkora tal-faxx wara dahru u go fiha l-ħġieġa mimlija rizzi haj, konna nieħdu gost nieħdu r-rizzi u nagħmluh wiċċu 'l isfel biex narawh jimxi. Fil-fatt jekk ix-xewk tar-rizzi ma jkunx jiċċaqlaq u iktar u iktar jekk ikun mimdud ikun sinjal li dan mhux frisk u wiehed joqgħod attent milli jieklu.

"Rizzi mimli, ara kemm hu frisk, mimli r-rizzi!"

MILL-IMGHODDI.

Taghrif minn

Lorenzo Zahra.

Tajjeb insemmu xi użanzi mill-imghoddi.

IHALLU GHAL RUHHOM

Kienet fras hafna Maltin fl-imghoddi li wiehed jahseb ghal ruħu meta jkun għadu ħaj. Għalhekk hafna kienu jhallu xi legat billi jhallu soma flus jew piż fuq xi post biex il-werrieta jkollhom obligu li jagħmlu talb jew quddies għal ruhhom.

Kien hawn ukoll għajdut, li meta xi hadd ikun ħalla piż biex mid-dħul tal-kera ta' xi post jithallas xi talb jew quddies għal ruh is-sid li jkun ħalla l-beni, u dan ma jkunx sar; jekk jinstemghu xi hsejjes jew jidhru affarijiet strambi f'dak il-post dawn ikunu minħabba l-obbligi li ma jkunux qed isiru.

IL-KALDARUN TAL-BIRGU

Billi fis-seklu dsatax kien hawn wisq faqar u anke guħ, il-Gvern kien waqqaf għaqdiet biex jagħmlu l-borma għall-fqar. Dawn l-għaqdiet kien jissejhu *Soup Society*. Fl-1832 il-Gvern ħatar kumitat li kien fih dawn is-sinjuru: Miss Frere; Mrs. Stilon; Mrs. Temple; Mrs. Wilson; Mrs. Irvine; Mrs. McDougat; Lady Hotham; u Lady Georgina li kienet it-teżoriera.

Is-Segretarja kienet Mrs. Hamilton. Mrs. Gaetana Vella kienet tieħu ħsieb il-gbir.

Il-Maltin, l-aktar in-nies tal-Birgu, kienu jsejhu dan bħala "il-Kaldarun". Minn dan il-kaldarun kien jiqqassam l-ikel lill-fqar, l-aktar fost in-nies ta' l-ibliet. Fil-Birgu, fl-1851, kienu nkarigati mit-tqassim tal-borma tal-fqar is-sur Lorenzo Bonello u t-tabib Pirotti.

Mhux ta' min jinsa li dak iż-żmien, il-Patrijiet Kapuċċini "ta' Santa Liberata", kif kienu magħrufa, kienu wkoll, mill-faqar tagħhom iqassmu l-ikel lill-fqara, u hafna fqar mill-Birgu u minn Bormla kienu jmorru wara l-bieb tal-kunvent għal porzjon.

Ref MGG 19/9/1832 u Portafoglio 1850 – Ordine 1851

MOTA TA' JANNAR

Mhux ta' min jinsa drawwa li kienet ġejja mit-terremot tal-11 ta' Jannar 1693. Dak in-nhar kien inhass terremot f'Malta u hafna bini kienet graġtu l-ħsara. Jekk mitux in-nies jew le ma nafx, imma minn dak in-nhar il-Knisja dahħlet l-użanza li ta' kull sena, fil-11 ta' Jannar, fil-ħdax ta' filgħodu, tindaqq mota mill-qniepen kollha b'sinjal ta' dik il-ġraja, u biex il-Mulej jehlisna minn flagelli bħal dak tat-terremot.

XI WEGHDI

Ftit hawn min jaf li l-knisja ta' l-Immakulata Kuncizzjoni ta' Sarrija fil-Furjana kienet inbniet fi żmien il-Gran Mastru Cottoner biex il-Madonna teħlisna mill-flagell tal-pesta. Kienet inbniet fl-1678 u saret b'wegħda li l-kieru ta' l-Ordni kien jagħmel purċissjoni nhar it-8 ta' Diċembru minn San Ġwann

għal dik il-knisja. Din il-purċissjoni baqgħet issir ta' kull sena mill-kapittu tal-Katidral. Dan iż-żmien, minħabba t-traffiku, issir fil-Belt, bl-ikona tal-Madonna ta' Caraffa.

Purċissjonijiet votivi, jew ahjar "tal-wegħda", kien hawn fxi parroċċi oħra wkoll.

Fil-Birgu, il-purċissjoni tas-Salib Imqaddes kienet bil-wegħda li meta tidhol isir il-kant tal-Miżerikordja għal tliet darbiet mill-poplu.

Dari wkoll, meta jkun hawn in-nuqqas ta' xita kienu jsiru l-pellegrinaġġi. Hekk fil-Birgu darba kien sar pellegrinaġġ bl-istatwa ta' San Lawrenz għall-knisja tal-kapuċċini (li llum tagħmel mal-Kalkara), u jingħad li meta l-pellegrinaġġ wasal il-Kapuċċini, infetħu bwieb is-sema u għamlet ix-xita. Kien hawn ukoll użanza dari li fxi talb speċjal kienu jinħarġu minniċċa l-istatwi titolari fil-knisja għall-qima tal-parruċċani. Fil-Birgu tas-seklu dsatax, il-purċissjoni ta' San Lawrenz kienet issir b'żewġ statwi; waħda ta' San Lawrenz u l-oħra ta' Santu Rokku, din ta' l-aħħar għall-helsien mill-flagell tal-kolera.

IL-WEGHDA TA' SAN GIRGOR

Il-purċissjoni ta' San Girgor kienet ukoll tal-Wegħda; imma kienet issir mid-djoċeżi kollha, għax kulhadd kien jieħu sehem. Dak in-nhar il-fratellanzi kollha kienu jieħdu l-isbah standardi u dawn kien jingarru minn irġiel ta' saħħa speċjal, l-aktar jekk ikun ir-riħ. Waqt il-benedizzjoni dawn l-istandardi kien jixxejru biex jagħtu tislama. Imma l-fratelli kienu jxejruhom jew biex juru liema l-isbah, jew biex juru s-saħħa tal-fratelli li jkunu qed iġorruhom. Darba, fl-1878, meta ta' Hal Luqa xejjer l-istandard laqat lil xi hadd u qam il-ġlied, tant li kellha tidhol il-pulizija.

(In-Naħla 1/5/1878)

ĊIEF MOQLI BIT-TADAM JEW GHALL-ISTUFFAT

riċetti ta' Wied il-Għajn ta' qabel il-gwerra

Steve Borġ tkellem ma' Pawla Merċieca Taz-Zopp fil-7 t' April 2005 u l-21 t' April 2006 f' Wied il-Għajn.

Iċ-ċiefa hija waħda mill-ghasafar tal-baħar li tbejjet fuq Filfla u fl-irdumijiet Ta' Ċenè f'Għawdex. Fl-1843 l-ornitologista Antonio Schembri semma' kif xi sajjieda kienu jgħattu t-toqba fil-blat fejn tbejjet sabiex jaqbduha, jixwuha u jremblu l-laħam fi blalen bħala lixka fin-nases tagħhom. Sebghin sena wara, sewwasew fl-1913 in-naturalista Ġużeppi Despott kiteb artiklu fl-Archivium Melitense, lehen il-Malta *Historical and Scientific Society*, fejn filwaqt li tnikket bil-qtil taċ-ċief mis-sajjieda ta' Wied il-Għajn, Marsaxlokk u Birżebbuġa, qal ukoll li dawn "*non essendo atta a cibo umano, non offre quando presa*", jiġifieri li ma kienx priza tajba għaliex ma kienx jittiekel mill-bniedem.

Filwaqt li naqsmu n-niket miegħu, aktar u aktar bl-għarfien li għandna dwar il-htieġa li nharsu dawn il-ħlejjaq, jidher li hawn provi li ċ-ċief kien, wara kollox, jittiekel. Illum għandna laħam kemm irridu, rix bil-gzuz u ċ-ċiefa hija mħarsa bil-ligi ta' Malta. Pawla Merċieca qatt ma rat ċiefa ħajja f'ghomorha, għaliex dawk li kienu jittieħdu d-dar kienu jkunu nqatlu fuq il-baħar u jispiċċaw bħala laħam għall-foqra. Din il-kitba qed titwassal għall-finijiet li tkun dokument ieħor dwar l-ikel tradizzjonali Malti.

"Il-Hadd ma kienx nhar ta' xogħol. U għalhekk min kellu qoxra kien joħroġ ifittex iklja barranija. In-nies li kienu jgħixu mal-baħar ma kinux jieklu l-istess bħal ta' l-ibliet: Dawk jieklu aktar ikel ta' l-ifran. Imma l-ikel taċ-ċief ma jafux bih. Ikun is-sajf u ta' kultant is-sajjieda jaħsbu biex jaqbdu iklja ċief. Ma kienux jaqbdu ċief daqs il-gamien jew is-summien, li kienu jaqbdu l-bdiewa minn fuq ir-raba'. Forsi kienu jaqbdu xi żewġ ċiffiet kull wieħed, u xi drabi xi tiġieġa tal-baħar. Ara l-gawwi, dak hadd ma jmissu - għax mahmuġ, jiekol kollox.

FEJN JITTRAKKAW

In-naħa tagħna ċ-ċief jitrakka lejn l-Abjad iż-Żgħir, ħdejn Ras il-Miġnuna, jew il-Munxar, inkella

lejn is-Sala, taħt it-'Triq' il-Wiesgħa, bejn iż-Żonqor u x-Xgħajra. Wieħed minn Wied il-Għajn mhux se jaqdef kajjikk sa' Filfla, fejn ibejjet iċ-ċief. Sa' l-Abjad iż-Żgħir dejjem għandek tliet kwarti qdif. Jaraw iċ-ċief diehel mal-vapuri. Imorru għalih qabel ma jisbah u jilħaq jara d-dawl. Jisparawlu bis-senter, jiġbruh mill-ilma.

Jibdew iqaxxruh biex ineħħu l-ġilda morra, li tmur fil-qieġ tal-baħar u jqattgħu l-laħam f'biċċiet. Ħafna drabi dan ix-xogħol isir fuq il-baħar, waqt li wieħed minnhom ikun qed jaqdef. Iċ-ċief

jgħodds bħal blongos għall-ħut u l-granċi u jiekol kollox ħaj.

Ir-rix tat-tajr inzommuh, mhux biss biex inrexxu bih, iżda anki għall-imħaded. Ir-rix il-kbir, imnittef mill-ġewnaħ jew id-denb konna narmuh, għaliex dan għandu punta iebsa u jtaqqab l-investa. Dak li nieħdu minn maz-

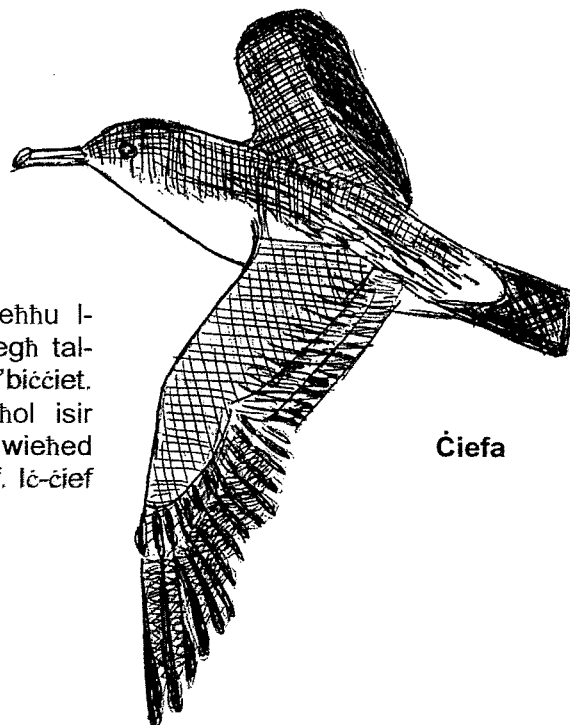

Ċiefa

zaqq tajieb. Kien hemm nies li jdaħħlu r-rix fil-forn biex jinkaljawn u joqtlulu xi dud jew baqq. Ahna konna nagħmluh go xkora tad-drapp bit-toqob, u nħalluh xi xahar fuq il-bejt ħalli x-xemx tqarqcu u tikwih. Ir-rix tal-gamien u tas-summien l-aqwa rix, għax baxx u fin.

IL-QALI TIEGHU

Hekk kif missieri jasal l-art, ommi Mananni tiġbor iċ-ċief u tibda taqlih mill-ewwel. Kienet taqlih fix-xaham tal-majjal. L-ewwel trid taqli t-tewm ħalli jħmar. Hawn iżzid iċ-ċief. Ma tkunx uzintu għax ma tkunx xtrajtu izda qbadtu. Ma kienx hemm bejgħ tiegħu; mhux haġa kbira li kien kuntrabandu li taqbd. Tqatta' t-tadam, skond kemm trid iz-zalza grassa u tiffa' l-bzar u l-melħ. Ma tagħmilx ħwawar. Jekk thobb ix-xaham, għawwem il-laħam fih.

Hemm min il-laħam taċ-ċief jgħaddsu fil-ħall jew l-inbid biex inehħi t-togħma tal-baħar. Laħam iċ-ċief iebes, allura biex isir sewwa nqattgħuh biċċiet zgħar. Fis-sidra l-aktar li se ssib laħam, għax id-dahar mimli kustilji. Minħabba f'hekk kien hawn min jagħmel il-qafas stuffat, ħalli jkun mgħawwem fil-meraq, biex joħroġ is-sugu mill-mudulun. Hekk kif il-laħam ikun inqela, tista' żzid it-tadam fuqu ħalli jigi jtiegħem fil-laħam. Biex timla' l-platt tista' żzid patata moqlija roti fiz-zejt, ħalli titqarqac. Patata safra tajba, u patata bajda tajba wkoll. Jekk trid tista' żzid ukoll xi biċċa pastarda mgħollija

Ċief Moqli biz-zalza tad-tadam

- * tliet sinniet kbar tewm
- * 500g tadam catt

- * 800g laħam taċ-ċief
- * erba' patatiet imdaqqsin
- * xaham tal-majjal
- * bzar u melħ
- * ffit zejt
- * pastarda mgħollija

Stuffat taċ-ċief (1)

Triq tqalli iċ-ċief b'basla u ffit xaham, u tagħmel zalza tad-tadam. Hekk kif tqallih, titfghu jgħum fil-borma bl-ilma, u żzid il-patata – kif tuggustaha, il-pizelli, ġewż imkisser, weraq imnixxef tas-salvja, zbib, zunnarija u qoxra ta' lumija. L-ilma jixxotta bis-sajran, il-pizelli tajba għax iddub u wara tagħqad. Il-qoxra tal-lumija tajba għax tneħħi l-aċtu mil-laħam u z-zokkor inaqqas dak taz-zalza.

- * 800g laħam taċ-ċief
- * tliet zunnarijiet kbar
- * erba' patatiet imdaqqsin
- * ffit zbib
- * ġewż imkisser
- * weraq imnixxef tas-salvja
- * kikkra pizelli
- * kuċċarina melħ
- * kuċċarina zokkor
- * qoxra ta' lumija

Fil-gwerra, bejn l-isparar u bejn li (l-Gvern) ma jħallixx toħroġ mill-port, ma baqgħux imorru għalih. Qatt ma sajjarnih aktar. Xi tletin sena ilu morna nieklu l-Mosta u tawna i-ċief minflok fenek. Għaraftha mill-għadma tas-sieq għax tonda, mhux bħal tal-fenek. U bidlithuli. Naħseb li hawn xi hadd għadu jieklu. Din ikla tas-sajjieda u l-fokra, mhux tas-sinjuri ta' l-ibliet.” (U tkemmex wiċċha bħalliekieku qed tgħid: 'Mur ġibhom jieklu i-ċief dawk ta' l-ibliet.)

- (1) Frankie Agius, minn Wied il-Għajn, iġidli li "Ommi Anna ta' Frenċ, imwiela Pulis, mill-Blajjiet (F'Wied il-Għajn) taf sew din ir-riċetta imma minflok salvja kienet tagħmel il-weraq tar-rand u anki żzid il-*mixed spice*. F'tisjira wahda kienet tagħmel ma' tmien ċifiet, hafna minnhom ikaccjati mill-Abjad iż-Żgħir u l-Munxar. Qabel kienet issajjar il-kwakk. Biex tqaxxar iċ-ċief trid idahhal il-mus miż-zokra u tofroq il-ġilda minn mal-laħam. Is-saqajn, il-gwienah, u mill-ghonq 'il fuq trid taqtgħu barra u tarmih. Ommi qatt ma rat ċiefa hajja". 28 t'April 2006.

©Steve Borg 2006

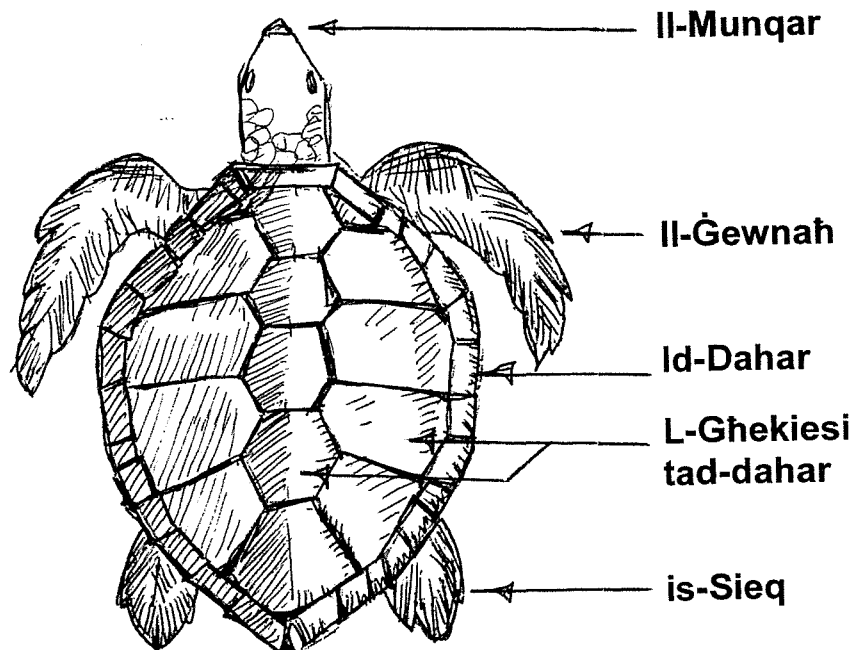

KIF KIENET TISSAJJAR IL-FEKRUNA F'WIED IL-GĦAJN.

Steve Borġ tkellem ma' Marjanna Mercieca Tal-Gabbana fis-6 t' April 2005 f'Wied il-Għajn.

Meta kont tifel niftakar lil nannuwi jgħaqquad l-għażel, jiċċomba x-xbieki u jigma' l-konż ma' l-art maġenb is-sodda tiegħu. Ta' tifel żgħir kont dejjem nilgħab bil-kaxxa tal-ghodda li kellhu, mimlija skriepel, ċomb, imrieta, imsell u mitt elf haġa oħra. Għalkemm kont għadni daqs nitfa, naf li xi drabi kien jaqbad il-fkieren ukoll. Għal sajjied tal-mistier, kulma jitla' mal-konż jew jimmalja ruħu ma' l-għażel u jista' jinbiegħ jew jittiekel, mela merħba bih. Niftakar lin-nannuwi jnixxef xi dahar ta' fekruna fil-bitħa li kellhu, fejn kien iżomm tajra safra bil-pinen imniffa halli fis-sajf toqgħod taqbad id-dubbien. Marjanna tiġi l-kuġina ta' Pawla, li hi nnifisha tiġi l-kuġina t'ommi. Kif tgħidli Pawla, dak iż-żmien il-friegħi tal-familji ta' Wied il-Għajn kienu kollha ta' l-istess siġra.

Illum il-fekruna hija mħarsa bil-liġi skond l-Att 76 ta' l-1992. Għazilt li nikteb dwar dan il-qasam, għaliex naf li din ir-riċetta hija ta' nteress għall-finijiet ta' dokumentazzjoni antropoloġika dwar l-ikel tradizzjonali ta' pajjiżna.

"Missieri Ruzar kien bidwi u sajjied ukoll. Kellu luzzu mdaqqs li bih imur jistad għal qabda kbira. Hekk kienu n-nies ta' Wied il-Għajn fi tfuliti. Il-fkieren¹ jinqabdu fi żmien il-lampuki. Kienu jittieklu fis-sajf għaliex is-sajjieda ma kellhomx l-armor ta' daz-żmien biex jibqgħu jaqbd u l-lampuki. Meta kienu jaqbd xi fekruna li timmalja ma' xi xibka jew parit, is-sajjieda kienu jaqsmuha bis-sehem². Ikunu bejn sitta jew tmienja.

Missieri kien iqiegħed il-fekruna fuq daharha għal xi jumejn sabiex issum. Iħalliha³ l-maħzen li kellna. Wara jaqtgħalha rasha u jgattar id-demmi⁴ minn għonqha għal go xi borma jew kazzola. Wara li d-demmi jagħqad, kont tista' tagħmlu go tagen u taqlih biz-zejt u ftit melħ u tieklu bil-hobż.

Il-qoxra kienu jnixxfu u jbiegħuha⁵ biex iżejjen xi ħajt, l-istess bħal ma kienu jagħmlu bl-gheġeġeż. Bis-sikkina

jaqtgħalha dahra minn ma' żaqqa u jigu jidhru l-fwied, l-imsaren u l-gwienah. L-imsaren jtnaddfu mill-ħmieġ sabiex jissajru fl-istuffat. Ir-ras taqsamha minn nofs bħal ta' fenek u tqatta' l-bicċiet tal-laħam li jkollok miz-zaqq, id-dahar u l-gwienah fid-daqs li trid int. Meta nannuk Żaren kien ibiegħ il-fekruna bl-użin⁶, kien iħallat il-laħam: id-dahar, il-kirxa u l-fwied.

Il-laħam tagħha tagħtih fawra fil-miħun u titfa' daqsxejn melħ. Kif tkun sħuna tqaxxarha u tibda biex tagħmel l-istuffat bħal tal-fenek. Waqt li tkun qed issir, tibda ħierga riħa mizza bħal meta int issajjar iċ-ċief jew tajr iehor tal-baħar, bħal blongos, it-tigieġa tal-baħar u l-borka. Lil dawn, iżda, qabel ma taqlihom jew tagħmilhom stuffat, trid tgħoddashom fil-hall, biex tagħmthom titjeb.

Ejja ngħidu li għandna ratal laħam tal-fekruna, diġa mfawwar u mqaxxar. Tqalli

tewma u basla, tqatta' kwart u nofs tadam, taċ-ċatt aħjar għaliex aktar imlaħħam, u tqiegħed kollox ġol-borma. Żid ponn pizzelli friska, tuffieħa ta' Belludja mdaqqs u mqatta', zunnarija, nofs kikkra żbib, raxxa bużbież, żewġ werqiet tar-rand, il-qoxra ta' lumija u ħwawar kif tiggosta int. Tista' titfa' l-merqtux, il-ħabaq, in-nagħniegħ u anki l-ispika. Iżda mhux il-klin jew is-sagħtar.

S'intendi trid titfa' wkoll il-laħam tal-fekruna u żżid l-ilma kemm hemm bżonn. Meta tkun tfajt kollox fil-borma, kebbes il-kenur jew qabbad l-ispiritiera. Il-fekruna, il-qarnit, il-klamar u l-bebbux kollha jridu nar bati, għaliex inkella laħamhom jinħataf, jinxtorob u jibbies.

Kien hawn min kien iżid il-patata u l-ġewż fl-istuffat iżda mhux se titfa' l-pastard jew il-kaboċċi, għax dawki jagħtu togħma oħra. Wara siegħa nar trid tara jekk il-laħam sarx billi tniffdu bil-furketta. Jekk il-

furketta tidhol bla tbatija, ikun sar. Hawn min jghalli l-ispagetti u jaqleb l-istuffat fuqu. Jekk se tieklu minghajr għagin, tista' tieklu bil-hobż u tbill fil-meraġ.

Il-fekruna kienet imfittxija minn kulhadd, mill-foqra u s-sinjuri. Minhabba li ahna f'Wied il-Għajn kellna tliet ijiem vġili⁷ – l-Erbgħa u s-Sibt tal-Madonna tal-Karmnu u l-Ġimgħa bl-obbligu tal-Knisja – u li fihom ma stajniex nieklu laħam, konna xi drabi nieklu l-istuffat⁸ tal-fekruna minflok. Qed insemmi anki darba fil-ġimgħa. Illum ma tistax taqbadha għaliex jekk tagħmel hekk tehel xi ċitazzjoni.

Stuffat tal-Fekruna

ratal (800g) laħam tal-fekruna
300g tadam taċ-ċatt
tewma
basla
nofs kikkra zbib
ponn piżelli
zunnarija
tuffieħa ta' Belludja
qoxra ta' lumija
raxxa bużbież
żewġ weraq tar-rand
ħwawar

©Steve Borġ 2006

Riferenzi:

¹Feliċ Grech Ta' Marozz kien fiz-zmien armat f'Marsaxlokk b'luzzu ta' ħamsa u għoxrin xiber. Illum jgħodd sebgħa u tmenin sena. Għamel għomru sajjied. Waqt li kont qiegħed nintervistah ħareġ li ommu Pawla Bonnici Ta' Marozz tiġi l-kuġina ta' nannuwi Żaren ir-Rużun. Huwa jgħidli li "l-aktar li jinqabdu fkieren huwa bil-ganċ. Dawn ikunu telgħu fil-wiċċ sabiex jieħdu n-nifs. Kif tigganċja fekruna ttellagħha fuq il-qoxra. Ftit wara tara r-raġel jew il-mara tiela' fil-wiċċ

tfittex lis-sieheb. Ahna konna nfittxu n-nebula biex naraw jekk huwiex raġel." 8 t' April 2005 lejn il-fawwara ta' Marsaxlokk.

²"Ġieli mort ħdejn il-wiċċ tal-pjazza ta' Wied il-Għajn narahom iqattgħu xi fekruna biex jieħduha bis-sehem. Kelli dawk it-tmien snin. Hekk kif jaslu l-art, wieħed mis-sajjieda jkun mar il-Pixkerija bil-ħut. L-oħrajn ikunu għamlu għadd ta' gżuż ta' ħut mixrub. Meta ngħidu 'ħut mixrub', dan ifisser dak il-ħut li kien immaljat u li dar għalih ħut kbir li jkun mexmixlu rasu u xoroblu demmu. Ħafna drabi fost il-ħut mixrub ikun hemm it-trill, il-vopi, l-isparki u l-gallina. Bil-ħut mixrub konna mmorru għand il-bdiewa, li jkunu mxenna għall-ħut, nagħtuhom il-ħut u jagħtuna l-ħaxix skond l-annata, irkotta jew tin taċ-ċappa. Mal-gożż jagħmlu biċċiet ta' fekruna li jkunu l-ishma tas-sajjieda. Immur fuq il-moll, biex neħdilhom it-tè, u jordnawli nħares lejn il-baħar. Sajjied minnhom jibda jmiss gożż u minghajr ma narah, jgħidli "Dan għal min hu?" U jien ngħidli isem ta' sajjied li jmissu sehem. Jagħmlu hekk ħalli ma jiggildux bejniethom dwar min ħa l-isbaħ ħut." Pawla Merċieca fis-7 t' April 2005.

³Missieri Edwin jgħidli li nannuwi Żarenu Bonnici r-Rużun kien "jaqbad il-fkieren jew bil-konz tal-qiegħ inkella jigganċjom meta jkunu rieqda f'wiċċ il-baħar. Kif jidhol minn barra kien jorbothom minn saqajhom b'lenza jew kament, tul ta' xi qama u nofs, u jhallihom marbuta ħdejn il-kajjikk fil-port ta' Wied il-Għajn. L-fekruna thobb tiekol il-ħut, mhux il-ħaxix. Il-fekruna tkun immażżrata mal-mazzra tiegħek u hadd ma jisraqhilek. Is-sajjieda kollha jafu ta' min hi kull mażżra u n-nies dejjem ix-xatt jindokraw l-opri. Għalina l-fkieren kollha xorta, m'hemmx razza." 26 ta' Marzu 2005. Feliċ Grech Ta' Marozz jaf li "s-sajjied ikun jaf kemm hemm fond fejn immażżra l-fekruna u jagħtiha qama iżjed. Norbtuha mill-ġogi tal-ġewnaħ ta' wara, mhux ta' fuq biex hi tkun tista' taqdef il-kalun

li jkollha u jkun hemm il-mulett fil-qiegħ taqbd. Inzommuha ħajja dejjem jekk inkunu se niħduha l-pixkerija. Ahna ma kellniex friza u l-pixkerija kienu joqtlu l-fkieren bil-ġurnata, bħal l-Erbgħa. Dak irid ikollok skieken apposta għaliha u rasha jifthuha b'manara." 8 t'April 2005.

⁴"Id-demmi nitfugh ġo dixx u nitfugh l-melħ biex jagħqad, ma jibqax maħlul. Nohroġ inbiegħ u jkolli d-demmi ukoll. Nagħti ġo karta minghajr ħlas lil min jixtri l-laħam tagħha." Feliċ Grech Ta' Marozz fit-8 t'April 2005.

⁵Feliċ Grech Ta' Marozz jiftakar li "l-qoxra konna nkissruha u nbighuha biex ipittruha minn ġewwa. Jagħmlu xi raġel, xi ziemel jew xi salib ta' Malta. Mhux se jizbghu fuq l-għekiesi ta' daharha. Kien hemm min kien jagħmilha mal-velestrun ta' l-bieb biex izejjen. Mhux minhabba l-għajn bħal qrun jew xi baħbuħa." 8 t'April 2005. Joe Attard Tabone jgħidli li "ommi Katarina kienet twissini sabiex ma mmissx ras il-fekruna wara li din tkun maqtugħa minn ġisimha, għaliex fis-sahna tad-demmi tibqa' tiftaħ u tagħlaq ħalqha" 3 ta' Dicembru 2005.

⁶"Qatt ma smajt sajjied jgħajjat bil-fkieren, għalkemm in-nies kienu jriduh. Jgħajtu b'kollox imma mhux bihom. Ma nafx għaliex. Qalu li l-fekruna kienet tbejjet ir-Ramla l-Ħamra. Issa bin-nies fuq ir-ramla kif tridha tbejjet?" Pawla Merċieca fis-7 t'April 2005. Feliċ Grech Ta' Marozz jgħidli li "konna ngħajtu biha bħal ħut iehor. Ngħajtu "Fekruna min irid għall-istuffat?" Aqwa mill-laħam, izda stuffat biss tmur. M'hemmx biza mil-ligi għax toqtolha quddiem il-pulizija wkoll." 8 t' April 2005.

⁷Joe Attard Tabone jiftakar meta "daqs erbgħin sena ilu sajjieda u diletanti Għawdxin kienu jorbtu l-fkieren fil-menqa ta' Marsalforn. L-Għawdxin kienu jagħmlu ħafna għaliha, speċjalment fi żmien is-sawm u l-Ġimgħa l-Kbira, Missieri Franġisk kien iħobb jagħmel-aljotta minn għadamha. 3 ta' Dicembru 2005.

⁸Feliċ Grech kien jagħmel l-istuffat ftit differenti minn kif kienu jafuh Pawla u Marjanna Merċieca. "Kemm jien u anki l-mara, Rita, konna nitfughu nofs pinta nbid aħmar biex tiehu t-toghma. Naf min kien iżid mat-tuzzana u nofs żebbuġ iswed tal-għadma." 8 t'April 2005.

L-ISTATUT TA' L-GHAQDA MALTIJA TAL- FOLKLOR

kif emendat u approvat fil-Laqqha
Ġenerali ta' l-4 ta' Marzu, 2006.

1. L-Isem

L-isem ta' L-Ghaqda jkun **L-GHAQDA MALTIJA TAL-FOLKLOR** (Malta Folklore Society) - minn issa 'l quddiem f'dan l-istatut tissejjah **L-GHAQDA**.

2. L-Indirizz postali

Sakemm **L-GHAQDA** ma jkollhiex is-sede uffiċjali tagħha, l-indirizz ikun c/o ta' dak li jkun Segretarju fis-sena **kurrenti**.

3. L-Ghanijiet

- Biex il-Folklor Malti jiġi mħares, jiġi aktar magħruf u nkoragġit fil-forma tradizzjonali tiegħu, fejn hu possibbli.
- Biex tippromwovi l-Folklor Malti permezz ta' taħditiet, xandir, wirjiet, pubblikazzjonijiet, eċċ.
- Biex tinkoragġixxi r-riċerka u l-istudju fuq drawwiet, tradizzjonijiet u manifestazzjonijiet oħra Maltin, l-oriġini u l-żvilupp ta' l-ghana, taż-żfin, tal-mużika u l-ilbies popolari u t-tqabbil ma' dawk ta' pajjiżi oħra.
- L-GHAQDA** tkun strettement mingħajr xejriet politici.

4. Il-Membri

- Kull min għandu għal qalbu l-interess tal-Folklor jista' jissejeb fil-GHAQDA.
- Biex wiehed ikun membru għandu jhallas żewġ liri u nofs fl-ewwel sena, u lira u nofs f'kull sena ta' wara. Din ir-rata tista' tiġi riveduta u mibdula skond il-bżonn, f'laqgħa ġenerali, b'avviz minn qabel fuq l-aġenda. Min ma jhallasx is-shubija jitqies li mhux membru effettiv għal dik is-sena. Min ikompli jonqos li jhallas, ukoll wara li jkun avżat bil-miktub, jista' jinqata' mill-lista tal-membri.
- Jekk membru jkun ta' dannu għall-GHAQDA jew għall-interessi tagħha, jiġi sospiż jew jitneħħa mill-lista tal-membri, b'deċiżjoni tal-kumitat.

- Il-Kumitat jista' jagħzel Presidenti Onorarji, u johloq klassijiet oħra ta' shubija.
- L-GHADA tista' tiftah ferghat oħra.

5. Kumitat Amministrattiv

- Waqt il-Laqqha Ġenerali Annwali jiġu nominati u eletti disa' membri biex jiffurmaw il-kumitat.
- Il-Kumitat iservi għal sena sakemm jiġi xolt fil-Laqqha Ġenerali Annwali li jmiss.
- Il-Kumitat ikun magħmul minn President, Segretarju, Teżorier, Viċi President, Assistant Segretarju u Assistant Teżorier. Ikun hemm ukoll tliet Membri. Dawn kollha jkunu nominati u eletti waqt il-Laqqha Ġenerali Annwali minn membri effettivi. Il-karigi tal-Kumitat jiġu deċiżi, minnhom stess waqt l-ewwel laqgħa tal-Kumitat li ssir wara l-Laqqha Ġenerali Annwali.
- Il-Kumitat jiltaqa' skond il-bżonn, iżda mhux inqas minn darba kull xahrejn.
- Il-kworum għall-laqgħa tal-Kumitat ikun mhux inqas minn hames membri. Jekk dan il-kworum ma jintlaħaqx, il-laqgħa tista' ssir xorta wahda wara kwarta, basta jkun hemm preżenti tliet membri tal-Kumitat, wiehed minnhom uffiċjal.
- Jekk membru tal-Kumitat ma jattendix għal tliet darbiet wara xulxin mingħajr ma javża, jitqies li rriżenja mill-Kumitat.
- Jekk Membru tal-Kumitat lhalli l-kariga tiegħu, minflok tinħatar dik il-persuna li fil-votazzjoni ta' l-ahhar Laqgħa Ġenerali Annwali tkun imissha, wara li nħatar il-Kunsill kurrenti. Jekk dan ma jkunx possibbli, il-Kumitat jista' jaħtar lil xi persuna oħra minn fost il-Membri Effettivi.

6. Dmirijiet ta' l-Uffiċjali.

- Il-President jara li jintlaħqu l-ghanijiet tal-GHAQDA u li x-xogħol isir skond l-istatut. Imexxi kull laqgħa ta' l-GHAQDA. Jagħmel indirizz fil-Laqqha Ġenerali Annwali.
- Is-Segretarju jzomm il-minuti ta' kull laqgħa, iżomm records ta' l-attivitajiet kollha u tal-korrispondenza tal-GHAQDA. Iżomm lista aġġornata tal-Membri. Isejjah il-laqgħat

skond kif jiġi deċiż mill-Kumitat, u jhejji rapport annwali.

- It-Teżorier jiehu hsieb il-fondi tal-GHAQDA u jhejji rapport annwali bir-rendikont finanzjarju.
- Il-Viċi President, l-Assistent Segretarju u l-Assistent Teżorier jagħmlu l-istess xogħol ta' l-uffiċjali rispettivi jekk dawn ma jkunux preżenti, u jgħinuhom fix-xogħol tagħhom.
- L-Editor tal-pubblikazzjoniet tal-GHAQDA mhux bilfors li jkun membru tal-Kumitat jew Membru Effettiv, iżda f'xogħolu huwa obligat li jzomm mal-ghanijiet tal-Istatut tal-GHAQDA, u jirrifletti biss ir-rieda tal-Kumitat.

7. Laqgħa Ġenerali Annwali.

- Il-Laqgħa Ġenerali Annwali għandha ssir kemm jista' jkun kmieni fil-bidu tas-sena l-ġdida, matul l-ewwel xahrejn tas-sena. L-aġenda għandha tinkuldi (i) minuti tal-Laqqha Ġenerali li tkun saret qabel. (ii) Indirizz mill-President. (iii) Rapport tas-segretarju. (iv) rapport finanzjarju ffirmat mill-Awditur li jkun intaġġel fil-Laqqha Ġenerali Annwali ta' qabel. (v) Hatra ta' "chairperson" u persuni oħra biex imexxu l-elezzjoni tal-Kumitat il-ġdid. (vi) nominazzjonijiet u votazzjoni għall-Kumitat il-ġdid. (vii) nominazzjoni ta' Awditur għas-sena kurrenti.
- Il-kworum tal-Laqqha Ġenerali jkun ta' nofs il-Membri Effettivi; jekk dan ma jintlaħaqx, il-Laqqha tibda nofs siegħa wara.
- Tista' tissejjah Laqgħa Ġenerali Straordinarja mill-Kumitat, jew min għaxar Membri Effettivi.

8. Tibdil fl-Istatut

- L-Istatt, jew partijiet minnu jistgħu jindiblu biss b'deċiżjoni tal-Laqqha Ġenerali wara li l-Membri Effettivi jkunu rċevew, mill-inqas sa jumejn qabel, kopja tat-tibdil propost.

9. Xoljiment

- Jista' jsir xoljiment tal-GHAQDA biss b'deċiżjoni tal-Membri Effettivi waqt laqgħa msejha apposta.
- Jekk l-Ghaqda jkollha xxolji, (i) id-dokumenti ta' l-GHAQDA jmorru fil-Arkivju Nazzjonali. (ii) jekk ikollha ġabra jew librerija ta' kotba, dawn imorru fil-Librerija Pubblika Nazzjonali. (iii) Il-flus li jappartjenu lill-GHAQDA jmorru f'xi Istitut. (iv) jekk ikun hemm oġġetti folkloristiċi preprjetaċ ta' l-GHAQDA, dawn imorru għand id-Direttur tal-Mużewijiet Nazzjonali. Dawn il-mizuri jittiehdu b'Att Notarili.

IL-MEMBRI TA' L-GHAQDA MALTIJA TAL-FOLKLOR:

Agius Muscat, Anton, 64, Triq Borg Olivier, San Ġiljan STJ 08
Attard, Anton, "Sidtna Marija", Triq il-Qaliet, Wied il-Ghajj ZBR 10
Bajada, Joseph, "Madonna ta' Pinu", Vjal it-8 ta' Settembru, Ix-Xaghra, Ghawdex 103
Baldacchino, Emmanuel, 279, Triq il-Kbira, Hal Qormi QRM 02
Bezzina, Christine, 59, Triq iz-Zekka, Valletta VLT 12
Bonello, E., 52, Triq l-Isqof Labini, B'kara BKR 05
Bonnici, John Dip. Bus. Law & Acc., Ariel Court, Apt.5, Triq Ghar id-Dud, Tas-Sliema, SLM 08
Borg, Alfred, 4, "Mardin", Triq San Ġorġ, San Pawl il-Baħar SPB 09
Borg, Steve, "Faith" Flat 6, Triq l-Ċrieki, Wied il-Ghajj
Borg, T., "Amphora", Flat 2, Triq Mons. A. Buhagiar, ir-Rabat RBT 08
Borg Cardona, Anna B.A., L.T.C.L. "Ciklamina", Triq il-Qarċilla, Hal Balzan BZN 07
Borg Cardona, Chris H., "Dar Zanira", Balzan Valley, Hal Balzan BZN 07
Brown, Joseph C., "St. Lawrence" Flat 1, Triq La Vallette, il-Birgu
Bugelli, David, 19, Triq Melita, Tas-Sliema
Calleja, Frankie, "Tinkerbelle", Triq il-Kunvent, Haż-Żabbar ZBR 04
Camilleri, Alex, 19 "Xefaq", Triq Mikielanġ Sapiano, L-Imqabba
Camilleri, Charles Prof., "L-Ghana", Triq F.W. Ryan, In-Naxxar
Camilleri, Jos. C. B.A. (Hons) Dip. Educ., "Ilqugh", 32, Triq il-Muskatell, H'Attard BZN 04
Camilleri, Saviour, "Richrose", Triq Villambrosa, il-Hamrun HMR 10
Caruana, J., 202, Triq it-Tama, Il-Mosta MST 03
Cassar, Dr. George, 78, Triq Papa Piju XII, il-Mosta MST 05
Cassar, Lawrence, 24-25, Triq Żondadori, Ir-Rabat RBT 12
Cassar Pullicino, Maria Celine, "Lares", Triq it-Tabib Zammit, Hal Balzan,
Cauchi, Catherine, "The Cycads" Triq is-Sienja, H'Attard BZN 06
Cesare, Salv., 14, Triq il-Laqxija, B'kara BKR 03
Chircop, Dr. John Ph.D, 53, Triq il-Fikus, Haż-Żabbar ZBR 07
Ciantar, Josette, 2, Flat 2, Triq il-Kardinal, Il-Birgu CSP 08
Cilia, George, 64, Triq San Vincenz, Tas-Sliema SLM 07
Cini, Joseph, "Merħba", Triq Leli Falzon, in-Naxxar NXR 04
Commerce Division Library, Policy and Regulatory Directorate, Lascaris, Valletta CMR 02
Commerce Division, Small Industries and Crafts Directorate, Lascaris, Valletta
Cremona, John, 54, Triq San Ġwann Bosco, VICTORIA VCT 104
Cuschieri, Carmel, "St. Mary", Triq Ross, San Ġiljan STJ 10
Debono, John, 63, Triq N. Cottoner, Hal Lija BZN 10
Deguara, Frans, 10, "Dediolanum", Triq Papa Pija X11, Il-Mosta MST 05
Deguara, Raymond, 36, Triq ix-Xitwa, Il-Mosta
Delicata, John, "Doris", 26, Triq Sir Anthony Micallef, Hal Balzan BZN 08
De Piro, Marquis Nicholas, Casa Rocca Piccola, Triq ir-Repubblika, Valletta VLT 05
Diacono, Josephin, 43, Triq Agius Muscat, Haż-Żabbar
Dougall, Angelo, 76, Triq San Mikiel, Birzebbuġa BBG 02
Ellul, Josette, "Cuore di Dio", Triq ir-Rihan, Haż-Żabbar
Ellul-Galea, Karmenu M.O.M., 32, Triq Tal-Borg, Paola PLA 06
Farrugia, Frans, "Mon Delice", Dawret Hal Ghaxaq, Hal Ghaxaq ZTN 13
Farrugia, Joseph A., 61, Triq Santa Marija, Hal Tarxien PLA 11
Felice, John B. Ch. D., Krypton Chemists, Triq Ta' L-Ibraġ, St. Andrew's STJ 13
Fenech, Alfred, "Grezz", 35, Triq id-Dirsa, H'Attard BZN 05
Fenech Frank, 7, Triq Xorb l-Għaġin, Iz-Żejtun
Fenech, Joseph, "Massabielle", 186, Triq Mons. M. Azzopardi, Is-Siġġiewi, QRM 15
Fenech, Giuliano, 59A, Triq Lorenzo Gafa, Il-Mosta MST 09
Fenech, Louis, "Faraġ", Triq Stefano Erardi, L-Iklin
Fenech, Martha, 26, Triq Ponsomby, Il-Mosta MST 07
Formosa, Patrick B.A., "Patros", Triq Wignacourt, B'kara BKR 08
Ganado, Dr. Albert, 1, Triq M'Anton Vassalli, Valletta VLT 13
Gambin, Kenneth B.A. (Hons), M.A., "Monserrat", Triq Ġananton Tanti, Hal Tarxien PLA 18
Gatt, Emmanuel, 8, Triq Santa Katerina, Hal Qormi QRM 04
Gatt, Ġużi, 7C "Perry Courts", Triq B'kara, San Ġiljan SLM 13
Gauci, Gregory, 13/1, Old Governor's Palace Str., Il-Birgu CSP 08
Glanville, George, "Spring", Triq Mater Boni Consilii, Il-Fgura PLA 16
Goggi, Joseph, 26, Triq Guze Ellul, Guardamangia
Grech, Sergio, 1, Wesgha 5 ta' Ottubru 1974, Iz-Żejtun
Griffiths, Prof. V., M.D., F.R.C.S., U.O.M., 7, Triq il-Palma, San Ġiljan STJ 12
Grima, Arthur, 129, Triq San Mikiel, Birzebbuġa
Grima, Dr. Jos. F. B.A., M.A., Ph.D., "Kosi Kot", Triq Ġuże Ellul Mercer, Hal Qormi QRM 06

Grima, Sylvana, 27, Triq Hal Tartarni, Ir-Rabat RBT 07
 Grixti, Raymond, "The Winds", Triq Clematis, Santa Luċija PLA 10
 Guillaumier, Alfie, 12, Triq Villambrosa, Il-Hamrun HMR 06
 Jaccarini, Dr. C., M.D., F.R.C.P., U.O.M., "Dovedale", Garden Crescent, The Garden's, San Giljan
 Kunsill Lokali ta' Marsaskala, "Ann", Triq il-Qaliet, Wied il-Ghajn
 Kunsill Lokali ta' Tas-Sliema, Triq Depiro, Tas-Sliema
 Kunsill Lokali taż-Żejtun, 28, Triq Sant Anġlu, Iż-Żejtun
 Lanfranco, Guido, 78, Triq San Trofimu, Tas-Sliema SLM 02
 Laspina, Joseph P., "Casa Laspina", Triq in-Nutar Zarb, H'Attard
 Lia, Gloria Anna, B.Sc., P.G.C.E., "Jubilate Deo", Triq Ġdida fi Triq Melqart, Marsaxlokk ZTN 09
 Lia, Carmel, B. Ed. (Hons), B.A. 18, Main Street, Haż-Żabbar ZBR 02
 Mallia, Alfred A.C.I.B., F.I.Met., "Ocean Heights", Triq Piscopo Macedonia, San Pawl il-Bahar
 Magri-Naudi, Magda, "Torsance", 5, Triq Karlu Darmanin, Hal-Lija BZN 14
 Mangion, Felix, "Felcarm", Triq 23 ta' Lulju, 1942, Iż-Żurriq ZRQ 06
 Mangion, Josephine, "Felcarm", Triq 23 ta' Lulju, 1942, Iż-Żurriq ZRQ 06
 Masini, Franco L.P., Highcourt, 66/7 The Strand Tas-Sliema
 Micallef, Antonia, "Shalom", 75 Triq il-Knisja I-Qadima, B'kara
 Mifsud, Marius, Ġesu Redentur, 174, Triq Indri Grima, is-Swatar, Msida MSD13
 Mifsud, Rita, 230, "Casa d'Amore", Triq il-Kostituzzjoni, Il-Mosta MST 03
 Mifsud Chircop, Dr. G. B.A. (Hons.) M.A., P.G.C.E. Ph. D., "Fommu bil-Ghasel", Triq il-Bufula I-Hamra, Il-Mosta MST 02.
 Muscat, Victoria, "Il-Musbieh", Triq il-Wied, L-Imnsida
 Pace, Carmelo, "Carmar", Triq Ġużeppi D'Arena, il-Qrendi
 Pace, Tony, "La Traviata", Triq Dun Karm, L-Ikkin BZN 11
 Pellegrini, Dr. F. B.A. LL.D., "Sonata", Triq Tal-Mirakli, Hal-Lija BZN 10
 Pisani, Maria R., 194, Triq San Pawl, Valletta VLT 02
 Pisani, Dr. Paul George B.A. LL.D., 40C, Main Gate Str., Victoria VCT 103
 Porsella Flores, Joseph, 69, Triq il-Palma, Raħal Ġdid, PLA 03
 Privitelli, Michelle, "La Salette" 117, Vjal Cottoner, Il-Fgura PLA 17
 Puli, Mary M.Q.R., 52, Triq Sant'Agata, Tas-Sliema SLM 07
 Ragonesi, Anita, "The Oasis", Flat 6, B'kara Hill, San Hiljan STJ 09
 Risso, Cap. R., "Mon Fleur", Triq Sant'Antnin, San Ġwann SGN 04
 Saliba, Louis, "Hesperus" 65, Triq Victor Vassallo, H'Attard
 Sammut, Julian, 79, Triq Tal-Grazzja, Haż-Żebbuġ ZBG 04
 Sammut, Sacha-John, 72 "Mon Reve", B'kara Hill, San Giljan
 Sammut Testaferrata Jos. M.A. M. Phil., "Demaris" Triq Lascaris, Qawra SPB 05
 Sare, John C., 166, Triq Rudolph, Tas-Sliema SLM 02
 Savona-Ventura, Dr. Charles, "North Wynds" 7, Triq Antonio Zammit, Ix-Xwieki, Hal Gharghur NXR08
 Schembri, Anthony, "Renton", Triq Haż-Żabbar, Il-Fgura
 Schembri, Lt. Col. Mario A.F.M., Block B. Flat 4, Triq Bellavista, San Ġwann SGN 03
 Schembri, Vincent, "Orestin", Triq I-Għarnuq, Il-Fgura PLA 14
 Sciberras, Joseph, "Stefanotis", Triq il-Knisja I-Qadima, B'kara BKR 12
 Seychel, Charles, "Il-Qannata", Triq I-Arkibusier, Iż-Żejtun ZTN 07
 Soler, Albert, "Villa Maria", Triq Iż-Żerniq, Tal-Qattus, B'kara
 Spiteri Maempel, Mario, "Marvic", Triq I-Imdina, Hal Balzan BZN 07
 Stella Maris College, Upper St. Albert Street, Il-Gżira
 Tabone, Timothy, "High Croft", Triq il-Virdun, Kappara, San Ġwann.
 Testaferrata-Bonici, Marquis J.P., 36, Triq il-Kbira, Hal Lija BZN 10
 Teuma, Fr. Eugene P. Il-Kunvent ta' San Franġisk, Triq ir-Repubblika, il-Belt Valletta
 Tonna, Albino, "St. Jude", Triq Dun Ġużepp Zammit, Iż-Żurriq ZRQ 04
 Vassallo, Rose, "Primavera", Triq San Ġakbu, Is-Siġġiewi QRM 13
 Vella, John, Bik. XII Flat 2, Govt. Buildings, Vjal De La Crux, Hal Qormi QRM 11
 Vella-Bondin, Joe, 54, Triq il-Parroċċa, Santa Venera HMR 18
 Verie, Madame Aurore, 22 Avenue Des Buros, 64000 Pau, France
 Xuereb, Matthew, Kristallina, Triq it-Trincetta, il-Mosta
 Zahra, Lorenzo, 18, Triq Zerafa, Il-Marsa HMR 03
 Zahra, Vincent, 18/1 Block C, Triq Sophia, Bormla CSP 02
 Zammit, John, 94A, Triq il-Mandolina, Birżebbuġa
 Zammit-Testaferrata, Helene, 3, Villa Zimmermann, Ta' Xbiex Terrace, Ta' Xbiex
 Zammit-Maempel, Dr. G. M.Q.R., D. Sc., M.D., 148, Triq San Franġisk, Hal Balzan
 Zarb, Marie Claire, 2, "Planet Court" Tigne Seafront, Tas-Sliema SLM 15
 Zerafa, Adelaide, 45, Triq Idmejda, Hal Balzan BZN 06

